



# SLUŽBENI GLASNIK KRAPINSKO-ZAGORSKE ŽUPANIJE

Broj 20 - Godina 16.

Krapina, 13. listopada, 2008.

ISSN

## SADRŽAJ

### GRAD DONJA STUBICA

#### AKTI GRADSKOG VIJEĆA

- |   |      |
|---|------|
| 1. II. izmjena Proračuna Grada Donja Stubica za 2008. godinu i obrazloženje   | 1702 |
| 2. II. izmjena Programa gradnje objekata komunalne infrastrukture u Gradu Donja Stubica za 2008. godinu                           | 1714 |
| 3. II. izmjena Programa održavanja objekata komunalne infrastrukture u Gradu Donja Stubica za 2008. godinu                        | 1716 |
| 4. II. izmjena Programa rasporeda sredstava za potrebe socijalne skrbi osiguranih u Proračunu Grada Donja Stubica za 2008. godinu | 1717 |
| 5. II. izmjena Programa javnih potreba u kulturi Grada Donja Stubica za 2008. godinu  | 1718 |
| 6. II. Izmjena Programa javnih potreba u športu Grada Donja Stubica za 2008. godinu   | 1718 |
| 7. II. izmjena Konsolidiranog proračuna grada Donja Stubica za 2008. godinu i obrazloženje  | 1719 |
| 8. Odluka o davanju suglasnosti na Izmjenu i dopunu Odluke o osnivanju javne ustanove Zagorska javna vatrogasna postrojba         | 1723 |

### OPĆINA JESENJE

#### AKTI OPĆINSKOG VIJEĆA

- |  |      |
|--|------|
| 1. Odluka o izradi Izmjena i dopuna Prostornog plana uređenja Općine Jesenje | 1723 |
| 2. Odluka o komunalnom doprinosu na području Općine Jesenje                  | 1725 |
| 3. Odluka o donošenju Plana gospodarenja otpadom                             | 1726 |

### OPĆINA KONJŠČINA

#### AKTI OPĆINSKOG VIJEĆA

- |  |      |
|--|------|
| 1. Zaključak kojim se odobrava mjesečna planska ekonomska cijena koštanja po djetetu u Dječjem vrtiću Konjščina, za pedagošku godinu 2008/2009 | 1744 |
|--|------|

### OPĆINA MAČE

#### AKTI OPĆINSKOG VIJEĆA

- |  |      |
|--|------|
| 1. Odluka o raspodjeli rezultata poslovanja ostvarenog u Proračunu Općine Mače za 2007. godinu | 1744 |
| 2. Zaključak o visini naknade za prisustvovanje sjednicama                                     | 1744 |
| 3. Odluka o ukidanju Odluke o imenovanju zapovjedništva civilne zaštite Općina Mače            | 1744 |
| 4. Izvještaj o izvršenju Proračuna općine Mače za razdoblje 01.01.-30.06. 2008.                | 1745 |
| 5. I. izmjena i dopuna Proračuna Općine Mače za razdoblje 01.01.-31.12.2008. godine            | 1751 |

### OPĆINA TUHELJ

#### AKTI OPĆINSKOG VIJEĆA

- |  |      |
|--|------|
| 1. Odluka o I. izmjenama i dopunama Odluke o proračunu Općine Tuhelj za 2008. godinu | 1766 |
|--|------|

### ISPRAVCI

#### OPĆINA DESINIĆ

- |   |      |
|---|------|
| 1. Ispravak Odluke o donošenju Urbanističkog plana uređenja radni predio (gospodarska zona) Turnišće Desiničko                      | 1780 |
| 2. Ispravak Odluke o donošenju Urbanističkog plana uređenja radni predio (farme i proizvodna namjena) Velika Horvatska –Donji Zbilj | 1793 |

**GRAD DONJA STUBICA**

Temeljem članka 32.Zakona o proračunu ("Narodne novine" br. 96/03) i članka 14.Statuta Grada Donja Stubica ("Službeni glasnik KZZ" br.14/97, 4/01 i 20/01 Gradsko vijeće Grada Donja Stubica na 32. sjednici održanoj dana 07.10.2008.god., donijelo je

**II. IZMJENU PRORAČUNA GRADA DONJA STUBICA ZA 2008.GOD.****I. OPĆI DIO****Članak 1.**

Proračun Grada Donja Stubica za 2008.god. (u daljnjem tekstu Proračun) sastoji se od:

	I.Izmj Plana za 2008..	+/-	II.Izmj Plana za 2008..
<b>A. RAČUN PRIHODA I RASHODA</b>			
6 PRIHODI POSLOVANJA	11.919.217,37	2.405.300,00	14.324.517,37
7 PRIHODI OD NEFINANCIJSKE IMOVINE	27.500,00	200,00	27.700,00
3 RASHODI POSLOVANJA	8.732.400,00	793.500,00	9.525.900,00
4 RASHODI ZA NEFINANCIJSKU IMOVINU	5.095.600,00	386.500,00	5.482.100,00
RAZLIKA VIŠAK	-1.881.282,63	1.225.500,00	-655.782,63
<b>B. RAČUN ZADUŽIVANJA/FINANCIRANJA</b>			
8 PRIMICI OD FINANCIJSKE IMOVINE I ZADUŽIVANJA	1.590.000,00	-1.260.500,00	329.500,00
5 IZDACI ZA FINANC.IMOVINU I OTPLATU ZAJMOVA	127.000,00	-35.000,00	92.000,00
NETTO ZADUŽIVANJE/FINANCIRANJE	1.463.000,00	-1.225.500,00	237.500,00
<b>C. RASPOLOŽIVA SREDSTVA IZ PRETHODNE GODINE</b>			
9 VLASTITI IZVORI	418.282,63	0,00	418.282,63
VIŠAK/MANJAK+NETTO ZADUŽIVANJA/FINANCIRANJA+			
RASPOLOŽIVA SREDSTVA IZ PRETHODNIH GODINA	0,00	0,00	0,00
PRIHODI UKUPNO:	13.536.717,37	1.145.000,00	14.681.717,37
RASHODI UKUPNO:	13.955.000,00	1.145.000,00	15.100.000,00
VIŠAK IZ 2007.GOD.	418.282,63	0,00	418.282,63
REZULTAT	0,00	0,00	0,00

**Članak 2.**

Prihodi i primici, rashodi i izdaci utvrđeni su za 2008.god. kako slijedi:

Broj računa	Vrsta rashoda i izdataka	I.Izmj Plana za 2008.	+/-	II.Izmj Plana za 2008.
<b>A. RAČUN PRIHODA I RASHODA</b>				
6	PRIHODI POSLOVANJA	11.919.217,37	2.405.300,00	14.324.517,37
61	PRIHODI OD POREZA	6.554.000,00	100.000,00	6.654.000,00
611	Porez i prirez na dohodak	5.724.000,00	0,00	5.724.000,00
6111	Porez i prirez na dohodak od nesamostalnog rada	5.406.000,00	0,00	5.406.000,00
6112	Porez i prirez na dohodak od samostalnih djelatnosti	500.000,00	0,00	500.000,00
6113	Porez i prirez na dohodak od imovine i imovinskih prava	50.000,00	0,00	50.000,00
6114	Porez i prirez na dohodak od kapita	19.000,00	0,00	19.000,00
6116	Porez i prirez na doh.utvrđen u postupku nadzora za preth.god.	19.000,00	0,00	19.000,00
6117	Porez i prirez na dohodak po godišnjoj prijavi	-270.000,00	0,00	-270.000,00
613	Porezi na imovinu	650.000,00	100.000,00	750.000,00
6131	Stalni porezi na nepokretnu imovinu	150.000,00	0,00	150.000,00
61314	Porez na kuće za odmor	135.000,00	0,00	135.000,00
61315	Porez na koriš.javnih površina	15.000,00	0,00	15.000,00
61341	Povremeni porezi na imovinu- na promet nekretnina	500.000,00	100.000,00	600.000,00
614	Porezi na robu i usluge	180.000,00	0,00	180.000,00
61424	Porez na promet - potr.alkoh.i bezalkoh.pića	80.000,00	0,00	80.000,00
61453	Porez na korištenje dobara ili izvođenje aktivn.-tvrtka	100.000,00	0,00	100.000,00
63	POMOĆI	2.052.190,00	2.245.050,00	4.297.240,00
633	Pomoći iz proračuna	302.190,00	138.050,00	440.240,00
6331	Tekuće pomoći iz proračuna	82.190,00	138.050,00	220.240,00
63311	Tekuće pomoći iz državnog proračuna	15.840,00	138.050,00	153.890,00
63312	Tekuće pomoći iz županijskog proračuna	66.350,00	0,00	66.350,00
6332	Kapitalne pomoći iz županijskog proračuna	220.000,00	0,00	220.000,00
634	Pomoći od ostalih subjekata unutar opće države	1.750.000,00	2.107.000,00	3.857.000,00

6342	Kapitalne pomoći od ostalih subjekata unutar opće države	1.750.000,00	2.107.000,00	3.857.000,00
64	PRIHODI OD IMOVINE	497.860,00	0,00	497.860,00
641	Prihodi od financijske imovine	19.860,00	0,00	19.860,00
6413	Kamate na depozite po viđenju	14.860,00	0,00	14.860,00
64143	Zatezne kamate iz obveznih odnosa i dr.	5.000,00	0,00	5.000,00
642	Prihodi od nefinancijske imovine	478.000,00	0,00	478.000,00
64219	Naknade za koncesije	37.000,00	0,00	37.000,00
6422	Prihodi od zakupa i iznajmljivanja imovine	432.000,00	0,00	432.000,00
64221	Prihodi od zakupa nekretnina	252.000,00	0,00	252.000,00
64229	Ostali prihodi od zakupa imovine	180.000,00	0,00	180.000,00
64236	Prihodi od spomeničke rente	9.000,00	0,00	9.000,00
65	PRIHODI OD ADM.PRISTOJBI I PO POSEB.PROPISIMA	2.809.167,37	60.250,00	2.869.417,37
651	Administrativne (upravne) pristojbe	617.000,00	0,00	617.000,00
6512	Gradske pristojbe i naknade	218.000,00	0,00	218.000,00
65123	Gradske upravne pristojbe	2.000,00	0,00	2.000,00
65129	Naknada za priključak na vodovod	30.000,00	0,00	30.000,00
65129	Naknada za priključak na kanalizaciju	150.000,00	0,00	150.000,00
65129	Naknada za korištenje javnih površina	36.000,00	0,00	36.000,00
65139	Prihod od prodaje državnih biljega	375.000,00	0,00	375.000,00
6514	Ostale pristojbe	24.000,00	0,00	24.000,00
65141	Boravišna pristojba	20.000,00	0,00	20.000,00
65149	Promjena namjene poljopr.zemljišta	4.000,00	0,00	4.000,00
652	Prihodi po posebnim propisima	2.192.167,37	60.250,00	2.252.417,37
6523	Komunalni doprinosi i dr.nakn.utvrđene posebnim zakonom	1.732.300,00	0,00	1.732.300,00
65231	Komunalni doprinosi	375.000,00	0,00	375.000,00
652321	Komunalna naknada za stambeni prostor	400.000,00	0,00	400.000,00
652322	Komunalna naknada za poslovni prostor	500.000,00	0,00	500.000,00
652323	Komunalna naknada za kuće za odmor	30.000,00	0,00	30.000,00
65233	Prihodi od groblja	427.300,00	0,00	427.300,00
65241	Doprinosi za šume	90.000,00	0,00	90.000,00
6525	Mjesni samodoprinos	300.000,00	287,00	300.287,00
652511	Prihodi od suf.građ.za izgr.vodovoda	150.000,00	0,00	150.000,00
652512	Prihodi od suf.građ.za izgr.javne rasvjete	0,00	287,00	287,00
652513	Prihodi od suf.građ.za izgr.cesta	150.000,00	0,00	150.000,00
6526	Ostali nespomenuti prihodi	69.867,37	59.963,00	129.830,37
65264	Sufin.izrade DPU u Ul.Župana Vratislava	45.000,00	0,00	45.000,00
65269	Ostali nespomenuti prihodi	24.867,37	59.963,00	84.830,37
66	OSTALI PRIHODI	6.000,00	0,00	6.000,00
662	Kazne	6.000,00	0,00	6.000,00
66274	Naplaćeni troškovi prisilne naplate	6.000,00	0,00	6.000,00
7	PRIHODI OD PRODAJE NEFINANCIJSKE IMOVINE	27.500,00	200,00	27.700,00
72	PRIHODI OD PRODAJE PROIZ.DUGOTRAJNE IMOVINE	27.500,00	200,00	27.700,00
721	Prihodi od prodaje građevinskih objekata	15.000,00	0,00	15.000,00
72119	Stambeni objekti	15.000,00	0,00	15.000,00
723	Prihodi od prodaje prijevoznih sredstava	12.500,00	200,00	12.700,00
72311	Prihodi od prodaje osob.automobila	12.500,00	0,00	12.500,00
72316	Prihodi od prodaje terenskog vozila	0,00	200,00	200,00
3	RASHODI POSLOVANJA	8.732.400,00	793.500,00	9.525.900,00
31	RASHODI ZA ZAPOSLENE	1.859.860,00	101.964,00	1.961.824,00
311	Plaće	1.574.000,00	101.964,00	1.675.964,00
3111	Plaće za redovan rad	1.574.000,00	101.964,00	1.675.964,00
312	Ostali rashodi za zaposlene	100.100,00	0,00	100.100,00
3121	Ostali rashodi za zaposlene	100.100,00	0,00	100.100,00
313	Doprinosi na plaće	185.760,00	0,00	185.760,00
3132	Doprinosi za zdravstveno osiguranje	167.400,00	0,00	167.400,00
3133	Doprinosi za zapošljavanje	18.360,00	0,00	18.360,00
32	MATERIJALNI RASHODI	2.862.790,00	1.875.536,00	4.738.326,00
321	Naknade troškova zaposlenima	61.614,00	0,00	61.614,00

3211	Službena putovanja	11.000,00	0,00	11.000,00
3212	Naknade za prijevoz	45.614,00	0,00	45.614,00
3213	Stručno usavršavanje zaposlenika	5.000,00	0,00	5.000,00
322	Rashodi za materijal i energiju	1.089.075,00	-52.745,00	1.036.330,00
3221	Uredski materijal i ostali materijalni rashodi	84.600,00	0,00	84.600,00
3222	Materijal i sirovine	118.000,00	13.055,00	131.055,00
3223	Energije	467.000,00	-8.000,00	459.000,00
3224	Materijal i dijelovi za tekuće i invest.održavanje	419.475,00	-57.800,00	361.675,00
323	Rashodi za usluge	1.368.680,00	1.879.914,00	3.248.594,00
3231	Usluge telefona, pošte i prijevoza	77.000,00	0,00	77.000,00
3232	Usluge tekućeg i investicijskog održavanja	919.230,00	1.811.500,00	2.730.730,00
3233	Usluge promidžbe i informiranja	27.850,00	9.000,00	36.850,00
3234	Komunalne usluge	237.000,00	2.000,00	239.000,00
3235	Zakupnine i najamnine	6.000,00	0,00	6.000,00
3236	Zdravstvene i veterinarske usluge	7.000,00	3.124,00	10.124,00
3237	Intelektualne i osobne usluge	37.100,00	54.290,00	91.390,00
3238	Računalne usluge	28.000,00	0,00	28.000,00
3239	Ostale usluge	29.500,00	0,00	29.500,00
329	Ostali nespomenuti rashodi poslovanja	343.421,00	48.367,00	391.788,00
3291	Naknade za rad predstavničkih i izvršnih tijela, povjer.i sl.	97.082,00	0,00	97.082,00
3292	Premije osiguranja	20.000,00	0,00	20.000,00
3293	Reprezentacija	25.000,00	0,00	25.000,00
3294	Članarine	4.000,00	500,00	4.500,00
3299	Ostali nespomenuti rashodi poslovanja	197.339,00	47.867,00	245.206,00
34	FINANCIJSKI RASHODI	45.500,00	-4.000,00	41.500,00
342	Kamate za primljene zajmove	12.500,00	0,00	12.500,00
3422	Kamate za primljene zajmove od banaka i ostalih fin.inst.	12.500,00	0,00	12.500,00
343	Ostali financijski rashodi	33.000,00	-4.000,00	29.000,00
3431	Bankarske usluge i usluge platnog prometa	28.000,00	0,00	28.000,00
3433	Zatezne kamate	5.000,00	-4.000,00	1.000,00
35	SUBVENCIJE	316.000,00	0,00	316.000,00
352	Subv.trgovačkim društvima, obrtnicima, malim i srednjim poduz.	316.000,00	0,00	316.000,00
3523	Subvencije poljoprivrednicima, obrtnicima, malim i srednjim poduzetnicima	316.000,00	0,00	316.000,00
36	POMOĆI DANE U INOZEMSTVO I UNUTAR OPĆE DRŽAVE	1.435.824,00	-1.200.000,00	235.824,00
3631	Pomoći unutar opće države	188.000,00	0,00	188.000,00
3632	Kapitalne pomoći unutar opće države	1.247.824,00	-1.200.000,00	47.824,00
37	NAKNADA GRAĐANIMA I KUĆANS.NA TEMELJU OSIGUR.I DR.NAKNADE	735.200,00	8.800,00	744.000,00
372	Ostale naknade građanima i kućanstvima iz proračuna	735.200,00	8.800,00	744.000,00
3721	Naknade građanima i kućanstvima u novcu	333.200,00	3.800,00	337.000,00
3722	Naknade građanima i kućanstvima u naravi	402.000,00	5.000,00	407.000,00
38	OSTALI RASHODI	1.477.226,00	11.200,00	1.488.426,00
381	Tekuće donacije	1.201.726,00	1.200,00	1.202.926,00
3811	Tekuće donacije u novcu	1.201.726,00	1.200,00	1.202.926,00
382	Kapitalne donacije	30.000,00	0,00	30.000,00
3821	Kapitalne donacije neprofitnim organizacijama	30.000,00	0,00	30.000,00
383	Kazne, penali i naknade štete	165.500,00	0,00	165.500,00
3831	Naknada šteta pravnim i fizičkim osobama	165.500,00	0,00	165.500,00
385	Izvanredni rashodi	30.000,00	10.000,00	40.000,00
3851	Nepredviđeni rashodi do visine proračunske pričuve	30.000,00	10.000,00	40.000,00
386	Kapitalne pomoći	50.000,00	0,00	50.000,00
3862	Kapit.pomoći trg.druš.izvan javnog sektora	50.000,00	0,00	50.000,00
4	RASHODI ZA NABAVU NEFINANCIJSKE IMOVINE	5.095.600,00	386.500,00	5.482.100,00
41	RASHODI ZA NABAVU NEFINANCIJSKE IMOVINE	162.500,00	0,00	162.500,00
411	MARERIJALNA IMOVINA - PRIRODNA BOGATSTVA	162.500,00	0,00	162.500,00
4111	Zemljište	162.500,00	0,00	162.500,00
42	RASHODI ZA NABAVU PROIZVEDENE			

	DUGOTRAJNE IMOVINE	4.023.100,00	1.094.900,00	5.118.000,00
421	Građevinski objekti	2.824.000,00	1.008.700,00	3.832.700,00
4213	Ceste, željeznice i sl.građevinski objekti	1.084.000,00	-118.300,00	965.700,00
4214	Ostali građevinski objekti	1.740.000,00	1.127.000,00	2.867.000,00
422	Postrojenja i oprema	179.000,00	20.800,00	199.800,00
4221	Uredska oprema i namještaj	91.000,00	9.000,00	100.000,00
4223	Oprema za održavanje i zaštitu	35.000,00	0,00	35.000,00
4227	Uređaji strojevi i opr.za ost.namjene	53.000,00	11.800,00	64.800,00
423	Prijevozna sredstva	100.000,00	-14.600,00	85.400,00
4231	Prijevozna sredstva u cest.prometu	100.000,00	-14.600,00	85.400,00
426	Nematerijalna proizvedena imovina	920.100,00	80.000,00	1.000.100,00
4262	Ulaganja u rač.programe	20.000,00	50.000,00	70.000,00
4264	Ostala nemat.proizvedena imovina	900.100,00	30.000,00	930.100,00
45	RASHODI ZA DODATNA ULAGANJA NA NEFINANC.IMOVINI	910.000,00	-708.400,00	201.600,00
451	Dodatna ulaganja na građev.objektima	910.000,00	-708.400,00	201.600,00
4511	Dodatna ulaganja na građ.objektima	910.000,00	-708.400,00	201.600,00
	<b>B. RAČUN ZADUŽIVANJA/FINANCIRANJA</b>			
8	PRIMICI OD FINACIJSKE IMOVINE I ZADUŽIVANJA	1.590.000,00	-1.260.500,00	329.500,00
81	Primljene otplate (povrati) glavnice danih zajmova	390.000,00	-60.500,00	329.500,00
812	Primici (povrati) glavnice zajmova danih građanima	20.000,00	0,00	20.000,00
8121	Povrat zajmova danih neprof.org.građanima - dugoročni	20.000,00	0,00	20.000,00
816	Primici(povrati)glavnice zajmova danih trg.društvima	370.000,00	-60.500,00	309.500,00
8161	Povrat zajmova danih tuz.trg.društvima-dugoročni	370.000,00	-60.500,00	309.500,00
844	Primlj.zajmovi od banaka i ost.fin.inst.izvan jav.sektora	1.200.000,00	-1.200.000,00	0,00
84412	Primlj.zajmovi od tuzemnih banaka i ost.fin.inst.-dugor.	1.200.000,00	-1.200.000,00	0,00
5	IZDACI ZA FINACIJSKU IMOVINU I OTPLATE ZAJMOVA	127.000,00	-35.000,00	92.000,00
51	IZDACI ZA DANE ZAJMOVE	40.000,00	0,00	40.000,00
512	Izdaci za dane zajmove neprofitnim organiz., građanima	40.000,00	0,00	40.000,00
5121	Dani zajmovi neprofitnim org.,građanima u tuzemstvu	40.000,00	0,00	40.000,00
53	Izdaci za dionice i udj.u glavnici	10.000,00	0,00	10.000,00
532	Dionice i udjeli u glav.tuz.trg.druš.u javnom sektoru	10.000,00	0,00	10.000,00
5321	Dionice i udjeli u glav.tuz.trg.druš.u javnom sektoru	10.000,00	0,00	10.000,00
54	IZDACI ZA OTPLATU GLAVNICE PRIMLJENIH ZAJMOVA	77.000,00	-35.000,00	42.000,00
542	Otplata glavnice primljenih zajmova	42.000,00	0,00	42.000,00
5421	Otplata glavnice primlj.zajmova-dugoročni	42.000,00	0,00	42.000,00
544	Otplata gl.primlj.zajmova od banaka i ost.fin.inst.	35.000,00	-35.000,00	0,00
5441	Otplata gl.primlj.zajmova od banaka i ost.fin.inst.-dugoročni	35.000,00	-35.000,00	0,00
	<b>II. POSEBNI DIO</b>			

## Članak 3.

Rashodi i izdaci po programima i proračunskim klasifikacijama za 2008.god.raspoređuju se:

Broj	G079	I.Izmj Plana	+/-	II.Izmj Plana
Pozicija računa	VRSTA RASHODA I IZDATAKA	za 2008..		za 2008.
	RAZDJEL 001 - PREDSTAVNIČKA I IZVRŠNA TIJELA	13.955.000,00	1.145.000,00	15.100.000,00
	GLAVA 10 - GRADSKO VIJEĆE I POGLAVARSTVO	203.932,00	7.367,00	211.299,00
	Funkcijska klasifikacija: 01-Opće javne usluge			
	1001 PROGRAM: Redovan rad predstavničkog tijela	203.932,00	7.367,00	211.299,00
	A100101 AKTIVNOST: Osnovne aktivnosti predst.i izvršnih tijela	188.932,00	7.367,00	196.299,00
	3 RASHODI POSLOVANJA	188.932,00	7.367,00	196.299,00
	32 MATERIJALNI RASHODI	188.932,00	7.367,00	196.299,00
210.	32332 Tisak brošure proračuna	4.850,00	0,00	4.850,00
26.	32339 Usluge promidžbe i informiranja	23.000,00	9.000,00	32.000,00
37.	329110 Naknade za rad predstavničkih i izvršnih tijela	50.000,00	0,00	50.000,00
38.	329191 Naknada za rad predsjed.GV	34.500,00	0,00	34.500,00
227.	329193 Naknada za rad zamjeniku gradonačelnika	12.582,00	0,00	12.582,00
41.	32931 Izdaci za reprezentaciju	25.000,00	0,00	25.000,00
131.	32941 Članarine	4.000,00	500,00	4.500,00

42.	32999	Troškovi obilježavanja Dana grada	35.000,00	-2.133,00	32.867,00
	1002	PROGRAM: Program političkih stranaka	15.000,00	0,00	15.000,00
	A100201	AKTIVNOST: Osnovne aktivnosti predst.i izvršnih tijela	15.000,00	0,00	15.000,00
	3	RASHODI POSLOVANJA	15.000,00	0,00	15.000,00
	38	OSTALI RASHODI	15.000,00	0,00	15.000,00
119.	3811	Tekuće donacije u novcu	15.000,00	0,00	15.000,00
	GLAVA 15 - JEDINSTVENI UPRAVNI ODJEL		1.664.483,00	40.000,00	1.704.483,00
	Funkcijska klasifikacija: 01 - Opće javne potrebe				
	1501	PROGRAM: Priprema i donošenje akata iz djelokruga tijela	1.568.983,00	30.000,00	1.598.983,00
	A150101	AKTIVNOST: Administrativno, tehničko i stručno osoblje	1.357.983,00	-14.400,00	1.343.583,00
	3	RASHODI POSLOVANJA	1.357.983,00	-14.400,00	1.343.583,00
	31	RASHODI ZA ZAPOSLENE	965.644,00	-2.400,00	963.244,00
01.	3111	Plaće za redovan rad	777.000,00	0,00	777.000,00
02.	3121	Ostali rashodi za zaposlene	55.000,00	-2.400,00	52.600,00
03.	3132	Doprinosi za zdravstveno osiguranje	120.435,00	0,00	120.435,00
04.	313310	Doprinosi za zapošljavanje	13.209,00	0,00	13.209,00
	32	MATERIJALNI RASHODI	346.839,00	-8.000,00	338.839,00
09.	3211	Službena putovanja	11.000,00	0,00	11.000,00
10.	32121	Naknada za prijevoz na posao i s posla	24.000,00	0,00	24.000,00
11.	32131	Stručno usavršavanje zaposlenika	5.000,00	0,00	5.000,00
12.	32211	Uredski materijal	24.000,00	0,00	24.000,00
13.	32212	Literatura	16.000,00	0,00	16.000,00
139.	32214	Materijal i sredstva za čišćenje i održavanje	3.000,00	0,00	3.000,00
14.	32219	Ostali materijal	2.000,00	0,00	2.000,00
138.	322311	Električna energija	8.000,00	0,00	8.000,00
125.	32233	Plin	7.500,00	0,00	7.500,00
15.	32234	Motorni benzin za službeni auto	12.000,00	-8.000,00	4.000,00
17.	32241	Materijal i dijelovi za tek.i inv.održavanje zgrade	2.000,00	0,00	2.000,00
18.	32242	Materijal za tek.i invest.održavanje opreme	1.000,00	0,00	1.000,00
21.	32311	Usluge telefona	42.000,00	0,00	42.000,00
136.	32313	Poštarina	35.000,00	0,00	35.000,00
22.	32321	Usluge tek.i inv.održavanja zgrade	20.000,00	0,00	20.000,00
23.	32322	Usluge tek.i invest.održavanja opreme	6.000,00	0,00	6.000,00
24.	32323	Usluge tek.i invest.održ.službenog auta	6.000,00	0,00	6.000,00
135.	32341	Opskrba vodom	1.500,00	0,00	1.500,00
28.	3234	Komunalne usluge	1.500,00	0,00	1.500,00
134.	3237	Usluge odvjetnika i pravnog savjetnika	25.000,00	0,00	25.000,00
35.	3238	Računalne usluge	28.000,00	0,00	28.000,00
133.	3239	Usluge pri registraciji prijevoznih sredstava	3.500,00	0,00	3.500,00
36.	3239	Ostale nespomenute usluge	15.000,00	0,00	15.000,00
40.	3292	Premije osiguranja	20.000,00	0,00	20.000,00
45.	329994	Ostali financijski rashodi	27.839,00	0,00	27.839,00
	34	FINACIJSKI RASHODI	45.500,00	-4.000,00	41.500,00
46.	3422	Kamate na primljene zajmove	12.500,00	0,00	12.500,00
47.	3431	Bankarske usluge i usluge platnog prometa	28.000,00	0,00	28.000,00
124.	3433	Zatezne kamate	5.000,00	-4.000,00	1.000,00
	K150102	KAPITALNI PROJEKT: Nabava dugotrajne imovine	211.000,00	44.400,00	255.400,00
	4	RASHODI ZA NABAVU NEFINACIJSKE IMOVINE	211.000,00	44.400,00	255.400,00
	42	RASHODI ZA NABAVU PROIZ.DUGOTR.IMOVINE	211.000,00	44.400,00	255.400,00
49.	4221	Uredska oprema	91.000,00	9.000,00	100.000,00
215.	4231	Službeno vozilo	100.000,00	-14.600,00	85.400,00
243.	42621	Ulaganja u računalne programe	20.000,00	50.000,00	70.000,00
	A150103	AKTIVNOST: Tekuća zaliha proračuna	30.000,00	10.000,00	40.000,00
	3	RASHODI POSLOVANJA	30.000,00	10.000,00	40.000,00
	38	OSTALI RASHODI	30.000,00	10.000,00	40.000,00
48.	3851	Nepredviđeni rashodi do visine prorač.zalihe	30.000,00	10.000,00	40.000,00
	T150104	TEKUĆI PROJEKT: Naknada šteta pravnim i fizičkim osobama	65.500,00	0,00	65.500,00
	3	RASHODI POSLOVANJA	65.500,00	0,00	65.500,00

38	OSTALI RASHODI	65.500,00	0,00	65.500,00
132.	3831 Naknada štete pravnim i fizičkim osobama	65.500,00	0,00	65.500,00
GLAVA 20: VATROGASTVO I CIVILNA ZAŠTITA		463.226,00	0,00	463.226,00
Funkcijska klasifikacija: 03 - Javni red i sigurnost		463.226,00	0,00	463.226,00
2001 PROGRAM: Zaštita od požara i civilna zaštita		463.226,00	0,00	463.226,00
A200101 AKTIVNOST: Redovna djelatnost Dobrovoljnog vatrogasnog društva		438.226,00	0,00	438.226,00
3	RASHODI POSLOVANJA	438.226,00	0,00	438.226,00
36	POMOĆI UNUTAR OPĆE DRŽAVE	143.000,00	0,00	143.000,00
216.	3631 Tekuće pomoći grad.i općin.prorač.-Vatrogasna postrojba Zabok	143.000,00	0,00	143.000,00
38	OSTALI RASHODI	295.226,00	0,00	295.226,00
113.	3811 Tekuće donacije u novcu DVD D.Stubica	295.226,00	0,00	295.226,00
A200102 AKTIVNOST:Civilna zaštita		25.000,00	0,00	25.000,00
4	RASHODI ZA NABAVU NEFINANCIJSKE IMOVINE	25.000,00	0,00	25.000,00
42	RASHODI ZA NABAVU PROIZ.DUGOTR.IMOVINE	25.000,00	0,00	25.000,00
114.	4223 Oprema za održavanje i zaštitu	25.000,00	0,00	25.000,00
GLAVA 25: GOSPODARSTVO		405.700,00	41.300,00	447.000,00
Funkcijska klasifikacija: 04 -Ekonomski poslovi				
2501 PROGRAM: Poticanje razvoja gospodarstva		280.000,00	30.500,00	310.500,00
T250101 TEKUĆI PROJEKT: Regresiranje kamata		65.000,00	0,00	65.000,00
3	RASHODI POSLOVANJA	65.000,00	0,00	65.000,00
35	SUBVENCije	65.000,00	0,00	65.000,00
142.	3523 Subvencioniranje kamata obrtnicima, malim i srednjim poduzet.	65.000,00	0,00	65.000,00
T250102 TEKUĆI PROJEKT: Subvencija obrtnicima i poduzetnicima		205.000,00	0,00	205.000,00
3	RASHODI POSLOVANJA	205.000,00	0,00	205.000,00
35	SUBVENCije	205.000,00	0,00	205.000,00
244.	3523 Subvencija obrtnicima, malim i srednjim poduzetnicima	205.000,00	0,00	205.000,00
T250103 TEKUĆI PROJEKT: Poslovna suradnja sa ZAR-om		0,00	30.500,00	30.500,00
3	RASHODI POSLOVANJA	0,00	30.500,00	30.500,00
32	MATERIJALNI RASHODI	0,00	30.500,00	30.500,00
247.	32379 Intelektualne usluge	0,00	30.500,00	30.500,00
A250103 AKTIVNOST: Udio u glav.Javne ustan.za odlag.kom.i neop.teh.otpada		10.000,00	0,00	10.000,00
5	IZDACI ZA FIN.IMOV.I OTPLATE ZAJM.	10.000,00	0,00	10.000,00
53	IZDACI ZA DIONICE I UDJELE U GLAVNICI	10.000,00	0,00	10.000,00
206.	53212 Udio u glavnici Javne ustanove za odlag.otpada	10.000,00	0,00	10.000,00
2502 PROGRAM: POLJOPRIVREDA		54.000,00	0,00	54.000,00
A250201 AKTIVNOST: Unapređenje poljoprivrede		46.000,00	0,00	46.000,00
T250202 TEKUĆI PROJEKT: Subvenc. umjet. osjemenjivanja krava i krmača		36.000,00	0,00	36.000,00
3	RASHODI POSLOVANJA	36.000,00	0,00	36.000,00
35	SUBVENCije	36.000,00	0,00	36.000,00
71.	3523 Subvencije poljoprivrednicima	36.000,00	0,00	36.000,00
T250203 TEKUĆI PROJEKT: Subvencioniranje poljopr.proizvodnje		10.000,00	0,00	10.000,00
3	RASHODI POSLOVANJA	10.000,00	0,00	10.000,00
35	SUBVENCije	10.000,00	0,00	10.000,00
140.	3523 Subvencije poljoprivrednicima	10.000,00	0,00	10.000,00
A250203 AKTIVNOST: Udruge		8.000,00	0,00	8.000,00
3	RASHODI POSLOVANJA	8.000,00	0,00	8.000,00
38	OSTALI RASHODI	8.000,00	0,00	8.000,00
72.	3811 Udruženje seljaka Donja Stubica	4.000,00	0,00	4.000,00
122.	3811 Udruga "Peharček"	4.000,00	0,00	4.000,00
2503 PROGRAM: Promicanje i razvoj turizma		57.000,00	0,00	57.000,00
A250301 AKTIVNOST: Turistička primidžba i ekologija		57.000,00	0,00	57.000,00
3	RASHODI POSLOVANJA	57.000,00	0,00	57.000,00
32	MATERIJALNI RASHODI	15.000,00	0,00	15.000,00
175.	3299 Ost.nespomenuti rash.poslovanja-prospekt grada	15.000,00	0,00	15.000,00
38	OSTALI RASHODI	42.000,00	0,00	42.000,00
115.	3811 Tekuće donacije Turističkoj zajednici	42.000,00	0,00	42.000,00
2504 PROGRAM: Poslovni prostori		14.700,00	10.800,00	25.500,00
A250401 AKTIVNOST: Troškovi održavanja posl.prostora		14.700,00	10.800,00	25.500,00

	3	RASHODI POSLOVANJA	14.700,00	10.800,00	25.500,00
	32	MATERIJALNI RASHODI	14.700,00	10.800,00	25.500,00
153.	32231	El.energija	5.000,00	0,00	5.000,00
154.	32233	Plin	2.000,00	0,00	2.000,00
155.	32321	Usl.tek.i invest.održ.građev.objekata	6.200,00	10.800,00	17.000,00
156.	32341	Voda	1.500,00	0,00	1.500,00
GLAVA 30: KOMUNALNA DJELATNOST			3.145.135,00	1.164.200,00	4.309.335,00
Funkcijska klasifikacija: 04 - Ekonomski poslovi					
3001 PROGRAM: Održavanje i izgradnja objekata i uređaja kom. infrastruk.			476.830,00	2.400,00	479.230,00
A300101 AKTIVNOST: Komunalni pogon			466.830,00	2.400,00	469.230,00
	3	RASHODI POSLOVANJA	466.830,00	2.400,00	469.230,00
	31	RASHODI ZA ZAPOSLENE	400.216,00	2.400,00	402.616,00
05.	3111	Plaće za redovan rad	303.000,00	0,00	303.000,00
06.	3121	Ostali rashodi za zaposlene	45.100,00	2.400,00	47.500,00
07.	3132	Doprinosi za zdravstveno osiguranje	46.965,00	0,00	46.965,00
08.	3133	Doprinosi za zapošljavanje	5.151,00	0,00	5.151,00
	32	MATERIJALNI RASHODI	66.614,00	0,00	66.614,00
169.	32121	Naknada za prijevoz na posao i s posla	21.614,00	0,00	21.614,00
143.	3221	Ostali materijal - radna odjeća i obuća, alat	10.000,00	0,00	10.000,00
16.	322341	Energija - gorivo	12.000,00	0,00	12.000,00
157.	3224	Materijal za tek.i invest.održavanje opreme	7.000,00	0,00	7.000,00
158.	3232	Usluge tek.i invest.održavanja opreme	15.000,00	0,00	15.000,00
159.	3239	Usluge pri registrac.prijev.sredstva	1.000,00	0,00	1.000,00
T300102 TEKUĆI PROJEKT: Nabava opreme			10.000,00	0,00	10.000,00
	4	RASHODI ZA NABAVU NEFINANCIJSKE IMOVINE	10.000,00	0,00	10.000,00
	42	RASHODI ZA NABAVU PROIZ.DUGOTR.IMOVINE	10.000,00	0,00	10.000,00
151.	4223	Oprema za održavanje javnih površina i groblja	10.000,00	0,00	10.000,00
3002 PROGRAM: Ceste i ostale javne površine			2.499.305,00	1.180.200,00	3.679.505,00
A300201 AKTIVNOST:Održavanje cesta i drugih javnih površina			892.305,00	-1.500,00	890.805,00
	3	RASHODI POSLOVANJA	892.305,00	-1.500,00	890.805,00
	32	MATERIJALNI RASHODI	892.305,00	-1.500,00	890.805,00
57.	3224	Materijal za tek.i invest.održavanje	203.075,00	-4.400,00	198.675,00
58.	3232	Usluge tek.i invest.održavanja	461.230,00	2.900,00	464.130,00
144.	3224	Materijal za tek.i invest.održavanje - zimska služba	28.000,00	0,00	28.000,00
65.	3232	Usluge tek.i invest.održavanja - zimska služba	200.000,00	0,00	200.000,00
A300202 AKTIVNOST: Naplata parkiranja			12.000,00	0,00	12.000,00
	3	RASHODI POSLOVANJA	12.000,00	0,00	12.000,00
	32	MATERIJALNI RASHODI	12.000,00	0,00	12.000,00
168.	3221	Uredski materijal i ost.materijal	2.000,00	0,00	2.000,00
31.	32399	Usluge naplate parkiranja	10.000,00	0,00	10.000,00
T300103 TEKUĆI PROJEKT: Održ.i uređ.pješačkih, parkir.i zelenih povr. u centru			0,00	1.811.000,00	1.811.000,00
	3	RASHODI POSLOVANJA	0,00	1.811.000,00	1.811.000,00
	32	MATERIJALNI RASHODI	0,00	1.811.000,00	1.811.000,00
231.	3232	Usluge tek.i invest.održavanja opreme	0,00	1.811.000,00	1.811.000,00
K300203 KAPITALNI PROJEKT: Izgradnja šetnice uz potok u centru			40.000,00	0,00	40.000,00
	4	RASHODI ZA NABAVU NEFINANCIJSKE IMOVINE	40.000,00	0,00	40.000,00
	42	RASHODI ZA NABAVU PROIZ.DUGOTR.IMOVINE	40.000,00	0,00	40.000,00
195.	4213	Izgradnja šetnice	40.000,00	0,00	40.000,00
K300204 KAPITALNI PROJEKT: Izgradnja i asfaltiranje cesta			1.555.000,00	-680.300,00	874.700,00
	4	RASHODI ZA NABAVU NEFINANCIJSKE IMOVINE	1.555.000,00	-680.300,00	874.700,00
	42	RASHODI ZA NABAVU PROIZ.DUGOTR.IMOVINE	1.044.000,00	-169.300,00	874.700,00
67.	42131	Asfaltiranje cesta	990.000,00	-169.300,00	820.700,00
217.	42131	Postava ležećih policajaca na cesti ispred škole	54.000,00	0,00	54.000,00
	45	RASH.ZA DOD.ULAG.NA NEFINANCIJSKOJ IMOVINI	511.000,00	-511.000,00	0,00
231.	4511	Rekonstrukcija nogostupa u centru	511.000,00	-511.000,00	0,00
K300205 KAPITALNI PROJEKT: Izgradnja mosta kod Hučića u D.Podgori			0,00	51.000,00	51.000,00
	4	RASHODI ZA NABAVU NEFINANCIJSKE IMOVINE	0,00	51.000,00	51.000,00
	42	RASHODI ZA NABAVU PROIZ.DUGOTR.IMOVINE	0,00	51.000,00	51.000,00

248.	42134	Mostovi	0,00	51.000,00	51.000,00
3003 PROGRAM: Groblje i mrtvačnica			169.000,00	-18.400,00	150.600,00
A300301 AKTIVNOST: Redovno održavanje groblja i mrtvačnice			169.000,00	-18.400,00	150.600,00
	3	RASHODI POSLOVANJA	169.000,00	-18.400,00	150.600,00
	32	MATERIJALNI RASHODI	169.000,00	-18.400,00	150.600,00
149.	3223	El.energija	6.000,00	0,00	6.000,00
150.	3221	Ostali materijal - sred.za čišćenje i održavanje	2.000,00	0,00	2.000,00
20.	32244	Materijal za tek.i invest.održavanje	9.700,00	-5.200,00	4.500,00
25.	32329	Usluge tek.i invest.održavanja	58.300,00	-13.200,00	45.100,00
63.	32342	Ostale komunalne usluge - odvoz smeća	85.000,00	0,00	85.000,00
152.	3234	Opskrba vodom	8.000,00	0,00	8.000,00
GLAVA 35: ZAŠTITA OKOLIŠA			2.051.300,00	1.127.590,00	3.178.890,00
Funkcijska klasifikacija: 05 - Zaštita okoliša					
3501 PROGRAM: Kanalizacijski sustav			1.681.100,00	1.150.000,00	2.831.100,00
A350101 AKTIVNOST: Tekuće održavanje kanalizacije			16.100,00	0,00	16.100,00
	3	RASHODI POSLOVANJA	16.100,00	0,00	16.100,00
	32	MATERIJALNI RASHODI	16.100,00	0,00	16.100,00
228.	32321	Usluge tek.i invest.održavanja	10.000,00	0,00	10.000,00
245.	32375	Geodetsko-katastr.usluge	6.100,00	0,00	6.100,00
K350102 KAPITALNI PROJEKT: Izgradnja sustava odvodnje otpadnih voda			1.665.000,00	1.150.000,00	2.815.000,00
	4	RASHODI ZA NABAVU NEFINANCIJSKE IMOVINE	1.665.000,00	1.150.000,00	2.815.000,00
	42	RASHODI ZA NABAVU PROIZ.DUGOTR.IMOVINE	1.665.000,00	1.150.000,00	2.815.000,00
160.	4214	Izgradnja kanalizacije	1.665.000,00	1.150.000,00	2.815.000,00
3502 PROGRAM: Parkovi i ostale javne površine			270.200,00	-22.410,00	247.790,00
A350201 AKTIVNOST: Održavanje parkova i ost.javnih površina			270.200,00	-46.200,00	224.000,00
	3	RASHODI POSLOVANJA	270.200,00	-46.200,00	224.000,00
	32	MATERIJALNI RASHODI	270.200,00	-46.200,00	224.000,00
141.	3223	Energija - el.energija	5.000,00	0,00	5.000,00
61.	322414	Materijal za tek.i invest.održavanje	93.200,00	-48.200,00	45.000,00
62.	323214	Usluge tek.i invest.održavanja	35.500,00	0,00	35.500,00
64.	323492	Ostale komunalne usluge - zbrinjavanje divljih deponija	15.000,00	2.000,00	17.000,00
161.	32341	Opskrba vodom - fontana	8.000,00	0,00	8.000,00
162.	32342	Odvoz smeća	85.000,00	0,00	85.000,00
176.	32343	Deratizacija	28.500,00	0,00	28.500,00
A350202 AKTIVNOST: Izrada Plana gospodarenja otpadom			0,00	23.790,00	23.790,00
	3	RASHODI POSLOVANJA	0,00	23.790,00	23.790,00
	32	MATERIJALNI RASHODI	0,00	23.790,00	23.790,00
249.	32379	Intelektualne usluge	0,00	23.790,00	23.790,00
3503 PROGRAM: Sanacija klizišta			100.000,00	0,00	100.000,00
A350301 AKTIVNOST: Tekuće održavanje i sanacija klizišta			100.000,00	0,00	100.000,00
	3	RASHODI POSLOVANJA	100.000,00	0,00	100.000,00
	38	RASHODI ZA NABAVU PROIZ.DUGOTR.IMOVINE	100.000,00	0,00	100.000,00
246.	3831	Naknada štete fizičkim osobama	100.000,00	0,00	100.000,00
GLAVA 40: USLUGE UNAPREĐENJA STANOVANJA I ZAJEDNICE			3.382.424,00	-1.456.876,00	1.925.548,00
Funkcijska klasifikacija: 06 - Usluge unapređ.stanov.i zajednice					
4001 PROGRAM: Opskrba pitkom vodom			46.000,00	1.124,00	47.124,00
A400101 AKTIVNOST: Održavanje lokalnih vodovoda			4.000,00	1.124,00	5.124,00
	3	RASHODI POSLOVANJA	4.000,00	1.124,00	5.124,00
	32	MATERIJALNI RASHODI	4.000,00	1.124,00	5.124,00
208.	3236	Laboratorijske usluge	4.000,00	1.124,00	5.124,00
T400102 TEKUĆI PROJEKT: Otplata zajma			42.000,00	0,00	42.000,00
	5	IZDACI ZA FINANC.IMOVINU I OTPLATU ZAJMOVA	42.000,00	0,00	42.000,00
	54	Izdaci za otplatu glavnice primljenih zajmova	42.000,00	0,00	42.000,00
123.	5421	Otplata glavnice primljenih zajmova	42.000,00	0,00	42.000,00
4002 PROGRAM: Javna rasvjeta			615.000,00	-23.000,00	592.000,00
A400201 AKTIVNOST: Održavanje javne rasvjete			550.000,00	0,00	550.000,00
	3	RASHODI POSLOVANJA	550.000,00	0,00	550.000,00
	32	MATERIJALNI RASHODI	550.000,00	0,00	550.000,00

51.	3223	Energija - javna rasvjeta	400.000,00	0,00	400.000,00
52.	3224	Materijal za tek.i invest.održavanje	60.000,00	0,00	60.000,00
53.	3232	Usluge tek.i invest.održavanja	90.000,00	0,00	90.000,00
K400202 KAPITALNI PROJEKT: Izgradnja javne rasvjete			65.000,00	-23.000,00	42.000,00
	4	RASHODI ZA NABAVU NEFINANCIJSKE IMOVINE	65.000,00	-23.000,00	42.000,00
	42	RASHODI ZA NABAVU PROIZ.DUGOTR.IMOVINE	65.000,00	-23.000,00	42.000,00
69.	4214	Ostali građevinski objekti	65.000,00	-23.000,00	42.000,00
4003 PROGRAM: Dječja igrališta			96.000,00	-30.000,00	66.000,00
A400301 AKTIVNOST: Održavanje dječjih igrališta			16.000,00	0,00	16.000,00
	3	RASHODI POSLOVANJA	16.000,00	0,00	16.000,00
	32	MATERIJALNI RASHODI	16.000,00	0,00	16.000,00
59.	3224	Materijal za tek.i invest.održavanje	8.000,00	0,00	8.000,00
60.	3232	Usluge tek.i invest.održavanja	8.000,00	0,00	8.000,00
K400302 KAPITALNI PROJEKT: Nabava zemljišta za dječja igrališta			50.000,00	0,00	50.000,00
	4	RASHODI ZA NABAVU NEFINANCIJSKE IMOVINE	50.000,00	0,00	50.000,00
	41	RASHODI ZA NABAVU NEPROIZVEDENE IMOVINE	50.000,00	0,00	50.000,00
148.	4111	Zemljište	50.000,00	0,00	50.000,00
K400303 KAPITALNI PROJEKT: Nabava opreme za dječja igrališta			30.000,00	-30.000,00	0,00
	42	RASHODI ZA NABAVU PROIZVEDENE DUGOTR. IMOV.	30.000,00	-30.000,00	0,00
147.	4227	Oprema	30.000,00	-30.000,00	0,00
4004 PROGRAM: Izgradnja športske dvorane			1.759.090,00	-1.225.000,00	534.090,00
K400401 KAPITALNI PROJEKT: Izgradnje športske dvorane			1.646.590,00	-1.225.000,00	421.590,00
	3	RASHODI POSLOVANJA	1.211.590,00	-1.200.000,00	11.590,00
	36	POMOĆI DANE U INOZEM. I UNUTAR OPĆE DRŽAVE	1.211.590,00	-1.200.000,00	11.590,00
177.	36321	Športska dvorana	1.211.590,00	-1.200.000,00	11.590,00
	4	RASHODI ZA NABAVU NEFINANCIJSKE IMOVINE	400.000,00	10.000,00	410.000,00
	42	RASHODI ZA NABAVU PROIZ.DUGOTR.IMOVINE	400.000,00	10.000,00	410.000,00
240.	4264	Izrada projekta za športsku dvoranu	400.000,00	10.000,00	410.000,00
	5	IZDACI ZA FIN.IMOVINU I OTPLATE ZAJMOVA	35.000,00	-35.000,00	0,00
	54	IZDACI ZA OTPLATU GL.PRIMLJENIH ZAJM.	35.000,00	-35.000,00	0,00
232.	5441	Otplate gl.zajmova-dugoročni	35.000,00	-35.000,00	0,00
K400402 KAPITALNI PROJEKT: Nabava zem. za izgradnju športske dvorane			112.500,00	0,00	112.500,00
	4	RASHODI ZA NABAVU NEFINANCIJSKE IMOVINE	112.500,00	0,00	112.500,00
	41	RASHODI ZA NABAVU NEPROIZVEDENE IMOVINE	112.500,00	0,00	112.500,00
241.	4111	Zemljište	112.500,00	0,00	112.500,00
4005 PROGRAM: Autobusna stajališta			10.000,00	0,00	10.000,00
K400502 KAPITALNI PROJEKT: Izgradnja autobus.stajališta			10.000,00	0,00	10.000,00
	4	RASHODI ZA NABAVU NEFINANCIJSKE IMOVINE	10.000,00	0,00	10.000,00
	42	RASHODI ZA NABAVU PROIZVEDENE DUGOTR. IMOV.	10.000,00	0,00	10.000,00
179.	4214	Ost.nespomenuti građ.objekti	10.000,00	0,00	10.000,00
4006 PROGRAM: Društveni domovi			314.000,00	-200.000,00	114.000,00
A400601 AKTIVNOST: Redovno održavanje			17.000,00	0,00	17.000,00
	3	RASHODI POSLOVANJA	17.000,00	0,00	17.000,00
	32	MATERIJALNI RASHODI	17.000,00	0,00	17.000,00
145.	3223	El.energija	9.500,00	0,00	9.500,00
54.	3224	Materijal za tek.i invest.održavanje	4.500,00	0,00	4.500,00
146.	3234	Opskrba vodom	3.000,00	0,00	3.000,00
K400602 KAPITALNI PROJEKT: Nabava opr. i dodatna ulag.na Društ.domov.			97.000,00	0,00	97.000,00
	4	RASHODI ZA NABAVU NEFINANCIJSKE IMOVINE	97.000,00	0,00	97.000,00
	42	RASHODI ZA NABAVU PROIZVEDENE DUGOTR. IMOV.	23.000,00	0,00	23.000,00
238.	4227	Oprema za potrebe društ.domova	23.000,00	0,00	23.000,00
	45	RASHODI ZA DOD.ULAGANJA NA NEFIN.IMOVINI	74.000,00	0,00	74.000,00
239.	4511	Dodatna ulaganja na građ.objektima	74.000,00	0,00	74.000,00
K400603 KAPITALNI PROJEKT: Rekonstr.Doma kulture D.Stubica			200.000,00	-200.000,00	0,00
	4	RASHODI ZA NABAVU NEFINANCIJSKE IMOVINE	200.000,00	-200.000,00	0,00
	45	RASH.ZA DOD.ULAG.NA NEFINANCIJSKOJ IMOVINI	200.000,00	-200.000,00	0,00
219.	4511	Dod.ulaganja na građ.objekt.	200.000,00	-200.000,00	0,00
4007 PROGRAM: Prostorno planiranje			542.334,00	20.000,00	562.334,00

A400701	AKTIVNOST: Prostorno planiranje	42.234,00	0,00	42.234,00
3	RASHODI POSLOVANJA	42.234,00	0,00	42.234,00
36	POMOĆI UNUTAR OPĆE DRŽAVE	36.234,00	0,00	36.234,00
222.	36321 Izrada prometne studije za spojnu cestu Stub.dolina-Bračak	36.234,00	0,00	36.234,00
32	MATERIJALNI RASHODI	6.000,00	0,00	6.000,00
34.	32375 Geod.-katastr usluge	6.000,00	0,00	6.000,00
K400702	KAPITALNI PROJEKT: Prostorno planiranje i geod.kat.usl.	500.100,00	20.000,00	520.100,00
4	RASHODI ZA NABAVU NEFINANCIJSKE IMOVINE	500.100,00	20.000,00	520.100,00
42	RASHODI ZA NABAVU PROIZ.DUGOTR.IMOVINE	500.100,00	20.000,00	520.100,00
33.	4264 Izrada Izvješća o stanju u prostoru Grada D.Stubica	12.600,00	0,00	12.600,00
189.	4264 Prostorno planiranje	90.000,00	0,00	90.000,00
166.	4264 Izrada Izmjena i dopuna PPUG-a	397.500,00	20.000,00	417.500,00
GLAVA 45 - OBRAZOVANJE		944.400,00	0,00	944.400,00
Funkcijska klasifikacija: 09 - Obrazovanje				
4501	PROGRAM: Predškolski odgoj i obrazovanje	735.600,00	0,00	735.600,00
28321	AKTIVNOST: Dječji vrtić "Bubamara"	640.600,00	0,00	640.600,00
3	RASHODI POSLOVANJA	640.600,00	0,00	640.600,00
31	RASHODI ZA ZAPOSLENE	494.000,00	0,00	494.000,00
73.	3111 Plaće za redovan rad	472.000,00	0,00	472.000,00
75.	3111 Plaće - mala škola	22.000,00	0,00	22.000,00
32	MATERIJALNI RASHODI	146.600,00	0,00	146.600,00
164.	3221 Ost.materijal za potrebe redovnog posl.	25.600,00	0,00	25.600,00
165.	3222 Namirnice	118.000,00	0,00	118.000,00
180.	3299 Ostali nespomenuti rashodi poslovanja	3.000,00	0,00	3.000,00
A450102	AKTIVNOST: Ostali dječji vrtići	71.000,00	0,00	71.000,00
3	RASHODI POSLOVANJA	71.000,00	0,00	71.000,00
36	POMOĆI UNUTAR OPĆE DRŽAVE	45.000,00	0,00	45.000,00
181.	3631 Tekuće pomoći grad.i općin.proračunima-vrtići(prorač.korisnici)	45.000,00	0,00	45.000,00
37	NAKN.GRAĐ.I KUĆANST.NA TEMELJU OSIG.I DR.NAK.	26.000,00	0,00	26.000,00
74.	3722 Naknade građanima - dječji vrtić "Šlapica"i dr.privatni vrtići	26.000,00	0,00	26.000,00
A450103	AKTIVNOST: Sufinanciranje troškova djece s poteškoćama u razvoju	24.000,00	0,00	24.000,00
3	RASHODI POSLOVANJA	24.000,00	0,00	24.000,00
37	NAKNADE GRAĐ. I KUĆAN.NA TEM. OSIG.I DR.NAK.	24.000,00	0,00	24.000,00
30.	3722 Naknade građanima - logopedska služba Krapinske toplice	24.000,00	0,00	24.000,00
4502	PROGRAM: Osnovnoškolsko obrazovanje	23.500,00	0,00	23.500,00
A450201	AKTIVNOST: Izdaci vezani uz školstvo	23.500,00	0,00	23.500,00
3	RASHODI POSLOVANJA	23.500,00	0,00	23.500,00
32	MATERIJALNI RASHODI	22.500,00	0,00	22.500,00
77.	3224 Materijal za tek.i invest.održavanje	3.000,00	0,00	3.000,00
78.	3232 Usluge tek.i invest.održavanja	3.000,00	0,00	3.000,00
127.	3299 Ostali nespomenuti rashodi poslovanja	16.500,00	0,00	16.500,00
37	NAKN.GRAĐ.I KUĆANST.NA TEMELJU OSIG.I DR.NAK.	1.000,00	0,00	1.000,00
80.	3722 CAP program - prevencija zlostavljanja djece	1.000,00	0,00	1.000,00
4503	PROGRAM: Srednjoškolsko i visokoškolsko obrazovanje	185.300,00	0,00	185.300,00
A450301	AKTIVNOST: Učenički i studentski krediti	185.300,00	0,00	185.300,00
5	IZDACI ZA FINANC. IMOVINU I OTPLATE ZAJMOVA	40.000,00	0,00	40.000,00
51	IZDACI ZA DANE ZAJMOVE	40.000,00	0,00	40.000,00
126.	5121 Dani zajmova građanima i kućanstvima	40.000,00	0,00	40.000,00
3	RASHODI POSLOVANJA	145.300,00	0,00	145.300,00
37	NAKN.GRAĐ.I KUĆAN. TEMELJU OSIG.I DR.NAK.	145.300,00	0,00	145.300,00
81.	37215 Učeničke i studentske stipendije	145.300,00	0,00	145.300,00
GLAVA 50 - KULTURA		648.000,00	42.600,00	690.600,00
Funkcijska klasifikacija: 08 - Rekreacija, kultura, religija				
5001	PROGRAM: Pučko otvoreno učilište Donja Stubica	240.000,00	0,00	240.000,00
A500101	AKTIVNOST: Redovna djelatnost	230.000,00	0,00	230.000,00
3	RASHODI POSLOVANJA	230.000,00	0,00	230.000,00
38	OSTALI RASHODI	230.000,00	0,00	230.000,00
82.	3811 Tekuće donacije	230.000,00	0,00	230.000,00

A500102	AKTIVNOST: Realizacija projekta Sajam poslova na području KZŽ	10.000,00	0,00	10.000,00
3	RASHODI POSLOVANJA	10.000,00	0,00	10.000,00
38	OSTALI RASHODI	10.000,00	0,00	10.000,00
237.	3811 Tekuće donacije	10.000,00	0,00	10.000,00
5002	PROGRAM: Kajkaviana Donja Stubica	105.000,00	0,00	105.000,00
A500201	AKTIVNOST: Redovna djelatnost	105.000,00	0,00	105.000,00
3	RASHODI POSLOVANJA	105.000,00	0,00	105.000,00
38	OSTALI RASHODI	105.000,00	0,00	105.000,00
83.	3811 Tekuće donacije	100.000,00	0,00	100.000,00
242.	3811 Tekuće donacije	5.000,00	0,00	5.000,00
5003	PROGRAM: Udruga u kulturi	12.000,00	0,00	12.000,00
A500301	AKTIVNOST: Redovna djelatnost	12.000,00	0,00	12.000,00
3	RASHODI POSLOVANJA	12.000,00	0,00	12.000,00
38	OSTALI RASHODI	12.000,00	0,00	12.000,00
182.	3811 Stubičke mažoretkinje	7.000,00	0,00	7.000,00
84.	3811 Udruga Dječji zbor "Angelusi"	5.000,00	0,00	5.000,00
5004	PROGRAM: Kulturne manifestacija i međunarodna suradnja	20.000,00	5.000,00	25.000,00
A500401	AKTIVNOST: Kulturne manifestacije	10.000,00	5.000,00	15.000,00
3	RASHODI POSLOVANJA	10.000,00	5.000,00	15.000,00
32	MATERIJALNI RASHODI	10.000,00	5.000,00	15.000,00
88.	3299 Ost.nespom.rashodi poslovanja	10.000,00	5.000,00	15.000,00
A500402	AKTIVNOST: Međunarodna suradnja	10.000,00	0,00	10.000,00
3	RASHODI POSLOVANJA	10.000,00	0,00	10.000,00
32	MATERIJALNI RASHODI	10.000,00	0,00	10.000,00
89.	3299 Ost.nespom.rashodi poslovanja	10.000,00	0,00	10.000,00
5005	PROGRAM: Zaštita i očuvanje spomenika kulture i sakralnih objekata	155.000,00	2.600,00	157.600,00
K500501	KAP.PROJEKT: Zaštita i očuvanje spomenika kulture	125.000,00	2.600,00	127.600,00
4	RASHODI ZA NABAVU NEFINANC.INOVINE	125.000,00	2.600,00	127.600,00
45	RASH.ZA DOD.ULAG.NA NEFINANCIJSKOJ IMOVINI	125.000,00	2.600,00	127.600,00
90.	4511 Dod.ulaganja na građ.objekt.-Fellerova zgrada	125.000,00	2.600,00	127.600,00
K500502	KAP.PROJEK: Uređenje ispred crkve Presvetog trojstva D.Stubica	30.000,00	0,00	30.000,00
3	RASHODI POSLOVANJA	30.000,00	0,00	30.000,00
38	OSTALI RASHODI	30.000,00	0,00	30.000,00
233.	38212 Kapitalna donacija vjerskim zajednicama	30.000,00	0,00	30.000,00
5006	PROGRAM: Sufinanciranje izdavanja Stubičkog glasnika	36.000,00	0,00	36.000,00
A500601	AKTIVNOST:Sufinanciranje djelatnosti	36.000,00	0,00	36.000,00
3	RASHODI POSLOVANJA	36.000,00	0,00	36.000,00
38	OSTALI RASHODI	36.000,00	0,00	36.000,00
86.	3811 Tekuće donacije	36.000,00	0,00	36.000,00
5007	PROGRAM: Izdavanje monografije grada	80.000,00	35.000,00	115.000,00
T500701	TEK.PROJEKT:Izdavanje monografije grada	80.000,00	35.000,00	115.000,00
3	RASHODI POSLOVANJA	80.000,00	35.000,00	115.000,00
32	MATERIJALNI RASHODI	80.000,00	35.000,00	115.000,00
235.	32999 Ostali nespomenuti rashodi poslovanja	80.000,00	35.000,00	115.000,00
GLAVA 55: INFORMIRANJE		140.000,00	0,00	140.000,00
Funkcijska klasifikacija: 0620	Razvoj zajednice			
5501	PROGRAM: Radio Stubica	140.000,00	0,00	140.000,00
A550101	AKTIVNOST: Redovna djelatnost	90.000,00	0,00	90.000,00
3	RASHODI POSLOVANJA	90.000,00	0,00	90.000,00
38	OSTALI RASHODI	90.000,00	0,00	90.000,00
87.	3811 Tekuće donacije	90.000,00	0,00	90.000,00
K550102	KAP.PROJEKT:Sufinanciranje nabave opreme	50.000,00	0,00	50.000,00
3	RASHODI POSLOVANJA	50.000,00	0,00	50.000,00
38	OSTALI RASHODI	50.000,00	0,00	50.000,00
224.	38622 Kapitalna pomoć za nabavu glazbene opreme	50.000,00	0,00	50.000,00
GLAVA 60: SOCIJALNA SKRB		576.900,00	175.619,00	752.519,00
Funkcijska klasifikacija: 10	Socijalna zaštita			
6001	PROGRAM: Socijalna skrb	538.900,00	8.800,00	547.700,00

A600101	AKTIVNOST: Naknade građanima i kućanstvima	538.900,00	8.800,00	547.700,00
3	RASHODI POSLOVANJA	538.900,00	8.800,00	547.700,00
37	NAKN.GRAĐ.I KUĆANST.NA TEMELJU OSIG.I DR.NAK.	538.900,00	8.800,00	547.700,00
91.	37212 Pomoć obiteljima i kućans.-troškovi stanovanja	53.000,00	0,00	53.000,00
183.	37219 Ostale naknade iz proračuna u novcu	99.500,00	0,00	99.500,00
129.	37219 Pomoć za školovanje	35.400,00	3.800,00	39.200,00
92.	37221 Sufinanc.cijene željez.i autobusnog prijevoza	105.000,00	5.000,00	110.000,00
184.	37221 Financ.prijevoza učenika osnovne škole	165.000,00	0,00	165.000,00
93.	3722 Sufinanciranje školske kuhinje	32.000,00	0,00	32.000,00
185.	37223 Pomoć obiteljima i kućans.-troškovi stanov.u naravi	10.000,00	0,00	10.000,00
128.	3722 Ost.nespomenute pomoći	22.000,00	0,00	22.000,00
118.	3722 Ljetovanje djece - Društvo "Naša djeca"	17.000,00	0,00	17.000,00
6002	PROGRAM: Crveni križ	38.000,00	0,00	38.000,00
A600201	AKTIVNOST: Redovna djelatnost i ost.potrebe	38.000,00	0,00	38.000,00
3	RASHODI POSLOVANJA	38.000,00	0,00	38.000,00
38	OSTALI RASHODI	38.000,00	0,00	38.000,00
94.	3811 Tekuće donacije	38.000,00	0,00	38.000,00
6003	PROGRAM:Provedba programa međugeneracijske solidarnosti	0,00	166.819,00	166.819,00
A600301	AKTIVNOST: Pomoć u kući starijim osobama	0,00	125.019,00	125.019,00
3	RASHODI POSLOVANJA	0,00	125.019,00	125.019,00
250.	3111 Plaće za redovan rad	0,00	101.964,00	101.964,00
251.	3222 Materijal i sirovine	0,00	13.055,00	13.055,00
252.	3299 Ostali nespom.rashodi poslovanja	0,00	10.000,00	10.000,00
K600302	KAPIT.PROJEKT: Nabava opreme za proved.programa Pomoć u kući	0,00	41.800,00	41.800,00
4	RASHODI ZA NABAVU NEFINANCIJSKE IMOVINE	0,00	41.800,00	41.800,00
42	RASHODI ZA NABAVU PROIZ.DUGOTR.IMOVINE	0,00	41.800,00	41.800,00
151.	4227 Oprema za ostale namjene	0,00	41.800,00	41.800,00
GLAVA 65:	ZDRAVSTVO	9.000,00	2.000,00	11.000,00
Funkcijska klasifikacija: 07 - Zdravstvo				
6501	PROGRAM: Sufinanc.najma biok.laboratorija	6.000,00	0,00	6.000,00
A650101	AKTIVNOST: Sufinanciranje najma prostora i zajedn.pričuve	6.000,00	0,00	6.000,00
3	RASHODI POSLOVANJA	6.000,00	0,00	6.000,00
32	MATERIJALNI RASHODI	6.000,00	0,00	6.000,00
29.	3235 Zakupnine i najamnine	6.000,00	0,00	6.000,00
6502	PROGRAM: Zbrinjavanje lešina i pasa lualica	3.000,00	2.000,00	5.000,00
A650201	AKTIVNOST: Zbrinjav.lešina i pasa lualica	3.000,00	2.000,00	5.000,00
3	RASHODI POSLOVANJA	3.000,00	2.000,00	5.000,00
32	MATERIJALNI RASHODI	3.000,00	2.000,00	5.000,00
66.	32362 Veterinarske usluge - higijeničarska služba	3.000,00	2.000,00	5.000,00
GLAVA 70:	ŠPORT	280.000,00	700,00	280.700,00
Funkcijska klasifikacija: 08 - Rekreacija, kultura, religija				
7001	PROGRAM: Poticanje amaterskog športa	242.000,00	700,00	242.700,00
A700101	AKTIVNOST: Redovna djelatnost	242.000,00	700,00	242.700,00
3	RASHODI POSLOVANJA	242.000,00	700,00	242.700,00
38	OSTALI RASHODI	242.000,00	700,00	242.700,00
99.	381151 Nogometni klub "Stubica" Donja Stubica	144.000,00	0,00	144.000,00
100.	381152 Streljačko društvo "Metalis" Donja Stubica	20.000,00	0,00	20.000,00
101.	381153 Sportsko društvo "Stubica" Donja Stubica	20.000,00	0,00	20.000,00
102.	381154 Triatlon klub "Hidraulika Kurelja" Donja Stubica	5.000,00	0,00	5.000,00
103.	381155 Savate klub "Stubica" Donja Stubica	14.000,00	0,00	14.000,00
104.	381156 Stolnoteniski klub "Stubica" Donja Stubica	10.000,00	0,00	10.000,00
105.	381157 Školski športski klub "Vihor" Donja Stubica	2.000,00	0,00	2.000,00
106.	381158 Teniski klub "Stubica" Donja Stubica	4.000,00	0,00	4.000,00
107.	381159 Športsko ribolovno društvo "Pastrva" Donja Stubica	10.000,00	0,00	10.000,00
108.	3811591 Planinarsko društvo "Stubičan" Donja Stubica	1.000,00	0,00	1.000,00
109.	3811592 Zagorski skijaški klub Donja Stubica	4.000,00	0,00	4.000,00
110.	3811593 Športski klubovi i društva - ostali	3.000,00	0,00	3.000,00
111.	3811594 Sufin.programa domaćih i međun.natjecanja	5.000,00	700,00	5.700,00



A700102	AKTIVNOST: Tekuće i invest.održavanje športskih objekata	38.000,00	0,00	38.000,00
3	RASHODI POSLOVANJA	38.000,00	0,00	38.000,00
38	OSTALI RASHODI	38.000,00	0,00	38.000,00
112.	381151 Tekuće donacije NK "Stubica"	38.000,00	0,00	38.000,00
GLAVA 75: UDRUGE		40.500,00	500,00	41.000,00
Funkcijska klasifikacija: 0620 Razvoj zajednice				
7501	PROGRAM: Sufinanciranje rada udruga građana	40.500,00	500,00	41.000,00
A750101	AKTIVNOST: Redovna djelatnost	40.500,00	500,00	41.000,00
3	RASHODI POSLOVANJA	40.500,00	500,00	41.000,00
38	OSTALI RASHODI	40.500,00	500,00	41.000,00
116.	3811491 "Stub-klub" klub mladih Donja Stubica	2.000,00	0,00	2.000,00
117.	3811492 Udruga "Hrvatska žena" Donja Stubica	1.000,00	0,00	1.000,00
120.	3811495 Radioamaterski klub "Stubica" Donja Stubica	3.000,00	0,00	3.000,00
121.	3811496 Društvo prijatelja Donja Stubica - Weiskirchen	10.000,00	0,00	10.000,00
95.	381145 Udruga invalida	7.500,00	0,00	7.500,00
96.	381146 Udruga Matice umirovljenika-Grad.podružnica	4.000,00	0,00	4.000,00
97.	381147 UHDDR-Podružnica KZZ	2.000,00	0,00	2.000,00
225.	3811414 Udruga dragovoljaca i veterana Krapina	2.000,00	0,00	2.000,00
226.	3811415 Hrvatski časnički zbor	1.000,00	0,00	1.000,00
187.	38114 Društvo za pomoć ment.retardiranim osobama.	2.000,00	0,00	2.000,00
188.	38114 Udruga hrv.branitelja i liječenih od PTSP-a	1.000,00	0,00	1.000,00
190.	38114 Udruga slijepih KZZ	2.000,00	0,00	2.000,00
191.	38114 Društvo osoba oštećena sluha	1.000,00	0,00	1.000,00
192.	38114 Hrv.društvo političkih zatvorenika	500,00	0,00	500,00
232.	38114 Športska udruga slijepih KZZ	1.000,00	0,00	1.000,00
230.	38114 Udruga "Zlatno srce"	500,00	0,00	500,00
234.	38114 Društvo multiple skleroze KZZ	0,00	500,00	500,00
SVEUKUPNO:		13.955.000,00	1.145.000,00	15.100.000,00
PREGLED PRORAČUNA PO FUNKCIJSKOJ KLASIFIKACIJI:				
Funkcijska klasifikacija: 01 - Opće javne usluge		1.868.415,00	47.367,00	1.915.782,00
Funkcijska klasifikacija: 02 - Obrana		0,00	0,00	0,00
Funkcijska klasifikacija: 03 - Javni red i sigurnost		463.226,00	0,00	463.226,00
Funkcijska klasifikacija: 04 - Ekonomski poslovi		3.540.835,00	1.205.500,00	4.746.335,00
Funkcijska klasifikacija: 05 - Zaštita okoliša		2.051.300,00	1.127.590,00	3.178.890,00
Funkcijska klasifikacija: 06 - Usluge unapred.stanov.i zajednice		3.485.924,00	-1.421.376,00	2.064.548,00
Funkcijska klasifikacija: 07 - Zdravstvo		9.000,00	2.000,00	11.000,00
Funkcijska klasifikacija: 08 - Rekreatija, kultura i religija		928.000,00	43.300,00	971.300,00
Funkcijska klasifikacija: 09 - Obrazovanje		904.400,00	0,00	904.400,00
Funkcijska klasifikacija: 10 - Socijalna zaštita		576.900,00	175.619,00	752.519,00

## III. ZAVRŠNE ODREDBE

## Članak 4.

II.izmjena Proračuna Grada Donja Stubica za 2008.god.stupa na snagu danom objave u "Službenom glasniku KZZ".

KLASA: 400-06/08-01/7

URBROJ: 2113/01-04/5-08-2

Donja Stubica, 07.10.2008.

PREDSJEDNIK GRADSKOG VIJEĆA:

Stanko Repar, v.r.

Na temelju članka 30. točka (4) Zakona o komunalnom gospodarstvu ("Narodne novine" br. 26/03 – pročišćeni tekst, 82/04, 110/04 – Uredba i 178/04), te članka 14. Statuta Grada Donja Stubica ("Službeni glasnik Krapinsko zagorske županije" broj 14/97, 4/01 i 20/01), Gradsko vijeće Donja Stubica na 32. sjednici od 7.10.2008. godine, donijelo je

**II IZMJENU PROGRAMA  
GRADNJE OBJEKATA KOMUNALNE  
INFRASTRUKTURE U GRADU DONJA  
STUBICA ZA 2008 GODINU**

## I

U Programu gradnje objekata komunalne infrastrukture u Gradu Donja Stubica za 2008. godinu ("Službeni glasnik Krapinsko-zagorske županije" broj 25/07 i 14/08.) točka II mijenja se i glasi:

## "II"

"Sredstva za građenje objekata i uređaja komunalne infrastrukture za djelatnosti iz toč. I. ovog Programa osiguravaju se u iznosu od 3.842.700,00 kn u Proračunu grada Donja Stubica za 2008. godinu, iz slijedećih izvora:  
- sredstva komunalnog doprinosa 170.000,00 kn

- sredstva od doprinosa građana u sufinanciranju akcija	150.000,00 kn
- sredstva naknade za priključak na vodu	30.000,00 kn
- sredstva naknade za priključak na kanalizaciju	150.000,00 kn
- naknade za koncesije	37.000,00 kn
- šumski doprinos	90.000,00 kn
- Krapinsko zagorska županija	200.000,00 kn
- ostala sredstva proračuna	649.700,00 kn
- Hrvatske vode	100.000,00 kn
- Županijske ceste KZZ	200.000,00 kn
- Ostale pomoći	2.066.000,00 kn

## II

Točka III mijenja se i glasi:

“Gradnja objekata i uređaja komunalne infrastrukture za djelatnosti iz točke I. ovog Programa, obavljati će se prema opisu poslova s procjenom troškova gradnje, za objekte, kako slijedi:

## I. IZGRADNJA JAVNIH POVRŠINA I PARKOVA

1. Izgradnja šetnice uz potok Reka- dužine 100 m	40.000,00 kn
2. Autobusno stajalište G. Hruševac	10.000,00 kn
3. Nabava potrebne opreme	10.000,00 kn
UKUPNO:	60.000,00 kn

Potrebna financijska sredstva u iznosu od 60.000,00 kuna predviđaju se u Proračunu grada Donja Stubica za 2008. godinu, iz sredstava Proračuna.

## II. GRAĐENJE NERAZVRSTANIH CESTA

## Grad

1. Asfaltiranje ceste Pustodol-Štok-Petrovečki duljina 150 m, širina 3,0 m	37.300,00 kn
2. Asfaltiranje ceste D.Matenci-Mlaka Bubanki duljina 100 m, širina 3,0 m	24.600,00 kn
3. Asfaltiranje ceste D.Hruševac-Frančini-Barlovići duljina 680 m, širina 2,5 m	165.900,00 kn
4. Asfaltiranje ceste Lepa Ves-Pilana Pišković duljina 85 m, širina 3,0 m	27.500,00 kn
5. Asfaltiranje ceste Lepa Ves-Knezići-Jalšavečki duljina 280 m, širina 3,0 m	107.700,00 kn
6. Asfaltiranje ceste Kamenjak-I odvojak desno duljina 140 m, širina 3,0 m	44.000,00 kn
7. Asfaltiranje ceste Kamenjak-Izvorska duljina 300 m, širina 3,0 m	66.500,00 kn
8. Presvlačenje ceste Raspelo-Vučak-Vučak duljina 820 m, širina 3,5 m duljina 260 m, širina 3,0 m	327.500,00 kn
9. Asfaltiranje ceste G.Podgora-Ilinići-Ruki-Hreni duljina 80 m, širina 3,0 m	19.700,00 kn
10. Postava ležećih policajaca na Državnoj cesti D-307 ispred Osnovne škole SVEUKUPNO	54.000,00 kn 874.700,00 kn

Potrebna financijska sredstva u ukupnom iznosu od 874.700,00 kuna predviđena su u Proračunu grada za 2008. godinu, iz sredstava komunalnog doprinosa 170.000,00 kuna, sufinanciranja građana 150.000,00 kuna, 90.000,00 kuna iz sredstava šumskog doprinosa, koncesije

37.000,00 kuna 200.000,00 kuna iz sredstava Krapinsko zagorske županije, te iz sredstava Proračuna  
227.700,00 kn.

Prihodi od komunalnog doprinosa planirani su u iznosu od 375.000,00 kuna, ali po Zaključku Gradskog vijeća oslobođen je obveznik u iznosu od 205.000,00 kuna, te su iz navedenog razloga povećana ostala sredstva iz proračuna, a umanjnjen iznos komunalnog doprinosa.

## III IZGRADNJA MOSTA KOD HUČIĆA U DONJOJ PODGORI

1. Izgradnja mosta kod Hučića u Donjoj Podgori	51.000,00 kn
--	--------------

Potrebna financijska sredstva predviđena su u Proračunu za 2008.godinu iz ostalih sredstava Proračuna.

## IV IZGRADNJA JAVNE RASVJETE

1.Rekonstrukcija niskonaponske merže Matenci sa proširenjem javne rasvjete 10 rasvjetnih mjesta 27.000,00 kn

2.Projektna dokumentacija i suglasnost za Ul. Župana Vratislava	15.000,00 kn
Ukupno:	42.000,00 kn

Potrebna financijska sredstva u ukupnom iznosu od 42.000,00 kuna predviđena su u Proračunu grada za 2008. godinu, iz ostalih sredstava Proračuna.

## V IZGRADNJA KANALIZACIJE

1. Nastavak iz 2007. godine u ulici Toplička, Kolodvorska, Ivana Znike i Dubrovačka u duljini 1670,50 m	955.000,00 kn
2. Podgorska cesta i – nastavak u duljini 480 m	510.000,00 kn
3. Oborinska kanalizacija i postava rubnjaka u Podgorskoj cesti u duljini 200 m	200.000,00 kn
4. Toplička ulica u duljini 460 m i Obrtnička ulica u duljini 600 m	1.150.000,00 kn
Ukupno:	2.815.000,00 kn

Potrebna financijska sredstva predviđena su u Proračunu za 2008. godinu iz sredstava priključka na vodu 30.000,00 kuna, priključka na kanalizaciju 150.000,00 kuna, iz ostalih sredstava Proračuna 269.000,00 kuna, te iz sredstava Hrvatskih voda 100.000,00 kuna, Županijske uprave za ceste 200.000,00 kn, te ostalih pomoći 2.066.000,00 kn.”

## III

Ova II Izmjena Programa objaviti će se u “Službenom glasniku Krapinsko zagorske županije”.

KLASA: 363-02/07-01/14

URBROJ: 2113/01-04/3-08-

Donja Stubica, 7.10.2008.

PREDSJEDNIK GRADSKOG VIJEĆA:

Stanko Repar, v.r.

Na temelju članka 28. Zakona o komunalnom gospodarstvu (“Narodne novine” br. 26/03 – pročišćeni tekst, 82/04, 110/04 – Uredba i 178/04), te članka 14. Statuta Grada Donja Stubica (“Službeni glasnik Krapinsko zagorske županije” broj 14/97, 4/01 i 20/01), Gradsko vijeće Donja Stubica na 32. sjednici od 07.10.2008. godine, donijelo je

**II IZMJENU PROGRAMA  
ODRŽAVANJA OBJEKATA KOMUNALNE INFRASTRUKTURE U GRADU DONJA STUBICA ZA 2008.  
GODINU**

Program održavanja objekata komunalne infrastrukture u Gradu Donja Stubica za 2008. godinu ("Službeni glasnik Krapinsko-zagorske županije" broj 25/07 i 14/08) mijenja se i glasi:

"I

Za održavanje komunalne infrastrukture, utvrđuje se opis i opseg poslova održavanja s procjenom pojedinih troškova po djelatnostima, te iskaz financijskih sredstava potrebnih za ostvarivanje programa, s naznakom izvora financiranja.

Sredstva za izvršenje ovog Programa planirana su u Proračunu Grada Donja Stubica za 2008. godinu u ukupnoj svoti od 3.623.405,00 kuna i to:

- iz komunalne naknade	930.000,00 kuna
- iz grobljanske naknade	300.000,00 kuna
- iz ostalih sredstava proračuna	1.002.405,00 kuna
- iz ostalih pomoći	1.391.000,00 kuna

II

Održavanje komunalne infrastrukture po ovom Programu, obuhvaća:

1. Održavanje čistoće u dijelu koji se odnosi na čišćenje javnih površina

- redovito čišćenje javnih površina,	-obavljaju djelatnici kom.pogona
- redovito čišćenje zelenih površina,	-obavljaju djelatnici kom.pogona
- odvoz smeća 50%	85.000,00
-sanacija divljih deponija	17.000,00
sve prema Programu Komunalnog pogona za 2008 godinu	
UKUPNO:	102.000,00

2. Održavanje javnih površina i parkova

	Materijal kn	Usluge kn	Ukupno kn
- klupe	1.500,00	14.500,00	16.500,00
- žardinjere	1.500,00		1.500,00
- sadnice	18.000,00		18.000,00
- uređenje fontane		8.000,00	8.000,00
- održavanje dječjih igrališta	8.000,00	8.000,00	16.000,00
- deratizacija		28.500,00	28.500,00
- koševi za smeće	4.000,00	3.000,00	7.000,00
- redovito održavanje zelenih i asfaltiranih javnih površina te parkovnih staza (izmjena zemlje, gnojivo sl.)	20.000,00	10.000,00	30.000,00
UKUPNO:	53.000,00	72.000,00	125.000,00

3. Održavanje nerazvrstanih cesta

	Materijal kn	Usluge kn	Ukupno kn
- sanacija udarnih rupa 400 m2 (u svim naseljima)		130.000,00	130.000,00
- popravak bankina 200 m3 (u svim naseljima)	4.500,00	5.500,00	10.000,00
- strojno čišćenje granja uz ceste i puteve (u svim naseljima)		7.500,00	7.500,00
- horizontalna signalizacija (Donja Stubica i Vučak škola)		10.330,00	10.330,00
- iskop cestovnih jaraka 2000 m (u svim naseljima)		50.000,00	50.000,00
- prometno ogledalo 3 kom (Lepa Ves 1 kom. Donja Stubica 2 kom)	9.600,00		9.600,00
- prometni znakovi (u svim naseljima)	20.000,00		20.000,00
- betonske cijevi fi: 30,40,50,60,100 cca 300 k. (u svim naseljima)	30.000,00		30.000,00
- armaturna mreža kom 32 (u svim naseljima)	12.000,00		12.000,00
- cement t. 6 (u svim naseljima)	6.000,00		6.000,00
- slivne rešetke kom 7 (naselje Pustodol)	4.160,00		4.160,00
- poklopci za šaht kom 3 (naselje Pustodol)	3.460,00		3.460,00
- beton m3 60 (u svim naseljima)	30.740,00		30.740,00
- šljunak 0-12 m3 80 (u svim naseljima)	3.530,00	4.400,00	7.930,00
- šljunak 0-30, 0-60 m3 1630 (u svim naseljima)	72.200,00	120.000,00	192.200,00
- ostali materijal i usluge	485,00	10.000,00	10.485,00
- izrada propusta		30.000,00	30.000,00
- zimska služba	28.000,00	200.000,00	228.000,00
- strojno čišćenje asf.površina		2.800,00	2.800,00

- uređenje prilazne ceste u Podgorskoj		7.600,00	7.600,00
- izrada potpornog zida, ograde, potrebnih izvoda priključaka i konzole u Podgorskoj		80.000,00	80.000,00
- odvodnih rešetki na cesti u G.Matenci kbr.128A		8.000,00	8.000,00
UKUPNO:	224.675,00	666.130,00	890.805,00
4. Održavanje i uređenje pješačkih parkirnih i zelenih površinacentra Donje Stubice obostrano u dužini 220m	Materijal kn	Usluge kn	Ukupno kn
		1.811.000,00	1.811.000,00
5. Održavanje groblja i mrtvačnice	Materijal kn	Usluge kn	Ukupno kn
- odvoz smeća 50%		85.000,00	85.000,00
- premještaj postojećeg šahta za dovod vode na groblje		23.000,00	23.000,00
- pločice za mrtvačnicu		8.000,00	8.000,00
- farbanje mrtvačnice		12.100,00	12.100,00
- uređenje staza – šljunak 4 – 8 mm 15 m3	2.400,00		2.400,00
- ostali materijal	2.100,00		2.100,00
- ostale usluge		2.000,00	2.000,00
UKUPNO:	4.500,00	130.100,00	134.600,00
6. Javna rasvjeta	Materijal kn	Usluge kn	Ukupno kn
- troškovi električne energije javne rasvjete		400.000,00	400.000,00
- troškovi održavanja i popravka javne rasvjete	60.000,00	90.000,00	150.000,00
UKUPNO:	60.000,00	490.000,00	550.000,00
7. Kanalizacija	Materijal kn	Usluge kn	Ukupno kn
- usluge tekućeg održavanja kanalizacije		10.000,00	10.000,00
UKUPNO:		10.000,00	10.000,00

## III

Ova II Izmjena Programa objavit će se u "Službenom glasniku Krapinsko zagorske županije".

KLASA: 363-02/07-01/15

URBROJ: 2113/01-04/3-08-4

Donja Stubica, 07.10.2008..

PREDSJEDNIK GRADSKOG VIJEĆA:

Stanko Repar, v.r.

Na temelju članka 7. Zakona o socijalnoj skrbi ("Narodne novine" broj 73/97, 27/01, 59/01, 82/01 i 103/03) i članka 14. Statuta grada Donja Stubica ("Službeni glasnik Krapinsko zagorske županije", br. 14/97, 4/01 i 20/01), Gradsko vijeće Donja Stubica na 32. sjednici od 07.10.2008. godine, donijelo je

**II IZMJENU PROGRAMA  
RASPOREDA SREDSTAVA ZA POTREBE  
SOCIJALNE SKRBI OSIGURANIH  
U PRORAČUNU GRADA DONJA STUBICA ZA  
2008. GODINU**

I

U Programu rasporeda sredstava za potrebe socijalne skrbi osiguranih u Proračunu Grada Donja Stubica („Službeni glasnik Krapinsko-zagorske županije“ broj 25/07 i 14/08), u točki I stavku 1. iznos „576.900,00“ zamjenjuje se iznosom „752.519,00.

II

Točka II mijenja se i glasi:

“Sredstva iz točke I/1 – pomoći za podmirenje troškova stanovanja, odobrava Jedinstveni upravni odjel temeljem Odluke o kriterijima raspodjele sredstava za potrebe socijalne skrbi ("Službeni glasnik Krapinsko zagorske županije" br. 11/01 i 13/01).

Sredstva iz točke I/2 – 5 odobrava Gradsko poglavarstvo posebnim zaključkom na prijedlog i u suradnji s Centrom za socijalnu skrb Donja Stubica i prema drugim službenim podacima.

Sredstva iz točke I/1 i I/2-5 predviđena su u iznosu od 162.500,00 kuna, a za točke I/1, 2,3 u skladu s Programom korištenja sredstava ostvarenih od prodaje stanova na kojima postoji stanarsko pravo za 2008. godinu.

Sredstva iz točke I/6 – financiranje ljetovanja djece raspoređuju se putem Udruge Društvo "Naša djeca" Donja Stubica, zaključkom Gradskog poglavarstva prema popisu djece kojeg predlaže Društvo "Naša djeca" Donja Stubica u suradnji s Centrom za socijalnu skrb, a predviđeno je 17.000,00 kuna.

Sredstva iz točke I/7 – pomoći za školovanje djece socijalno ugroženih obitelji utvrđuje Gradsko poglavarstvo temeljem sprovedenog javnog poziva, a sredstva su predviđena u iznosu od 39.200,00 kuna.

Sredstva iz točke I/8 – za sufinanciranje školske kuhinje socijalno ugrožene obitelji predviđena su u svoti od 32.000,00 kuna, a raspoređuju se zaključkom Gradskog poglavarstva na prijedlog Osnovne škole Donja Stubica i Centra za socijalnu skrb Donja Stubica.

Sredstva iz točke I/9 – sufinanciranje prijevoza

učenika srednjih škola, studenata i radnika u željezničkom prometu, te učenika Srednje škole Zlatar u autobusnom prijevozu, sredstva su predviđena u ukupnoj svoti od 110.000,00 kuna.

Učenici, studenti i radnici iz prethodnog stavka u željezničkom prijevozu ostvaruju pravo na sufinanciranje mjesečnih karata na način da grad sufinancira 25%, cijene mjesečne karte, a za autobusni prijevoz učenici u iznosu od 25% cijene mjesečne karte.

Sredstva iz točke I/10 - financiranje prijevoza učenika Osnovne škole Donja Stubica koji ne ostvaruju pravo na prijevoz od strane Krapinsko zagorske županije, planirana su sredstva u iznosu od 165.000,00 kuna.

Sredstva iz točke I/11 - pomoći za pogrebne troškove u situacijama gdje ih nema tko snajati – predviđeno je 2.000,00 kuna.

Sredstva iz točke I/12 – ostale pomoći, koriste se za izvanredne pomoći iz socijalne skrbi prema odlukama Gradskog poglavarstva, u iznosu od 20.000,00 kuna.

Sredstva iz točke I/13 – Program Crvenog križa – sredstva su predviđena u iznosu od 38.000,00 kuna.

Sredstva iz točke I/14 - Provedba programa međugeneracijske solidarnosti – pomoć u kući starijim osobama - sredstva su predviđena u ukupnom iznosu od 166.819,00 kuna.“

### III

Ova II Izmjena Programa sastavni je dio Proračuna grada Donja Stubica za 2008. godinu, a objavit će se u “Službenom glasniku Krapinsko zagorske županije”.

KLASA: 550-01/07-01/3

URBROJ: 2113/01-04/2-08-4

Donja Stubica, 07.10.2008.

PREDSJEDNIK GRADSKOG VIJEĆA  
Stanko Repar, v.r.

Na temelju članka 1. Zakona o financiranju javnih potreba u kulturi (“Narodne novine”, br. 47/90 i 27/93) i članka 14. Statuta Grada Donja Stubica (“Službeni glasnik Krapinsko zagorske županije”, br. 14/97, 4/01 i 20/01), Gradsko vijeće Donja Stubica na 32. sjednici od 07.10.2008. godine, donijelo je

### II IZMJENU PROGRAMA

#### JAVNIH POTREBA U KULTURI GRADA DONJA STUBICA ZA 2008. GODINU

##### I

U Programu javnih potreba u kulturi Grada Donja Stubica za 2008. godinu (“Službeni glasnik Krapinsko-zagorske županije” broj 25/07. i 14/08), točka II mijenja se i glasi:

##### “II

U cilju poticanja i promicanja kulturnih djelatnosti predviđa se iznos od 690.600,00 kn, a za sufinanciranje slijedećih programa od značaja za Grad:

A) Program promicanja kajkavske kulturne baštine:

- “Kajkaviana”, Društvo za prikupljanje, čuvanje i promicanje hrvatske kajkavske baštine 100.000,00 kn

- sufinanciranje izdavanja časopisa za kulturu  
5.000,00 kn

B) Program kulturno-umjetničkih aktivnosti:

- KUD “Stubica” za “Angeluse” 5.000,00 kn

- Stubičke mažoretkinje 7.000,00 kn

- Pučko otvoreno učilište Donja Stubica

240.000,00 kn

- ostale kulturne manifestacije 15.000,00 kn

C) Program knjižničarske-izdavačke djelatnosti:

- Sufinanciranje izdavanja Stubičkog glasnika

36.000,00 kn

D) Program međunarodne kulturne suradnje

- Kulturna suradnja s gradom Rodgau u Njemač-

koj 10.000,00 kn

E) Izdavanje monografije grada 115.000,00 kn

F) Program zaštite i očuvanja sakralnih objekata i spomenika kulture

- uređenje platoa ispred crkve Presvetog Trojstva

30.000,00 kn

- Sanacija i revitalizacija Fellerove zgrade

127.600,00 kn”

### II

Ova II Izmjena Programa sastavni je dio Proračuna grada Donja Stubica za 2008. godinu, a objavit će se u “Službenom glasniku Krapinsko zagorske županije”.

KLASA: 612-01/07-01/2

URBROJ: 2113/01-04/2-08-4

Donja Stubica, 07.10.2008.

PREDSJEDNIK GRADSKOG VIJEĆA:  
Repar Stanko, v.r.

Na temelju članka 76. Zakona o športu (“Narodne novine”, br. 71/06) i članka 14. Statuta Grada Donja Stubica (“Službeni glasnik Krapinsko zagorske županije”, 14/97, 4/01 i 20/01) Gradsko vijeće Donja Stubica na 32. sjednici od 07.10.2008. godine, donijelo je

### II IZMJENU PROGRAMA

#### JAVNIH POTREBA U ŠPORTU GRADA DONJA STUBICA ZA 2008. GODINU

##### I

U Programu javnih potreba u športu Grada Donja Stubica za 2008. godinu (“Službeni glasnik Krapinsko-zagorske županije” broj 25/07. i 14/08.), u točki III u stavku 1. iznos “280.000,00 kn” zamjenjuje se iznosom “280.700,00 kn”.

U točki III D) - iznos “5.000,00 kn” zamjenjuje se iznosom “5.700,00 kn”.

##### II

Ova II Izmjena Programa sastavni je dio Proračuna grada Donja Stubica za 2008. godinu, a objavit će se u “Službenom glasniku Krapinsko zagorske županije”.

KLASA: 620-01/07-01/4

URBROJ: 2113/01-04/2-08-4

Donja Stubica, 07.10.2008.

PREDSJEDNIK GRADSKOG VIJEĆA:  
Stanko Repar, v.r.

Temeljem članka 30.točka (5) i članka 32.točka (2) Zakona o proračunu (“Narodne novine”br. 96/03) i članka

14. Statuta Grada Donja Stubica ("Službeni glasnik KZZ" br.14/97, 4/01 i 20/01), Gradsko vijeće Grada Donja Stubica na 32. sjednici održanoj dana 07.10.2008.god., donijelo je

## II. IZMJENU KONSOLIDIRANOG PRORAČUNA GRADA DONJA STUBICA ZA 2008. GOD.

### I. OPĆI DIO

#### Članak 1.

Konsolidirani Proračun Grada Donja Stubica za 2008.god. (u daljnjem tekstu Proračun) sastoji se od:

	I.Izmj. Plana za 2008..	+/-	II.Izmj. Plana za 2008.
<b>A. RAČUN PRIHODA I RASHODA</b>			
6 PRIHODI POSLOVANJA	13.564.157,37	2.405.300,00	15.969.457,37
7 PRIHODI OD NEFINANCIJSKE IMOVINE	27.500,00	200,00	27.700,00
3 RASHODI POSLOVANJA	10.374.647,11	793.500,00	11.168.147,11
4 RASHODI ZA NEFINANCIJSKU IMOVINU	5.140.600,00	386.500,00	5.527.100,00
RAZLIKA VIŠAK	-1.923.589,74	1.225.500,00	-698.089,74
<b>B. RAČUN ZADUŽIVANJA/FINANCIRANJA</b>			
8 PRIMICI OD FINANCIJSKE IMOVINE I ZADUŽIVANJA	1.590.000,00	-1.260.500,00	329.500,00
5 IZDACI ZA FINANC.IMOVINU I OTPLATU ZAJMOVA	127.000,00	-35.000,00	92.000,00
NETTO ZADUŽIVANJE/FINANCIRANJE	1.463.000,00	-1.225.500,00	237.500,00
<b>C. RASPOLOŽIVA SREDSTVA IZ PRETHODNE GODINE</b>			
9 VLASTITI IZVORI	460.589,74	0,00	460.589,74
VIŠAK/MANJAK+NETTO ZADUŽIVANJA/FINANCIRANJA+			
RASPOLOŽIVA SREDSTVA IZ PRETHODNIH GODINA	0,00	0,00	0,00
PRIHODI UKUPNO:	15.181.657,37	1.145.000,00	16.326.657,37
RASHODI UKUPNO:	15.642.247,11	1.145.000,00	16.787.247,11
Višak iz 2007.god.	460.589,74	0,00	460.589,74
REZULTAT	0,00	0,00	0,00

#### Članak 2.

Prihodi i primici, rashodi i izdaci utvrđeni su za 2008.god. kako slijedi:

Broj računa	Vrsta rashoda i izdataka	I.Izmj. Plana za 2008.	+/-	II.Izmj. Plana za 2008.
<b>A. RAČUN PRIHODA I RASHODA</b>				
6	PRIHODI POSLOVANJA	13.564.157,37	2.405.300,00	15.969.457,37
61	PRIHODI OD POREZA	6.554.000,00	100.000,00	6.654.000,00
611	Porez i prirrez na dohodak	5.724.000,00	0,00	5.724.000,00
6111	Porez i prirrez na dohodak od nesamostalnog rada	5.406.000,00	0,00	5.406.000,00
6112	Porez i prirrez na dohodak od samostalnih djelatnosti	500.000,00	0,00	500.000,00
6113	Porez i prirrez na dohodak od imovine i imovinskih prava	50.000,00	0,00	50.000,00
6114	Porez i prirrez na dohodak od kapita	19.000,00	0,00	19.000,00
6116	Porez i prirrez na doh.utvrđen u postupku nadzora za preth.god.	19.000,00	0,00	19.000,00
6117	Porez i prirrez na dohodak po godišnjoj prijavi	-270.000,00	0,00	-270.000,00
613	Porezi na imovinu	650.000,00	100.000,00	750.000,00
6131	Stalni porezi na nepokretnu imovinu	150.000,00	0,00	150.000,00
61314	Porez na kuće za odmor	135.000,00	0,00	135.000,00
61315	Porez na koriš.javnih površina	15.000,00	0,00	15.000,00
61341	Povremeni porezi na imovinu- na promet nekretnina	500.000,00	100.000,00	600.000,00
614	Porezi na robu i usluge	180.000,00	0,00	180.000,00
61424	Porez na promet - potr.alkoh.i bezalkoh.pića	80.000,00	0,00	80.000,00
61453	Porez na korištenje dobara ili izvođenje aktivn.-tvrtka	100.000,00	0,00	100.000,00
63	POMOĆI	2.052.190,00	2.245.050,00	4.297.240,00
633	Pomoći iz proračuna	302.190,00	138.050,00	440.240,00
6331	Tekuće pomoći iz proračuna	82.190,00	138.050,00	220.240,00
63311	Tekuće pomoći iz državnog proračuna	15.840,00	138.050,00	153.890,00
63312	Tekuće pomoći iz županijskog proračuna	66.350,00	0,00	66.350,00
6332	Kapitalne pomoći iz županijskog proračuna	220.000,00	0,00	220.000,00
634	Pomoći od ostalih subjekata unutar opće države	1.750.000,00	2.107.000,00	3.857.000,00
6342	Kapitalne pomoći od ostalih subjekata unutar opće države	1.750.000,00	2.107.000,00	3.857.000,00
64	PRIHODI OD IMOVINE	498.460,00	0,00	498.460,00
641	Prihodi od financijske imovine	20.460,00	0,00	20.460,00
6413	Kamate na depozite po viđenju	15.460,00	0,00	15.460,00

64143	Zatezne kamate iz obveznih odnosa i dr.	5.000,00	0,00	5.000,00
642	Prihodi od nefinancijske imovine	478.000,00	0,00	478.000,00
64219	Naknade za koncesije	37.000,00	0,00	37.000,00
6422	Prihodi od zakupa i iznajmljivanja imovine	432.000,00	0,00	432.000,00
64221	Prihodi od zakupa nekretnina	252.000,00	0,00	252.000,00
64229	Naknada za upotrebu javnih gradskih površina	180.000,00	0,00	180.000,00
64236	Prihodi od spomeničke rente	9.000,00	0,00	9.000,00
65	PRIHODI OD ADM.PRISTOJBI I PO POSEB.PROPISIMA	3.876.167,37	60.250,00	3.936.417,37
651	Administrativne (upravne) pristojbe	617.000,00	0,00	617.000,00
6512	Gradske pristojbe i naknade	218.000,00	0,00	218.000,00
65123	Gradske upravne pristojbe	2.000,00	0,00	2.000,00
65129	Naknada za priključak na vodovod	30.000,00	0,00	30.000,00
65129	Naknada za priključak na kanalizaciju	150.000,00	0,00	150.000,00
65129	Naknada za korištenje javnih površina	36.000,00	0,00	36.000,00
65139	Prihod od prodaje državnih biljega	375.000,00	0,00	375.000,00
6514	Ostale pristojbe	24.000,00	0,00	24.000,00
65141	Boravišna pristojba	20.000,00	0,00	20.000,00
65149	Promjena namjene poljopr.zemljišta	4.000,00	0,00	4.000,00
652	Prihodi po posebnim propisima	3.259.167,37	60.250,00	3.319.417,37
6523	Komunalni doprinosi i dr.nakn.utvrđene posebnim zakonom	1.732.300,00	0,00	1.732.300,00
65231	Komunalni doprinosi	375.000,00	0,00	375.000,00
652321	Komunalna naknada za stambeni prostor	400.000,00	0,00	400.000,00
652322	Komunalna naknada za poslovni prostor	500.000,00	0,00	500.000,00
652323	Komunalna naknada za kuće za odmor	30.000,00	0,00	30.000,00
65233	Prihodi od groblja	427.300,00	0,00	427.300,00
65241	Doprinosi za šume	90.000,00	0,00	90.000,00
6525	Mjesni samodoprinos	300.000,00	287,00	300.287,00
652511	Prihodi od suf.građ.za izgr.vodovoda	150.000,00	0,00	150.000,00
652512	Prihodi od suf.građ.za izgr.javne rasvjete	0,00	287,00	287,00
652513	Prihodi od suf.građ.za izgr.cesta	150.000,00	0,00	150.000,00
6526	Ostali nespomenuti prihodi	1.136.867,37	59.963,00	1.196.830,37
65264	Sufin.izrade DPU Jezerčica-Zaluke i Župana Vratislava, te PUP-a	45.000,00	0,00	45.000,00
65264	Sufin.cijene usluge - roditelji za dječji vrtić	1.067.000,00	0,00	1.067.000,00
65269	Ostali nespomenuti prihodi	24.867,37	59.963,00	84.830,37
66	OSTALI PRIHODI	583.340,00	0,00	583.340,00
661	Prihodi koje prorač.i prorač.korisnici ostv.od vl.djelat.	3.500,00	0,00	3.500,00
6612	Prihodi od obavljanja ost.posl.vlast.djelatnosti	3.500,00	0,00	3.500,00
662	Kazne	6.000,00	0,00	6.000,00
66274	Naplaćeni troškovi prisilne naplate	6.000,00	0,00	6.000,00
664	Prihodi iz prorač.za fin.red.djelat.korisnika prorač.	573.840,00	0,00	573.840,00
6641	Prihodi za financ.rashoda poslovanja	573.840,00	0,00	573.840,00
7	PRIHODI OD PRODAJE NEFINANCIJSKE IMOVINE	27.500,00	200,00	27.700,00
72	PRIHODI OD PRODAJE PROIZ.DUGOTRAJNE IMOVINE	27.500,00	200,00	27.700,00
721	Prihodi od prodaje građevinskih objekata	15.000,00	0,00	15.000,00
7211	Stambeni objekti	15.000,00	0,00	15.000,00
723	Prihodi od prodaje prijevoznih sredstava	12.500,00	200,00	12.700,00
72311	Prihodi od prodaje osob.automobila	12.500,00	0,00	12.500,00
72316	Prihodi od prodaje teretnog vozila	0,00	200,00	200,00
3	RASHODI POSLOVANJA	10.374.647,11	793.500,00	11.168.147,11
31	RASHODI ZA ZAPOSLENE	3.124.453,00	101.964,00	3.226.417,00
311	Plaće	2.516.736,45	101.964,00	2.618.700,45
3111	Plaće za redovan rad	2.516.736,45	101.964,00	2.618.700,45
312	Ostali rashodi za zaposlene	174.837,55	0,00	174.837,55
3121	Ostali rashodi za zaposlene	174.837,55	0,00	174.837,55
313	Doprinosi na plaće	432.879,00	0,00	432.879,00
3132	Doprinosi za zdravstveno osiguranje	390.094,00	0,00	390.094,00
3133	Doprinosi za zapošljavanje	42.785,00	0,00	42.785,00
32	MATERIJALNI RASHODI	3.231.444,11	1.875.536,00	5.106.980,11

321	Naknade troškova zaposlenima	139.614,00	0,00	139.614,00
3211	Službena putovanja	11.000,00	0,00	11.000,00
3212	Naknade za prijevoz	115.614,00	0,00	115.614,00
3213	Stručno usavršavanje zaposlenika	13.000,00	0,00	13.000,00
322	Rashodi za materijal i energiju	1.271.929,11	-49.745,00	1.222.184,11
3221	Uredski materijal i ostali materijalni rashodi	162.954,11	3.000,00	165.954,11
3222	Materijal i sirovine	170.000,00	13.055,00	183.055,00
3223	Energije	519.500,00	-8.000,00	511.500,00
3224	Materijal i dijelovi za tekuće i invest.održavanje	419.475,00	-57.800,00	361.675,00
323	Rashodi za usluge	1.467.480,00	1.879.914,00	3.347.394,00
3231	Usluge telefona, pošte i prijevoza	84.500,00	0,00	84.500,00
3232	Usluge tekućeg i investicijskog održavanja	959.230,00	1.811.500,00	2.770.730,00
3233	Usluge promidžbe i informiranja	31.950,00	9.000,00	40.950,00
3234	Komunalne usluge	255.100,00	2.000,00	257.100,00
3235	Zakupnine i najamnine	6.000,00	0,00	6.000,00
3236	Zdravstvene i veterinarske usluge	22.600,00	3.124,00	25.724,00
3237	Intelektualne i osobne usluge	47.100,00	54.290,00	101.390,00
3238	Računalne usluge	30.000,00	0,00	30.000,00
3239	Ostale usluge	31.000,00	0,00	31.000,00
329	Ostali nespomenuti rashodi poslovanja	352.421,00	45.367,00	397.788,00
3291	Naknade za rad predstavničkih i izvršnih tijela, povjer.i sl.	101.082,00	0,00	101.082,00
3292	Premije osiguranja	25.000,00	0,00	25.000,00
3293	Reprezentacija	25.000,00	0,00	25.000,00
3294	Članarine	4.000,00	500,00	4.500,00
3299	Ostali nespomenuti rashodi poslovanja	197.339,00	44.867,00	242.206,00
34	FINANCIJSKI RASHODI	54.500,00	-4.000,00	50.500,00
342	Kamate za primljene zajmove	12.500,00	0,00	12.500,00
3422	Kamate za primljene zajmove od banaka i ostalih fin.inst.	12.500,00	0,00	12.500,00
343	Ostali financijski rashodi	42.000,00	-4.000,00	38.000,00
3431	Bankarske usluge i usluge platnog prometa	37.000,00	0,00	37.000,00
3433	Zatezne kamate	5.000,00	-4.000,00	1.000,00
35	SUBVENCije	316.000,00	0,00	316.000,00
352	Subv.trgovačkim društvima, obrtnicima, malim i srednjim poduz.	316.000,00	0,00	316.000,00
3523	Subvencije poljoprivred.,obrnica, malim i sred.poduzetnicima	316.000,00	0,00	316.000,00
36	POMOĆI DANE U INOZEMSTVO I UNUTAR OPĆE DRŽAVE	1.435.824,00	-1.200.000,00	235.824,00
3631	Pomoći unutar opće države	188.000,00	0,00	188.000,00
3632	Kapitalne pomoći unutar opće države	1.247.824,00	-1.200.000,00	47.824,00
37	NAKNADA GRAĐ. I KUĆAN..NA TEM. OSIGUR.I DR.NAK.	735.200,00	8.800,00	744.000,00
372	Ostale naknade građanima i kućanstvima iz proračuna	735.200,00	8.800,00	744.000,00
3721	Naknade građanima i kućanstvima u novcu	333.200,00	3.800,00	337.000,00
3722	Naknade građanima i kućanstvima u naravi	402.000,00	5.000,00	407.000,00
38	OSTALI RASHODI	1.477.226,00	11.200,00	1.488.426,00
381	Tekuće donacije	1.201.726,00	1.200,00	1.202.926,00
3811	Tekuće donacije u novcu	1.201.726,00	1.200,00	1.202.926,00
382	Kapitalne donacije	30.000,00	0,00	30.000,00
3821	Kapitalne donacije neprof.organizac.	30.000,00	0,00	30.000,00
383	Kazne, penali i naknade štete	165.500,00	0,00	165.500,00
3831	Naknada šteta pravnim i fizičkim osobama	165.500,00	0,00	165.500,00
385	Izvanredni rashodi	30.000,00	10.000,00	40.000,00
3851	Nepredviđeni rashodi do visine proračunske pričuve	30.000,00	10.000,00	40.000,00
386	Kapitalna pomoć	50.000,00	0,00	50.000,00
3862	Kapitalna pomoć trg.druš.izvan javnog sektora	50.000,00	0,00	50.000,00
4	RASHODI ZA NABAVU NEFINANCIJSKE IMOVINE	5.140.600,00	386.500,00	5.527.100,00
41	RASHODI ZA NABAVU NEFINANCIJSKE IMOVINE	162.500,00	0,00	162.500,00
411	MARERIJALNA IMOVINA - PRIRODNA BOGATSTVA	162.500,00	0,00	162.500,00
4111	Zemljište	162.500,00	0,00	162.500,00
42	RASHODI ZA NABAVU PROIZ. DUGOTRAJNE IMOVINE	4.068.100,00	1.094.900,00	5.163.000,00
421	Građevinski objekti	2.824.000,00	1.008.700,00	3.832.700,00

4213	Ceste, željeznice i sl.građevinski objekti	1.084.000,00	-118.300,00	965.700,00
4214	Ostali građevinski objekti	1.740.000,00	1.127.000,00	2.867.000,00
422	Postrojenja i oprema	224.000,00	20.800,00	244.800,00
4221	Uredska oprema i namještaj	116.000,00	9.000,00	125.000,00
4223	Oprema za održavanje i zaštitu	35.000,00	0,00	35.000,00
4227	Uređaji strojevi i opr.za ost.namjene	73.000,00	11.800,00	84.800,00
423	Prijevozna sredstva	100.000,00	-14.600,00	85.400,00
4231	Prijevozna sredstva u cest.prometu	100.000,00	-14.600,00	85.400,00
426	Nematerijalna proizvedena imovina	920.100,00	80.000,00	1.000.100,00
4262	Ulaganje u rač.programe	20.000,00	50.000,00	70.000,00
4264	Ostala nemat.proizvedena imovina	900.100,00	30.000,00	930.100,00
45	RASHODI ZA DODATNA ULAGANJA NA NEFINANC.IMOV.	910.000,00	-708.400,00	201.600,00
451	Dodatna ulaganja na građev.objektima	910.000,00	-708.400,00	201.600,00
4511	Dodatna ulaganja na građ.objektima	910.000,00	-708.400,00	201.600,00
<b>B. RAČUN ZADUŽIVANJA/FINANCIRANJA</b>				
8	PRIMICI OD FINANCIJSKE IMOVINE I ZADUŽIVANJA	1.590.000,00	-1.260.500,00	329.500,00
81	Primljene otplate (povrati) glavnice danih zajmova	390.000,00	-60.500,00	329.500,00
812	Primici (povrati) glavnice zajmova danih građanima	20.000,00	0,00	20.000,00
8121	Povrat zajmova danih neprof.org.građanima - dugoročni	20.000,00	0,00	20.000,00
816	Primici(povrati)glavnice zajmova danih trg.društvima	370.000,00	-60.500,00	309.500,00
8161	Povrat zajmova danih tuz.trg.društvima-dugoročni	370.000,00	-60.500,00	309.500,00
844	Primlj.zajmovi od banaka i ost.fin.inst.izvan jav.sektora	1.200.000,00	-1.200.000,00	0,00
84412	Primlj.zajmovi od tuzemnih banaka i ost.fin.inst.-dugor.	1.200.000,00	-1.200.000,00	0,00
5	IZDACI ZA FINANCIJSKU IMOVINU I OTPLATE ZAJMOVA	127.000,00	-35.000,00	92.000,00
51	IZDACI ZA DANE ZAJMOVE	40.000,00	0,00	40.000,00
512	Izdaci za dane zajmove neprofitnim organiz., građanima	40.000,00	0,00	40.000,00
5121	Dani zajmovi neprofitnim org.,građanima u tuzemstvu	40.000,00	0,00	40.000,00
53	Izdaci za dionice i udjele u glavnici	10.000,00	0,00	10.000,00
532	Dionice i udjeli u glavnici tuzem.trg.društva u jav.sektoru	10.000,00	0,00	10.000,00
5321	Dionice i udjeli u glavnici tuzem.trg.društva u jav.sektoru	10.000,00	0,00	10.000,00
54	IZDACI ZA OTPLATU GLAVNICE PRIMLJENIH ZAJMOVA	77.000,00	-35.000,00	42.000,00
542	Otplata glavnice primljenih zajmova	42.000,00	0,00	42.000,00
5421	Otplata glavnice primlj.zajmova-dugoročni	42.000,00	0,00	42.000,00
544	Otplata gl.primlj.zajmova od banaka i ost.fin.inst.	35.000,00	-35.000,00	0,00
5441	Otplata gl.primlj.zajmova od banaka i ost.fin.inst.-dugoročni	35.000,00	-35.000,00	0,00

**II. POSEBNI DIO****Članak 3.**

Rashodi i izdaci po programima i proračunskim klasifikacijama za 2008.god.raspoređuju se:

Broj računa	G079 VRSTA RASHODA I IZDATAKA	I.Izmj Plana za 2008.	+/-	II.Izmj. Plana za 2008.
28321	AKTIVNOST: Dječji vrtić "Bubamara"	2.327.847,11	0,00	2.327.847,11
3	RASHODI POSLOVANJA	2.282.847,11	0,00	2.282.847,11
31	RASHODI ZA ZAPOSLENE	1.758.593,00	0,00	1.758.593,00
3111	Plaće za redovan rad	1.436.736,45	0,00	1.436.736,45
3121	Ostali rashodi za zaposlene	74.737,55	0,00	74.737,55
3132	Doprinosi za zdravstveno osiguranje	222.694,00	0,00	222.694,00
313310	Doprinosi za zapošljavanje	24.425,00	0,00	24.425,00
32	MATERIJALNI RASHODI	515.254,11	0,00	515.254,11
32121	Naknada za prijevoz na posao i s posla	70.000,00	0,00	70.000,00
32131	Stručno usavršavanje zaposlenika	8.000,00	0,00	8.000,00
32211	Uredski materijal	8.000,00	0,00	8.000,00
32212	Literatura	8.000,00	0,00	8.000,00
32213	Materijal za odgojno obrazovni rad	34.500,00	0,00	34.500,00
32214	Materijal i sredstva za čišćenje i održavanje	10.000,00	0,00	10.000,00
32215	Radna odjeća i obuća	3.000,00	0,00	3.000,00
32216	Materijal za higijenske potrebe i njegu	8.000,00	0,00	8.000,00
32219	Ostali materijal	32.454,11	0,00	32.454,11
32224	Namirnice	170.000,00	0,00	170.000,00

322311	Električna energija	12.000,00	0,00	12.000,00
32233	Plin	40.000,00	0,00	40.000,00
32234	Motorni benzin za kosilicu	500,00	0,00	500,00
32311	Usluge telefona	6.000,00	0,00	6.000,00
32313	Poštarina	1.500,00	0,00	1.500,00
32329	Usluge tek.i inv.održavanja	40.000,00	0,00	40.000,00
3233	Usluge promidžbe i informiranja	4.100,00	0,00	4.100,00
32341	Opskrba vodom	10.000,00	0,00	10.000,00
32342	Komunalne usluge	8.100,00	0,00	8.100,00
32361	Obvezni prevent.zdrav.pregledi	14.000,00	0,00	14.000,00
32369	Zdravstveni nadzor	1.600,00	0,00	1.600,00
32372	Ugovori o djelu	10.000,00	0,00	10.000,00
3238	Računalne usluge	2.000,00	0,00	2.000,00
3239	Ostale nespomenute usluge	1.500,00	0,00	1.500,00
3291	Naknada članovima UV	4.000,00	0,00	4.000,00
3292	Premije osiguranja	5.000,00	0,00	5.000,00
329994	Ostali financijski rashodi	3.000,00	0,00	3.000,00
34	FINACIJSKI RASHODI	9.000,00	0,00	9.000,00
3431	Bankarske usluge i usluge platnog prometa	9.000,00	0,00	9.000,00
KAPITALNI PROJEKT: Nabava dugotrajne imovine		45.000,00	0,00	45.000,00
4	RASHODI ZA NABAVU NEFINACIJSKE IMOVINE	45.000,00	0,00	45.000,00
42	RASHODI ZA NABAVU PROIZ.DUGOTR.IMOVINE	45.000,00	0,00	45.000,00
4221	Uredska oprema	25.000,00	0,00	25.000,00
4227	Uređaji, strojevi i oprema	20.000,00	0,00	20.000,00

## III. ZAVRŠNE ODREDBE

## Članak 4.

II.izmjena konsolidiranog Proračuna Grada Donja Stubica za 2008.god.stupa na snagu danom objave u "Službenom glasniku KZZ".

KLASA: 400-06/08-01/8

URBROJ: 2113/01-04/5-08-2

Donja Stubica, 07.10.2008.

PREDSJEDNIK GRADSKOG VIJEĆA:

Stanko Repar, v.r.

Na temelju članka 14. Statuta Grada Donja Stubica ("Službeni glasnik Krapinsko-zagorske županije", broj 14/97, 4/01 i 20/01) Gradsko vijeće Donja Stubica, na 32. sjednici od 07.10.2008. godine, donijelo je

**O D L U K U**

1. Daje se suglasnost na Izmjenu i dopunu Odluke o osnivanju javne ustanove Zagorska javna vatrogasna postrojba – pročišćeni tekst, a koje izmjene se odnose na pristupanje novog osnivača Općine Mače ustanovi.

2. Daje se ovlaštenje Juraju Srebačiću, gradonačelniku Grada Donja Stubica za potpisivanje potrebnih akata kod javnog bilježnika, u smislu točke 1. ove Odluke.

3. Ova Odluka objavit će se u "Službenom glasniku Krapinsko-zagorske županije".

KLASA: 214-02/08-01/7

URBROJ: 2113/01-04/1-08-4

Donja Stubica, 07.10.2008.

PREDSJEDNIK GRADSKOG VIJEĆA

Stanko Repar, v.r.

**OPĆINA JESENJE**

Na temelju članka 78. Zakona o prostornom uređenju i gradnji (Narodne novine br. 76/07), članka 20. Statuta Općine Jesenje (Službeni Glasnik Krapinsko zagorske županije br. 13/01 i 6/02), Općinsko vijeće Općine Jesenje na sjednici održanoj 07.10.2008. donijelo je

**O D L U K U****O IZRADI IZMJENA I DOPUNA PROSTORNOG PLANA UREĐENJA OPĆINE JESENJE (USKLAĐENJE SA ZAKONOM)**

## 1. PRAVNA OSNOVA

## Članak 1.

Prostorni plan uređenja općine Jesenje izradio je Zavod za urbanizam i prostorno planiranje Arhitektonskog fakulteta, Sveučilišta u Zagrebu i donesen je 21. 03. 2003. (Službeni glasnik Krapinsko zagorske županije br. 06/03). U međuvremenu je izmijenjen Prostorni plan Krapinsko zagorske županije PPKZZ (Službeni glasnik Krapinsko zagorske županije br. ), usvojena I izmjena i dopuna PPU Općine Jesenje 11. 09. 2007. (Službeni glasnik Krapinsko zagorske županije br. 15/07), donesen je novi Zakon o prostornom uređenju i gradnji (NN 76/07), koji je stupio na snagu 01.10.2007., te je potrebno PPUO Jesenje s njim uskladiti.

Člankom 78. Zakona određena je obveza donošenja Odluke o izradi plana, pa se usvajanjem ove Odluke ispunjava zakonska obveza i omogućava zakonito i racionalno gospodarenje prostorom.

## 2. RAZLOZI ZA IZRADU IZMJENA I DOPUNA PLANA

## Članak 2.

1. Glavni razlog izmjene Prostornog plana općine Jesenje je usklađenje tekstualnog i kartografskog dijela

Plana sa Zakonom. Posebno se to odnosi na utvrđivanje područja za koje će biti potrebno izraditi detaljnije planove (UPU).

2. Sve je veći broj potencijalnih ulagača u poduzetništvo i ostalu gradnju, koji traže lokacije i uvjete gradnje. U pravilu je kasno ukoliko lokacija nije prethodno planirana.

3. Prostornim planom Krapinsko zagorske županije planiraju prometnice državne i županijske razine. Izmjenama PPU općine Jesenje želi se ostvariti kvalitetno povezivanje tih prometnica na lokalnu mrežu nerazvrstanih cesta, kao i na postojeće i planirane gospodarske zone, te usklađenje s planovima susjednih jedinica lokalne samouprave.

4. Izmjenama Plana se žele ukloniti i manji nedostaci važećeg Plana, a vezano za utvrđivanje građevnog područja naselja i ostalih gospodarskih namjena u odnosu na topografska obilježja terena.

5. Korekcije građevnih zona naselja sukladno iskazanim potrebama, uvažavajući kriterije neširenja naselja izvan već izgrađenih zona.

### 3. OBUHVAT IZMJENA I DOPUNA PROSTORNOG PLANA UREĐENJA

#### Članak 3.

1. Izmjene i dopune PPUO Jesenje će se izvršiti na različitim dijelovima područja općine. Njihov stvarni obuhvat će se odrediti tijekom izrade elaborata.

#### 4. OCJENA STANJA U OBUHVATU PLANA

#### Članak 4.

1. Prostor općine Jesenje postupno se uređuje u skladu s važećim Planom, ali potrebno je provesti određene izmjene u načinu korištenja prostora koje će ovaj Plan uskladiti sa postojećim zakonodavstvom.

2. Izgrađena i neizgrađena područja treba uskladiti sa stvarnim stanjem na terenu, a time i utvrditi područja za koja se obvezno mora izraditi odgovarajuća i zakonom propisana prostorno planska dokumentacija niže razine.

3. Dosadašnjom primjenom Prostornog plana Općine Jesenje je stanje okoliša očuvano i djelomično unaprijeđeno.

#### 5. CILJEVI I PROGRAMSKA POLAZIŠTA IZMJENA I DOPUNA PLANA

#### Članak 5.

1. Općina Jesenje namjerava nastaviti sa uređenjem naselja i izgradnjom komunalne infrastrukture, omogućiti izgradnju objekata energetske, komunikacijske i druge infrastrukture, omogućiti novu stambenu izgradnju, novu potrebnu društvenu izgradnju, očuvanje kulturnih dobara, očuvanje poljoprivrednih površina, proširenje voćarstva, proširenje vinogradarstva, otvaranje turističkih sadržaja i manjih smještajnih kapaciteta povezanih s obiteljskim gospodarstvima te razvoj kroz osnivanje i opremanje zona gospodarske namjene.

2. Osnovni ciljevi izrade Izmjena i dopuna Plana su stvoriti preduvjete za daljnji kvalitetan razvoj naselja općine Jesenje i njenih gospodarskih područja za koja postoje sve veća zanimanja investitora.

3. Izmjenama i dopunama Plana treba osigurati

prostor za nova rada mjesta vodeći računa o ograničenjima određenim izmjenama i dopunama PPKZZ. Treba osigurati prostorne uvjete za razvoj rekreacijskih i turističkih sadržaja.

4. Tamo gdje je to moguće, sa stanovišta zaštite vrijednosti prostora, treba ispitati mogućnost zaokruženja pojedinih dijelova građevinskih područja naselja, tako da se racionalno koristi komunalna infrastruktura i osigura cjelovitost naselja.

5. Kod Izmjena i dopuna PPUO treba voditi računa o odredbama koje su navedene u Izmjenama i dopunama Prostornog plana Krapinsko zagorske županije.

6. Za novoplanirane površine predviđene za smještaj gospodarskih djelatnosti treba, prije izvođenja bilo kakvih zahvata, izvršiti ocjenu prihvatljivosti za prirodu, ukoliko se na navedenim lokacijama nalazi ugrožen rijeđak stanišni tip, sukladno Pravilniku o vrstama stanišnih tipova, karti staništa, ugroženim i rijetkim stanišnim tipovima, te o mjerama za očuvanje stanišnih tipova (Narodne novine br. 7/06).“

7. Vodeći računa o citiranim odredbama PPKZZ-a treba odrediti koje su najpovoljnije mogućnosti za širenja i osnivanja gospodarskih zona, posebno vodeći računa o utjecaju na naselja i stanovništvo, ekologiju, promet i komunalnu infrastrukturu.

8. Pojedinačne zahtjeve za uvrštenje u Plan treba ispitati, s tim da nije moguće planiranje novih izdvojenih dijelova građevinskih područja naselja.

#### 6. POPIS POTREBNIH STRUČNIH PODLOGA

#### Članak 6.

Za potrebe izrade Izmjena i dopuna Plana morat će se provjeriti stručne podloge koje su korištene kod izrade temeljnog Plana. Naročito se to odnosi na možebitne potrebe njihovog usklađenja sa drugim zakonskim aktima.

#### 7. NAČIN PRIBAVLJANJA STRUČNIH RJEŠENJA

#### Članak 7.

Na osnovi programskih zahtjeva i Odluke o izradi plana Općina Jesenje će provesti pregovarački postupak nabave usluge sa Arhitektonskim fakultetom, Sveučilišta u Zagrebu, zavod za urbanizam, prostorno planiranje i pejzažnu arhitekturu, temeljem članka 16. Zakona o javnoj nabavi (NN 110/07.) i članka 5. Zakona o autorskom djelu i srodnim pravima (NN 167/03).

#### 8. VRSTA I NAČIN PRIBAVLJANJA KATASTRSKIH PLANOVA I

#### ODGOVARAJUĆIH OSEBNIH GEODETSKIH PODLOGA

#### Članak 8.

Izmjene i dopune PPUO Jesenje će se izraditi na digitalnim/skeniranim katastarskim podlogama (u mjerilu 1:5000) i topografskim kartama mjerila 1:25000 Za potrebe izrade Izmjena i dopuna Općina će pribaviti i najnovije orto-foto snimke Općine u digitalnom obliku.

#### Članak 9.

Popis tijela i osoba (određeni posebnim propisima) koja će sudjelovati u izradi navedenih Izmjena i dopuna kroz osiguravanje podataka iz svog djelokruga te podno-

šenjem zahtjeva da se određeni dijelovi Plana usklade sa stvarnim stanjem ili njihovim potrebama:

1. Ured Državne uprave u Krapinsko zagorskoj županiji, Služba za prostorno uređenje, zaštitu okoliša, graditeljstvo i imovinsko pravne poslove – Ispostava Krapina (u novijoj reorganizaciji to je Krapinsko zagorska županija – Zavod za prostorno uređenje i zaštitu okoliša - Upravni odjel za prostorno uređenje i zaštitu okoliša,

2. HEP, Operatorskog prijenosa sustava, Prijenosno područje Krapina i HEP, Operator distribucijskog sustava Elektra Krapina – Pogon Krapina,

3. Komunalno poduzeće «Kraikom» d.o.o. Krapina

4. MUP – PU Krapinsko zagorska, Policijska postaja Krapina,

5. Državna uprava za zaštitu i spašavanje, Područni ured Krapina,

6. Vlada RH - Ministarstva prostornog planiranja i zaštite okoliša, kulture, poljoprivrede, vodnog gospodarstva, prometa i veza, vanjskih poslova i europskih integracija, turizma, gospodarstva, poduzetništva i druga

7. Krapinsko zagorska županija

8. HT i drugi fiksni telefonski operateri

9. Mobilni telefonski operateri,

10. Mjesni odbori,

11. Županijska uprava za ceste,

12. Hrvatske ceste,

13. Hrvatske šume,

14. Hrvatske vode,

15. Sportska društva

16. i drugi

9. ROK ZA IZRADU PLANA I NJEGOVIH FAZA

#### Članak 10.

1. Po donošenju Odluke o izradi Izmjena i dopuna PPUO, Općina će pripremiti sve podloge iz članka 8. ove Odluke.

2. Odluka o izradi će se, u skladu sa čl. 79. Zakona o prostornom uređenju i gradnji, dostaviti tijelima i osobama iz točke 9. ove odluke s pozivom da u roku od 30 dana dostave svoje zahtjeve (podaci, planske smjernice i propisani dokumenti) za uvrštenje u Izmjene i dopune Plana,

3. Po sklapanju Ugovora sa Arhitektonskim fakultetom kao Izrađivačem Izmjena i dopuna, utvrdit će se rokovi unutar kojih će se:

- održati prethodna rasprava te izraditi potrebno Izvješće;

- utvrditi nacrt prijedloga Izmjena i dopuna te uputiti na javni uvid i rasprava, a nakon prihvaćenog Izvješća o prethodnoj raspravi. Javni trajat će 15 dana;

- izraditi Odgovori na primjedbe fizičkih i pravnih osoba;

- izraditi Konačni prijedlog plana, a nakon što izabrano Povjerenstvo pregleda i prihvati odgovore Izrađivača na pristigle primjedbe;

4. Nacrt Konačnog prijedloga Izmjena i dopuna Plana s prihvaćenim primjedbama i prijedlozima, u skladu

s odredbama članka 99. Zakona dostaviti će se tijelima i osobama određenim posebnim propisima radi davanja mišljenja i suglasnosti na Izmjene i dopune.

5. Po dobivanju mišljenja iz prethodnog stavka, u roku od 15 dana će se Općinskom vijeću dostaviti: Izvješće o prethodnoj raspravi, Izvješće o javnoj raspravi, dobivena mišljenja i konačni prijedlog Plana radi utvrđivanja Odluke o donošenju Izmjena i dopuna.

10. ZABRANA I VRIJEME TRAJANJA ZABRANE IZDAVANJA AKATA KOJIMA SE ODOBRAVAJU ZAHVATI U PROSTORU TIJEKOM IZRADE I DONOŠENJA PLANA

#### Članak 11.

Do donošenja Odluke o izmjenama i dopunama Plana mogu se izdavati akti kojima se odobrava gradnja građevina prema važećem Planu, ali uz obaveznu obavijest o izdavanju istih Izrađivaču Plana.

11. IZVORI FINANCIRANJA IZRADE PLANA

#### Članak 12.

Izrada plana financirat će se iz Općinskog proračuna.

#### Članak 13.

Ova Odluka stupa na snagu danom objave u Službenom Glasniku Krapinsko-zagorske županije.

KLASA:021-05/08-01/38

URBROJ:2140-05-08-1

Gornje Jesenje, 07. 10. 2008.

PREDSJEDNIK OPĆINSKOG VIJEĆA

Franjo Cvrtila, v.r.

Na temelju članka 31. stavka 7. Zakona o komunalnom gospodarstvu („Narodne novine“, broj 36/95, 109/95, 21/96, 70/97, 128/99, 57/00, 129/00, 59/01, 26/03-pročišćeni tekst, 82/04, 110/04 i 178/04) i članka 15. Statuta Općine Jesenje („Službeni glasnik Krapinsko-zagorske županije“, broj 13/01 i 2/06) Općinsko vijeće Općine Jesenje na 30. sjednici održanoj dana 07. 10. 2008. godine donijelo je

### **O D L U K U**

### **O KOMUNALNOM DOPRINOSU NA PODRUČJU OPĆINE JESENJE**

#### Članak 1.

Ovom Odlukom utvrđuju se područja zona za plaćanje komunalnog doprinosa na području Općine Jesenje, jedinična vrijednost komunalnog doprinosa po m<sup>3</sup> građevine za pojedine zone, način i rokovi plaćanja komunalnog doprinosa, slučajevi u kojima se odobrava oslobađanje od plaćanja komunalnog doprinosa te izvori sredstava iz kojih će se namiriti iznos u slučaju oslobađanja od plaćanja komunalnog doprinosa.

#### Članak 2.

Komunalni doprinos su novčana javna davanja koja se plaćaju za građenje i korištenje objekata i uređaja komunalne infrastrukture: javnih površina, nerazvrstanih cesta, groblja i javne rasvjete.

Komunalni doprinos je prihod Općine Jesenje.

Komunalni doprinos plaća vlasnik građevne čestice na kojoj se gradi građevina odnosno investitor.

Plaćanjem komunalnog doprinosa vlasnik građevne

čestice, odnosno investitor sudjeluje u podmirenju troškova izgradnje objekata i uređaja komunalne infrastrukture utvrđenih Programom izgradnje objekata i uređaja komunalne infrastrukture.

Sredstvima komunalnog doprinosa financira se i pribavljanje zemljišta na kojem se grade objekti i uređaji komunalne infrastrukture iz stavka 1. ovog članka, rušenje postojećih objekata i uređaja, premještanje postojećih nadzemnih i podzemnih instalacija, te radovi na sanaciji tog zemljišta.

#### Članak 3.

Cijelo područje Općine Jesenje čini jednu zonu za plaćanje komunalnog doprinosa.

#### Članak 4.

Jedinična vrijednost komunalnog doprinosa obračunava se u skladu s obujmom, odnosno po prostornom metru (m<sup>3</sup>) građevine koja se gradi na građevnoj čestici, a utvrđuje se u visini od 2,00 kune.

Iznimno od odredbe stavka 1. ovog članka za otvorene bazene, otvorena igrališta i druge otvorene građevine komunalni doprinos obračunava se po m<sup>2</sup> tlocrtno površine te građevine primjenom iznosa jedinične vrijednosti komunalnog doprinosa utvrđenog u stavku 1. ovog članka.

Kod građevine koja se uklanja zbog građenja nove građevine ili kada se postojeća građevina dograđuje ili nadograđuje, komunalni doprinos obračunava se na razliku u obujmu u odnosu na prijašnju građevinu.

#### Članak 5.

Upravno tijelo županije koje donosi akt na temelju kojeg se može graditi dužno je u roku od 8 dana od dana podnošenja zahtjeva za izdavanje tog akta jedan primjerk projektne dokumentacije dostaviti Jedininstvenom upravnom odjelu Općine Jesenje radi donošenja rješenja o komunalnom doprinosu.

Rješenje o komunalnom doprinosu donosi Jedininstveni upravni odjel Općine Jesenje u postupku pokrenutom po zahtjevu stranke ili po službenoj dužnosti.

Rješenje iz stavka 2. ovog članka obvezatno sadrži:

- iznos sredstava komunalnog doprinosa koji je obveznik dužan platiti,
- način i rokove plaćanja komunalnog doprinosa,
- prikaz načina obračuna komunalnog doprinosa za građevinu koja se gradi,
- popis i rok izgradnje objekata i uređaja komunalne infrastrukture koje će Općina izgraditi sukladno Programu gradnje objekata i uređaja komunalne infrastrukture,
- obvezu Općine o razmjernom povratu sredstava u odnosu na izgrađenost objekata i uređaja komunalne infrastrukture prema alineji 4. ovog stavka i ostvareni priliv sredstava.

#### Članak 6.

Protiv rješenja o komunalnom doprinosu iz članka 5. ove Odluke može se izjaviti žalba upravnom tijelu Županije nadležnom za poslove komunalnog gospodarstva.

Izvršno rješenje o komunalnom doprinosu izvršava Jedininstveni upravni odjel Općine Jesenje u postupku i na

način određen Zakonom.

#### Članak 7.

Akt na temelju kojeg se može graditi ne može se izdati prije nego je za istu građevinu izvršena uplata komunalnog doprinosa ili kod obročne uplate nakon izvršene uplate prve rate.

Potvrdu o uplaćenom komunalnom doprinosu izdaje Jedininstveni upravni odjel Općine Jesenje.

Komunalni doprinos obveznik plaća uplatom na žiro-račun Općine Jesenje na osnovi konačnog rješenja o komunalnom doprinosu jednokratno, najkasnije u roku od 8 dana od dana konačnosti rješenja.

Izuzetno, na temelju zahtjeva obveznika plaćanja komunalnog doprinosa rješenjem će se odobriti plaćanje komunalnog doprinosa u tri jednaka mjesečna obroka.

#### Članak 8.

Komunalni doprinos se iznimno ne plaća za gradnju objekata kada je investitor ili suinvestitor Općina Jesenje.

#### Članak 9.

U slučaju iz članka 8. ove Odluke sredstva na ime komunalnog doprinosa osiguravaju se iz drugih prihoda Proračuna Općine Jesenje.

#### Članak 10.

Ova Odluka stupa na snagu osmi dan od dana objave u «Službenom glasniku Krapinsko-zagorske županije». KLASA:021-05/08-01/39 URBROJ:2140-05-08-1 Gornje Jesenje, 07. 10. 2008.

PREDSJEDNIK OPĆINSKOG VIJEĆA  
Franjo Cvrtila, v.r.

Na temelju članka 10. st.2. Zakona o otpadu («Narodne novine», broj 178/04 i 116/06) i članka 15. Statuta Općine Jesenje («Službeni glasnik Krapinsko-zagorske županije» broj 13/01. i 2/06), Općinsko vijeće Općine Jesenje na 30. sjednici održanoj dana 07. 10. 2008. godine donijelo je

### ODLUKU O DONOŠENJU PLANA GOSPODARENJA OTPADOM U OPĆINI JESENJE

#### I.

Donosi se Plan gospodarenja otpadom u Općini Jesenje za razdoblje 2008. - 2015. godine.

#### II.

Plan gospodarenja otpadom u Općini Jesenje za razdoblje 2008. – 2015. godine nalazi se u prilogu ove Odluke i čini njezin sastavni dio i objavljuje se u »Službenom glasniku Krapinsko-zagorske županije«.

KLASA:021-05/08-01/40

URBROJ:2140-05-08-1

Gornje Jesenje, 07. 10. 2008.

PREDSJEDNIK OPĆINSKOG VIJEĆA  
Franjo Cvrtila, v.r.

**NASLOV: PLAN GOSPODARENJA  
OTPADOM OPĆINA JESENJE****NOSITELJ ZAHVATA: Općina Jesenje  
Gornje Jesenje 103  
49233 Gornje Jesenje**

UGOVOR broj: 54/08

IOD br. T-06-P-1271-1229/08

VODITELJ PROJEKTA:

Tomislav Domanovac, dipl.ing.kem.tehn.

**PROJEKTANTI:**

IPZ Uniprojekt TERRA

Danko Fundurulja, dipl.ing.građ.

Tomislav Domanovac, dipl.ing.kem.teh.

IPZ Uniprojekt MCF

Mladen Mužinić, dipl.ing.fiz.

Sandra Novak Mujanović, dipl.ing.preh.tehn.

INTERNA KONTROLA:

Goran Pašalić, dipl.ing.rud.

DIREKTOR:

Danko Fundurulja, dipl.ing.građ.

**SADRŽAJ:****1. UVOD****2. NAZIVLJA U PLANU****3. PREGLED POSTOJEĆEG STANJA**3.1. OPIS POSTOJEĆEG STANJA SAKUPLJANJA,  
PRIJEVOZA I ZBRINJAVANJA OTPADA

3.2. PROCJENA KOLIČINA OTPADA

**4. MJERE GOSPODARENJA OTPADOM I ODVO-  
JENOG SKUPLJANJA KOMUNALNOG OTPADA**4.1. KONCEPT CJELOVITOG SUSTAVA GOSPODA-  
RENJA OTPADOM4.2. MJERE IZBJEGAVANJA I SMANJENJA NASTA-  
JANJA OTPADA4.3. MJERE ODVOJENOG SAKUPLJANJA I OPO-  
RABE KOMUNALNOG OTPADA

4.3.1. PREGLED POSTOJEĆEG STANJA

4.3.2. MOGUĆNOSTI PROSTORNOG ŠIRENJA I  
KVALITATIVNOG UNAPRJEĐENJA SUSTAVA OD-  
VOJENOG SAKUPLJANJA OTPADA, PRIMARNE  
RECIKLAŽE I SORTIRANJA ODREĐENIH KOMPO-  
NENTI KOMUNALNOG OTPADA4.3.3. KVANTITATIVNI CILJEVI I KVOTE ZA SMA-  
NJIVANJE/OBRADU OTPADA4.4. PRIJEDLOG REALIZACIJE OPREME I OBJEKTA  
ZA GOSPODARENJE OTPADOM NA PODRUČJU  
OPĆINE JESENJE (DIO PO NASELJIMA)**5. MJERE ZA UPRAVLJANJE I NADZOR ODLA-  
GALIŠTA ZA KOMUNALNI OTPAD****6. POPIS OTPADOM ONEČIŠĆENOG OKOLIŠA I  
NEUREĐENIH ODLAGALIŠTA****7. REDOSLIJED AKTIVNOSTI SANACIJE NEU-  
REĐENIH ODLAGALIŠTA, OTPADOM ONEČI-  
ŠĆENOG OKOLIŠA I OSTALIH AKTIVNOSTI****8. IZVORI I VISINA POTREBNIH SREDSTAVA ZA****PROVOĐENJE PLANA**

8.1. IZVORI FINACIJSKIH SREDSTAVA

8.2. VISINA FINACIJSKIH SREDSTAVA POTREB-  
NIH ZA REALIZACIJU PLANA**9. OSTALE PRIJELAZNE I ZAVRŠNE ODREDBE  
POPIS PRILOGA:****1. UVOD**

Pod pojmom zaštite okoliša podrazumijeva se zaštita voda i mora, tla i zraka. Zaštitom okoliša osigurava se cjelovito očuvanje kakvoće okoliša, očuvanje prirodnih zajednica, racionalno korištenje prirodnih izvora i energije što su osnovni uvjeti zdravog i održivog razvoja. Prema članku 46 Zakona o zaštiti okoliša (NN 110/07), Programom zaštite okoliša posebno se utvrđuje: uvjete i mjere zaštite okoliša, prioritete mjere zaštite okoliša po sastavnicama okoliša i pojedinim prostornim cjelinama područja za koji se Program donosi, subjekte koji su dužni provoditi mjere utvrđene Programom i ovlaštenja u svezi s provedbom utvrđenih mjera zaštite okoliša, praćenje stanja okoliša i ocjenu potrebe uspostave mreže za dodatno praćenje stanja okoliša u području za koji se Program donosi, način provedbe interventnih mjera u izvanrednim slučajevima onečišćivanja okoliša u području za koji se Program donosi, rokove za poduzimanje pojedinih utvrđenih mjera, izvore financiranja za provedbu utvrđenih mjera i procjenu potrebnih sredstava.

Temelji politike gospodarenja otpadom u Republici Hrvatskoj sadržani su u Zakonu o otpadu (NN 178/04, 158/05 i 111/06), Strategiji gospodarenja otpadom Republike Hrvatske (NN 130/05) te Planu gospodarenja otpadom u Republici Hrvatskoj za razdoblje od 2007-2015. godine (NN 85/07).

**Zakon o otpadu** (NN 178/04, 111/06) uređuje način gospodarenja otpadom koji predstavlja skup aktivnosti, odluka i mjera usmjerenih na:

sprječavanje nastanka otpada, smanjivanje količine otpada i/ili njegovoga štetnog utjecaja na okoliš, obavljanje sakupljanja, prijevoza, uporabe, zbrinjavanja i drugih djelatnosti u svezi s otpadom, te nadzor nad obavljanjem tih djelatnosti, skrb za odlagališta koja su zatvorena.

S otpadnim tvarima treba se postupati na način da se ne dovodi u opasnost ljudsko zdravlje i ne rabe postupci i/ili načini koji bi mogli štetiti okolišu, a posebice kako bi se izbjeglo:

rizik onečišćenja mora i voda, tla i zraka  
nastajanje eksplozije ili požara  
pojava buke  
ugrožavanje biljnog i životinjskog svijeta  
štetan utjecaj na područja kulturno-povijesnih, estetskih i prirodnih vrijednosti

narušavanje javnog reda i mira

Osnovni ciljevi postupanja s otpadom su: izbjegavanje i smanjivanje nastajanja otpada i smanjivanje opasnih svojstava otpada, i to posebice: razvojem čistih tehnologija koje koriste manje prirodnih izvora i tehničkim razvojem i promoviranjem proizvoda koji ne pridonose ili, u najmanjoj mogućoj mjeri pridonose, povećanju štetnog utjecaja otpada i opasnosti onečišćenja te razvojem odgovarajućih metoda zbrinjavanja opasnih tvari sadržanih u otpadu namijenjenom uporabi, uporaba otpada recikliranjem, ponovnom uporabom ili obnovom odnosno drugim postupkom koji omogućava izdvajanje sekundarnih sirovina, ili uporabu otpada u energetske svrhe, zbrinjavanje otpada na propisan način te sanacija otpadom onečišćenog okoliša

### **Strategija gospodarenja otpadom u Republici Hrvatskoj** (NN 130/05) predviđa sljedeće aktivnosti:

postupno organiziranje središta gospodarenja otpadom s postrojenjima za obradu, odlagalištima i drugim sadržajima: uz Zagreb, 20 županijskih i 4 regionalna središta, uz postupnu sanaciju i zatvaranje većine postojećih odlagališta

zabranu odlaganja otpada na otocima i gradnju pretovarnih stanica s odvojenim sakupljanjem, reciklažom i baliranjem ostatnog otpada i prijevoz u centre na kopnu posebnu zaštitu podzemnih voda na krškom području od eventualnog prodora procjednih voda iz odlagališta i drugih građevina

spriječavanje ispuštanja otpada u more, jezera, rijeke i potoke

centar za gospodarenje opasnim otpadom s mrežom sabirališta

kontrolirane prioritetne tokove otpada

visok stupanj sudjelovanja domaće industrije, opreme i usluga u projektima gospodarenja otpadom kao doprinos smanjivanju nezaposlenosti i deficita vanjsko-trgovinske bilance

angažman stranih partnera i kapitala na temelju nezavisnih studija opravdanosti i potporu zajedničkim ulaganjima na osnovi javnog i privatnog partnerstva na bazi IPPC\* – BAT\*\* tehnologije

jačanje postojeće organizacije gospodarenja otpadom i osnivanje međuresorske koordinacije za gospodarenje otpadom, što bi osiguralo suradnju relevantnih ministarstava za pojedine tokove otpada

edukaciju javnosti, stručnjaka i upravnih struktura: Programi i aktivnosti za podizanje razine znanja trebaju imati razvojni, istraživački i djelatni pristup

**Plan gospodarenja otpadom** u Republici Hrvatskoj (NN 85/07) osnovni je dokument o gospodarenju otpadom u RH za razdoblje 2007. – 2015.

Temeljni zadatak Plana u navedenom razdoblju je organiziranje provođenja glavnih ciljeva Strategije postavljene za razdoblje 2005. do 2025. na području gospodarenja otpadom u RH i to:

uspostava cjelovitog sustava gospodarenja otpadom, sanacija i zatvaranje postojećeg odlagališta, sanacija »crnih točaka« - lokacija u okolišu visoko opterećenih otpadom, razvoj i uspostava regionalnih i županijskih centara za gospodarenje otpadom, s predobradom otpada prije konačnog zbrinjavanja ili odlaganja, uspostava potpune informatizacije sustava gospodarenja otpadom

### **Obveze iz postojeće i nove zakonske regulative**

Prema obvezama i odgovornostima u gospodarenju otpadom koje proizlaze iz Zakona o otpadu država je odgovorna za gospodarenje opasnim otpadom i za spaljivanje otpada, županije i Grad Zagreb odgovorni su za gospodarenje svim vrstama otpada, osim za opasni otpad i spaljivanje, a gradovi i općine odgovorni su za gospodarenje komunalnim otpadom.

Troškovi gospodarenja otpadom obračunavaju se prema kriteriju količine i svojstvu otpada, uz primjenu načela »onečišćivač plaća«.

Troškovi gospodarenja otpadom moraju obuhvatiti:

troškove odvojenog skupljanja otpada

troškove prijevoza otpada

troškove drugih mjera gospodarenja otpadom koje nisu pokrivena prihodom ostvarenim prometom otpada procijenjene troškove uklanjanja otpada koji je nepoznata osoba odbacila u okoliš

troškove uporabe i/ili zbrinjavanja otpada koji obuhvaćaju troškove projektiranja i gradnje građevina za uporabu i/ili zbrinjavanje otpada, troškove rada građevina za uporabu i/ili zbrinjavanje otpada te procjenu troškova zatvaranja građevina za uporabu i/ili zbrinjavanje otpada, njihova naknadnog održavanja i gradnje nove građevine koja će se koristiti nakon prestanka rada postojeće

Stupanje na snagu Strategije i Plana gospodarenja otpadom RH te Pravilnika o postupanju s određenim grupama otpadnih materijala, od posebne je važnosti za Hrvatsku, jer se njima pokreću promjene koje će postupno rješavati postojeće probleme te unaprjeđivati sustav i usmjeravati RH prema održivom gospodarenju otpadom.

### **2. NAZIVLJA U PLANU**

U ovom Planu u uporabi su pojmovi iz Zakona o otpadu i Strategije gospodarenja otpadom Republike Hrvatske sa sljedećim značenjem:

**Ambalažni otpad** je ambalaža preostala nakon što se proizvod raspakira, a obuhvaća sve proizvode u obliku kutija, posuda, omota i druge oblike koji služe držanju drugog proizvoda u svrhu njegove zaštite, rukovanja, promidžbe i prodaje,

**Biološki razgrađiv** otpad je otpad koji se može razgraditi aerobnim ili anaerobnim putem (kao što su hrana, otpad iz vrtova, papir i karton),

**Centar za gospodarenje otpadom** je sustav građevina i uređaja za obradu, uporabu i/ili zbrinjavanje otpada.

**Glomazni otpad** je otpad velikih dimenzija kao npr. namještaj, bijela tehnika, vozila, madraci, drveće i sl.

**Gospodarenje otpadom** je skup aktivnosti, odluka i mjera za: sprječavanje nastanka otpada, smanjivanje količine otpada i/ili njegovog štetnog utjecaja na okoliš; skupljanje, prijevoz, uporaba i zbrinjavanje (obrada i zbrinjavanje), uključujući i nadzor nad takvim operacijama i brigu o odlagalištima koja su zatvorena.

**Građevine za zbrinjavanje otpada** su: regionalni i županijski centri za gospodarenje otpadom, odlagališta opasnog, neopasnog i inertnog otpada i građevine namijenjene za spaljivanje otpada – spalionice otpada.

**Inertni otpad** je onaj otpad koji ne podliježe značajnim fizikalnim kemijskim i/ili biološkim promjenama. Inertni se otpad ne otapa, nije zapaljiv, ne reagira fizički ili kemijski, ne razgrađuje se biološkim putem, niti stvara tvari opasne za okoliš i zdravlje ljudi u kontaktu s bilo kojim spojem. Inertni otpad ima beznačajan stupanj ispuštanja zagađujućih i/ili ekotoksičnih tvari, te ne ugrožava zrak, vode i podzemne vode.

**Integralni koncept gospodarenja otpadom** sadrži osnovna načela izbjegavanja nastanka otpada, vrednovanja otpada čiji se nastanak nije mogao izbjeći (materijalna, biološka i energetska reciklaža) te odlaganja otpada koji se ne može drugačije iskoristiti.

**Izdvajanje** je podjela otpada u grupe sličnih materijala kao npr. papir, staklo, plastika, metali, biorazgradivi otpad. Također to je i sortiranje unutar iste grupe otpada (bijelo i tamno staklo, različite vrste plastike). Obavlja se ručno i strojno.

**Kakvoća okoliša** je stanje okoliša izraženo fizikalnim, kemijskim, estetskim i drugim pokazateljima.

**Komunalni otpad** jest otpad iz kućanstava, te otpad iz proizvodne i/ili uslužne djelatnosti ako je po svojstvima i sastavu sličan otpadu iz kućanstava,

**Monitoring** (praćenje stanja okoliša) je sustavno mjerenje emisija, imisija, praćenje prirodnih i drugih pojava, praćenje kakvoće okoliša i promjena stanja u okolišu.

**Neopasni otpad** je otpad koji je po sastavu i svojstvima propisom iz članka 2. Zakona o otpadu određen kao neopasni.

**Obrada otpada** je postupak u kojim se u mehaničkom, fizikalnom, termičkom, kemijskom ili biološkom procesu, uključujući razvrstavanje, mijenjaju svojstva otpada, u svrhu smanjivanja volumena i/ili opasnih svojstava, olakšava rukovanje otpadom te poboljšava iskoristivost otpada.

**Obradivač otpada** je pravna ili fizička osoba čija je uloga da pribavi propisane dozvole za obavljanje djelatnosti, obrađuje otpad koristeći najbolje dostupne tehnologije, prijavljuje vrste i količine otpada koje su reciklirali, zbrinuli (obradili ili odložili) nadležnom tijelu, gospodari pojedinim vrstama otpada na propisani način te naplaćuje zbrinjavanje prema količini otpada.

**Odlagalište** znači mjesto za odlaganje otpada na ili u tlo (tj. u podzemlje). Odlagališta mogu biti: lokacije internih odlagališta (proizvođač otpada odlaže otpad iz vlastite proizvodnje, na samom mjestu proizvodnje), lokacije

trajnih odlagališta koja služe za trajno pohranjivanje otpada (tj. više od godine dana).

**Okoliš** je prirodno okruženje: zrak, tlo, voda, klima, biljni i životinjski svijet u ukupnosti uzajamnog djelovanja i kulturna baština kao dio okruženja kojeg je stvorio čovjek.

**Onečišćavanje okoliša** je promjena stanja okoliša koja je posljedica štetnog djelovanja, ili izostanka potrebnog djelovanja, ispuštanja, unošenja ili odlaganja štetnih tvari, ispuštanja energije i utjecaja drugih zahvata i pojava nepovoljnih po okoliš.

**Onečišćivač** je svaka pravna ili fizička osoba čije djelovanje posredno ili neposredno uzrokuje onečišćavanje okoliša.

**Opasni otpad** je otpad koji je po sastavu i svojstvima listom otpada - Katalogom određen kao opasni tj. otpad koji mora imati jedno od svojstava: eksplozivnost, reaktivnost, zapaljivost, nadražljivost, štetnost, toksičnost, kancerogenost, korozivnost, infektivnost, teratogenost, mutagenost, tvari i pripravci koji ispuštaju toksične ili vrlo toksične plinove u kontaktu s vodom, zrakom ili kiselinom, tvari i pripravci koji nakon odlaganja mogu na bilo koji način ispuštati tvari, s nekom od gore navedenih karakteristika ekotoksične tvari.

**Uporaba otpada** znači bilo koju od navedenih operacija: korištenje kao gorivo ili na drugi način za proizvodnju energije, recikliranje/ obnavljanje metala i metalnih spojeva,

**Otpad** je svaka tvar ili predmet koje je posjednik odbacio, ili namjerava odbaciti ili je obavezan odbaciti. Otpad je prema Strategiji gospodarenja otpadom RH razvrstan u 15 grupa.

**Ponovna uporaba** (prema čl. 3(5) Direktive o ambalaži i ambalažnom otpadu br. 94/62/EC) znači bilo koji postupak kojim se ambalaža (koja je bila zamišljena i dizajnirana za određeni minimalni broj uporaba tijekom životnog ciklusa) ponovno puni ili koristi za istu svrhu za koju je originalno zamišljena, sa ili bez pomoćnih sredstava kojima se omogućuje ponovno punjenje; takva će ambalaža postati ambalažni otpad tek kada se više ne bude mogla ponovno uporabiti.

**Posjednik otpada** je proizvođač otpada ili pravna ili fizička osoba koja ga posjeduje.

**Pretovarna stanica** je građevina za privremeno skladištenje, pripremu i pretovar otpada namijenjenog transportu prema centru za gospodarenje otpadom.

**Proizvodni otpad** je otpad koji nastaje u proizvodnom procesu u industriji, obrtu i drugim procesima, a po sastavu i svojstvima se razlikuje od komunalnog otpada. Proizvodnim otpadom se ne smatraju ostaci iz proizvodnog procesa koji se koriste u proizvodnom procesu istog proizvođača,

**Proizvođač otpada** jest svaka osoba čijom aktivnošću nastaje otpad (izvorni proizvođač) i/ili koja prethodnom obradom, miješanjem ili drugim postupkom, mijenja sastav ili svojstva otpada

**Reciklažno dvorište** jest građevina namijenjena razvrstavanju i privremenom skladištenju posebnih vrsta ot-

pada.

**Recikliranje** jest ponovna uporaba otpada u proizvodnom procesu osim uporabe otpada u energetske svrhe.

**Sakupljač** otpada je pravna ili fizička osoba koja sakuplja, razvrstava ili prevozi otpad.

**Skupljanje otpada** jest prikupljanje, razvrstavanje i/ili miješanje otpada u svrhu prijevoza,

**Skladištenje otpada** je privremeni smještaj otpada u građevini za skladištenje otpada – skladištu, do njegove uporabe i/ili zbrinjavanja.

**Šteta u okolišu** je oštećenje ili gubitak prirodne funkcije sastavnih dijelova okoliša, prouzročena gubitkom pojedinih sastavnih dijelova i/ili unutarnjim poremećajem odnosa i prirodnog tijeka nastalog zbog ljudskog djelovanja.

**Štetna tvar** je tvar čija su svojstva opasna za ljudsko zdravlje i okoliš, s dokazanim akutnim i kroničnim toksičnim učincima, vrlo nadražujuća, kancerogena, mutagena, nagrizajuća, zapaljiva i eksplozivna tvar, ili tvar koja u određenoj količini i/ili koncentraciji ima takva svojstva.

**Tokovi otpada** su ukupni tokovi otpada iz kućanstava, tvrtki, institucija i/ili proizvodnih postrojenja koji se reciklira, termički obrađuje i/ili zbrinjava.

**Upravno tijelo** jest upravno tijelo jedinice lokalne samouprave – grada i općine i upravno tijelo jedinica područne (regionalne) samouprave – županije i Grada Zagreba, nadležno za poslove zaštite okoliša

**Zahvat u okolišu** je svako trajno ili privremeno djelovanje čovjeka koje može narušiti ekološku stabilnost ili biološku raznolikost okoliša ili na drugi način može nepovoljno utjecati na okoliš.

**Zbrinjavanje otpada** je svaki postupak obrade ili odlaganja otpada u skladu s propisima.

**Zeleni (reciklažni) otoci** su skupine raznovrsnih posuda u kojima se odvojeno sakupljaju reciklirajući materijali (papir, staklo, plastika, metali, biorazgradivi otpad).

### 3. PREGLED POSTOJEĆEG STANJA

#### 3.1. Opis postojećeg stanja sakupljanja, prijevoza i zbrinjavanja otpada

Na području Općine Jesenje organiziranim skupljanjem i odvozom otpada bavi se Krakom d.o.o. koje organizirano skuplja i odvozi otpad s područja Općine. Osim područja Općine, Krakom d.o.o. organizirano prikuplja otpad i iz Grada Krapine te s područja općina Đurmanec, Petrovsko i Radoboj.

**Tablica 3.1/1 Stanovništvo područja Općine Jesenje**

	Stalni stanovnici	Domaćinstva
Općina Jesenje	1.640	516
Naselja		
Brdo Jesenjsko	179	63

Cerje Jesenjsko	175	58
Donje Jesenje	380	121
Gornje Jesenje	772	223
Lužani Zagorski	134	51

Izvor: Krakom d.o.o.

Ukupan broj domaćinstava obuhvaćenih organiziranim skupljanjem/odvozom otpada na području Općine iznosi cca 100%. Način prikupljanja organiziran je pomoću posuda odnosno kontejnera.

Odvoz je organiziran radnim danima (5 dana tjedno), a otpad se odvozi 1 puta tjedno.

Dva puta godišnje organizirano se prikuplja glomazni otpad putem kontejnera od 5 ili 7m<sup>3</sup>.

Održavanje zelenih površina provodi Krakom d.o.o., a otpad nastao tom djelatnošću odlaze na odlagalištu Gorjak.

**Tablica 3.1/2 Posude Krakom d.o.o. - Općina Jesenje**

Vrsta posude	broj posuda
Posude a' 80 l ili 120 l	446
Kontejneri a' 5 ili 7 m <sup>3</sup>	7

Za potrebe prikupljanja poduzeće Krakom d.o.o. raspolaže s 4 autosmećara i 3 autopodizača.

**Tablica 3.1/3 Vozila za prijevoz komunalnog otpada poduzeća Krakom d.o.o.**

Vrsta vozila	Tip vozila	God. proizvodnje	Zapremina (m <sup>3</sup> )
smećar	Mercedes	1996.	5
smećar	Mercedes	1996.	10
smećar	Mercedes	1982.	10
smećar	MAN	2005.	7
autopodizač	Mercedes	1985.	5,6,7
autopodizač	TAM	1986.	5
autopodizač	Mercedes	1989.	5,6,7

Sav prikupljeni otpad odlaze se na odlagalištu Gorjak. Odlagalište je u postupku sanacije odnosno predviđeno je zatvaranje istog nakon izgradnje regionalnog centra. Na području Općine Jesenje značajniji proizvođači proizvodnog otpada su Pilana Draganić i Kamenolom Gorjak.

Prema podacima Krakom d.o.o., s područja Općine Jesenje, u 2007. godini, na odlagalište je ukupno odloženo 397 t otpada.

### 3.2. Procjena količina otpada

Procjena količine komunalnog otpada i proizvodnog otpada sličnih svojstava komunalnom otpadu, na razmatranom području, bila je omogućena na temelju podataka kojima raspolaže Općina Jesenje i komunalno poduzeće Krakom d.o.o. te iz postojećih statističkih podataka.

Projekcija količina otpada rađena je za razdoblje do 2015. godine. Sav organizirano skupljen otpad s analiziranog područja odvozi se i odlaže na odlagalište Gorjak gdje će se odlagati do realizacije regionalnog centra za zbrinjavanje komunalnog otpada.

Procijenjena količina otpada za predstojeće razdoblje, rađena je na temelju podataka o:

obuhvatnosti organiziranim odvozom otpada od stanovništva u naseljima prema podacima iz 2007. godine, podacima iz popisa stanovništva 2001. godine, procijenjenom prirodnom prirastu stanovništva, procijenjenom povećanju životnog standarda, procjeni kretanja količina proizvodnog neopasnog otpada u razmatranom razdoblju.

U proračunu su korištene sljedeće pretpostavke: da se broj stanovnika na razmatranom području neće bitno mijenjati i da će rasti po prosječnoj godišnjoj stopi od cca 0,1 %, da je u 2007. godini organiziranim skupljanjem i odvozom otpada na razmatranom području obuhvaćeno 100 % domaćinstava, da će specifična količina komunalnog otpada po stanovniku rasti prosječnom godišnjom stopom od 1 %, da će specifična količina komunalnog otpada po stanovniku rasti prosječnom godišnjom stopom od 1 %, da će specifična količina komunalnog otpada po stanovniku rasti prosječnom godišnjom stopom od 1 %.

**Tablica 3.2/1 Prikaz očekivanog kretanja količina komunalnog i proizvodnog otpada sličnog komunalnom za razdoblje od 2008. do 2015. godine na području Općine Jesenje**

Godina	Količina otpada, (t)
2008	401
2009	406
2010	410
2011	415
2012	419
2013	424
2014	429
2015	434

Iz uvida u popis stanovništva i trendove kretanja stanovništva, pretpostavljen je vrlo blagi rast količina otpada. Otpad koji će se stvarati u prikazanom razdoblju odlagati će se na odlagalište Gorjak sve do izgradnje regionalnog odlagališta otpada.

Prikaz procjene količina i određenih vrsta otpada koji nastaje na području općine daje se u nastavku.

**Tablica 3.2/2 Procjena kretanja količina određenih vrsta na području Općine Jesenje**

VRSTA OTPADA	2008.god.	2015.god.
	t/god	t/god
<b>1- Komunalni otpad</b>	401	434
<b>2 - Građevinski otpad i otpad od rušenja</b>	800	1.200
<b>3 - Proizvodni i rudarski</b>	0	0
<b>4 - Poljoprivredni i šumarsko-drveni otpad</b>		
-poljoprivredni otpad	90	110
-stočarski	40	40
-šumarsko-drveni otpad	130	160
<b>5 - Opasni otpad</b>	5	6
<b>6 - Ambalažni otpad</b>	100	150
<b>7 - Otpadna vozila</b>	30	50
<b>8 - Otpadne gume vozila</b>	20	30
<b>9 - Otpadna električna i elektronička oprema</b>	20	30
<b>10 - Komunalni mulj</b>	10	30
<b>11 - Otpad životinjskog porijekla</b>	40	60
<b>12 - Otpadna ulja i zauljeni otpad</b>		
-mineralna ulja	10	10
-jestiva ulja	10	10
<b>13 - Otpadne baterije i akumulatori</b>	4	7
<b>14 - Postojana organska zagađivala</b>	0	0
<b>15 - Medicinski otpad</b>	0	0

Postupanje s pojedinim vrstama otpadnih materijala navedenih u tabličnom prikazu regulirano je posebnim pravilnicima i u ovome Planu postupci skupljanja i obrade istih neće se opisivati. Revizija Plana obaviti će se nakon 4 godine.

## 4. MJERE GOSPODARENJA OTPADOM I ODVOJENOG SKUPLJANJA KOMUNALNOG OTPADA

### 4.1 Koncept cjelovitog sustava gospodarenja otpadom

Integralni koncept gospodarenja otpadom u sebi sadrži osnovna načela, i to:

- izbjegavanje otpada
- vrednovanje otpada

<i>4.1.1.1.1.1.1. Izbjegavanje</i>
<ul style="list-style-type: none"> <li>- manji proizvodni otpad</li> <li>- proizvod s manje otpada</li> <li>- uporaba primjerenije ambalaže</li> </ul>

<i>4.1.1.1.1.1.3. Kontrolirana odlagališta</i>
--

**Slika 4.1./1 Shematski prikaz gospodarenja otpadom**  
Postupanje s otpadom na predmetnom području razvija se u skladu sa ciljem ostvarivanja integralnog koncepta gospodarenja otpadom čije su osnove:

sprječavanje nenadziranog postupanja s otpadom  
iskorištavanje vrijednih svojstava pojedinih vrsta otpada u materijalne svrhe

kontrolirano odlaganje otpada  
saniranje otpadom onečišćenog tla

U nastavku o programima – podsustavima integralnog koncepta gospodarenja s otpadom koji su značajnije prisutni na analiziranom području:

**Iskorištavanje vrijednih svojstava otpada provodi se putem:**

#### *4.1.1.1.2. Domaćinstava i uslužne djelatnosti*

odvojenog skupljanja papira, kartona te staklene i pet ambalaže putem kontejnera smještenih na javnim površinama područja

#### *4.1.1.1.3. Privreda*

odvojenog odlaganja ili/i skupljanja određenih vrsta otpada u kontejnere raznih vrsta i dimenzija te predobrade ili obrade istih u vlastitom krugu radi ponovnog korištenja u proizvodnom procesu ili predaje tvrtkama za skupljanje, obradu i promet sekundarnim sirovinama

#### **Kontrolirano odlaganje otpada**

odlaganja ostatnog otpada iz domaćinstava i privrede (komunalnog i neopasnog proizvodnog otpada) na uređenom odlagalištu I. kategorije.

Organiziranim skupljanjem, odvozom i odlaganjem otpada obuhvaćeno je 100% stanovništva i privrede.

#### **Saniranje otpadom onečišćenog tla**

#### **4.2. Mjere izbjegavanja i smanjenja nastajanja otpada**

Smanjenje količina otpada može se postići na više načina, a najvažniji su:

- sprječavanje nastajanja pojedinih vrsta i količina otpada,

- zbrinjavanje otpada.

Shematski prikaz gospodarenja otpadom daje se na slici 4.1/1.

<i>4.1.1.1.1.1.2. Neizbjegnuti otpad</i>
--

Vrednovanje otpada
<ul style="list-style-type: none"> <li>- materijalna reciklaža i ponovna uporaba</li> <li>- biološka reciklaža i ponovna uporaba</li> <li>- energetska reciklaža i ponovna uporaba</li> </ul>

- sprječavanje da se u proizvod za tržište ugrađuju štetni sastojci,
- sprječavanje miješanja raznih vrsta materijala pri proizvodnji novih roba za tržište koji onemogućava da se otpadni materijal koristi za ponovnu uporabu.

Prioritet cjelovitog sustava gospodarenja otpadom je sprječavanje nastanka otpada. Suština izbjegavanja nastanka otpada je: *“Najbolji otpad je onaj, koji uopće ne nastane”*. To podrazumijeva da otpad koji se izbjegne ne oštećuje čovjekovo zdravlje i okoliš i ne troše se sredstva za njegovu obradu i/ili odlaganje. Korištenjem pogodnih načina proizvodnje i obrade, uvođenjem na tržište »povoljnih« vrsta proizvoda te ekološki svjesnim ponašanjem krajnjih potrošača, smanjiti će količine i štetnost otpada koje bi trebalo obraditi i/ili odložiti.

U okviru tehničkih i gospodarstvenih mogućnosti treba:

- robu tako oblikovati, proizvoditi i prerađivati da se ostatne tvari mogu maksimalno ponovno iskorištavati,
- načine prodaje novih proizvoda i preuzimanja iskorištenih proizvoda regulirati tako, da se količina otpada kod krajnjih potrošača stvara u što manjem obimu,
- proizvode tako upotrebljavati da nakon njihove primjene ostaje što manje štetnih tvari,
- proizvode tako upotrebljavati da nastaje što manje otpada.

Osnovne mjere izbjegavanje otpada mogu se taksativno svesti na:

#### **Izbjegavanje otpada u proizvodnji**

razvojem tehnologije koja ne stvara otpad  
otpada vraćati u vlastitu proizvodnju  
otpada upućivati na recikliranje i koristiti u drugim proizvodnim procesima  
proizvoditi robu koja nakon upotrebe ima manje otpada kojeg treba obraditi  
pri proizvodnji za tržište izbjegavati oblikovanje proi-

zvoda s pretjeranom količinom i štetnosti otpada proizvod na tržište davati u najnužnijoj ambalaži proizvode ne pakirati u ambalažu koja služi za jednokratnu upotrebu, a nakon toga se odbacuje kao otpad

#### Ponašanje potrošača

da ne kupuju proizvode koji se ne mogu reciklirati, da pri kupovanju izbjegavaju robu u jednokratnoj ambalaži, odnosno da pri kupovanju robe preferiraju povratnu ambalažu, da smanje korištenje plastičnih vrećica i slične ambalaže i dr.

#### Edukacija

koristiti medije i obrazovne institucije za edukaciju pro-

izvođača i potrošača o mogućim načinima izbjegavanja nastanka otpada i/ili njegovog mogućeg smanjenja, stimulacija i kažnjavanje

#### 4.3 Mjere odvojenog sakupljanja i uporabe komunalnog otpada

U tabličnom prikazu 4.3/1 dane su grupe otpada, mogući način sakupljanja, mogući načini obrade i smjernice njihova vrednovanja u cjelovitom sustavu gospodarenja otpadom.

**Tablica 4.3./1 Mogući načini sakupljanja i obrade te smjernice za postupanje s pojedinim grupama otpada**

<b>VRSTA OTPADA</b>	<b>Mjesto/način sakupljanja</b>	<b>Mjesto/način obrade</b>	<b>Vrednovanje</b>
<b>1 -Komunalni otpad</b>	CGO	Odvajanje	Materijalno
			Biološko
			Energetsko
		Odlaganje	
<b>2 - Građevinski otpad i otpad od rušenja</b>	Odlagalište GO	Odvajanje i obrada na odlagalištu GO	Ponovna upotreba
	Mini RD		
<b>3. Proizvodni i rudarski otpad</b>	CGO	Odvajanje	Materijalno
			Biološko
			Energetsko
		Odlaganje	
<b>4 - Poljoprivredni i šumarsko-drveni otpad</b>		Ratarstvo	Biološko
		Stočarstvo	Energetsko
		Šumsko tlo	
		Drvnoprerađivačka	
<b>5 - Opasni otpad</b>			
- gospodarstvo	Ovlašteni sakupljač	Skladište proizvođača	Energetsko
-domaćinstva	Ovlašteni sakupljač	Sk. ovlaš. sakupljača	Recikliranje
			Izvoz
<b>6 - Ambalažni otpad</b>			
-papirni i kartonski	Zeleni otoci	Tvornica papira i kartona	Recikliranje
	RD		
	Mini RD		
	Svežnjevi		
	POOPSS		
	Gospodarski subjekti		
-stakleni	Zeleni otoci	Tvornica staklene ambalaže	Recikliranje

<b>VRSTA OTPADA</b>	<b>Mjesto/način sakupljanja</b>	<b>Mjesto/način obrade</b>	<b>Vrednovanje</b>
	RD		
	Mini RD		
	POOPSS		
	Trgovina		
	Gospodarski subjekti		
-metalni	Zeleni otoci	Tvornica za obradu metala	Recikliranje
	RD		
	Mini RD		
	Gospod. subjekti		
-plastični	Zeleni otoci	Pogoni za obradu	Recikliranje Energetsko
	RD		
	Mini RD		
	POOPSS		
	Gospodarski subjekti		
	Trgovina		
- biootpad	Bio kante	Kompostiranje	Upotreba komposta
	Kompostana		
	RD		
<b>7 - Otpadna vozila</b>	CGO	Pogoni za reciklažu	Korištenje sekundarne sirovine
	RD		
	Mini RD		
	POOPSS		
<b>8 - Otpadne gume vozila</b>	RD	Sk. ovlaš. sakupljača	Materijalno Energetsko
	Ovlašteni sakupljač		
	Trgovina		
<b>9 - Otpadna električna i elektronička oprema</b>	RD	Predobrada	Materijalno Izvoz
	Ovlašteni sakupljač		
<b>10 - Komunalni mulj</b>	Uređaj za pročišćavanje	Predobrada	Kompostiranje Energetsko
<b>11 - Otpad životinjskog porijekla</b>	Rashladni kontejner	Toplinska obrada	Postupanje prema propisu
<b>12 - Otpadna ulja</b>			
-mineralna ulja	RD	Sk. ovlaš. sakupljača	Energetsko
	Ovlašteni sakupljač		
	Benzin. postaje		
-jestiva ulja	RD	Pogon za predobradu	Proizvodnja goriva
	Ovlašteni sakupljač		

<i>VRSTA OTPADA</i>	<b>Mjesto/način sakupljanja</b>	<b>Mjesto/način obrade</b>	<b>Vrednovanje</b>
<b>13 - Otpadne baterije i akumulatori</b>	RD	Skl. ovlaš. sakupljača	Recikliranje
	POOPSS		
	Trgovina		
<b>14 - Postojana organska zagađivala</b>	Ovlašteni sakupljač	Skl. ovlaš. sakupljača	Izvoz
<b>15 - Medicinski otpad-opasni</b>			
-inertni	Mjesto skupljanja u objektu	Odvajanje	Materijalna
			Biološka
			Energetska
		Odlaganje	
-opasni	Skladište proizvođača	Odvajanje	Energetsko Biološko Kemijsko
	Ljekarna	Skl. ovlaš. sakupljača	

Napomene:

-CGO-centar za gospodarenje otpadom  
 -GO-građevinski otpad  
 -POOPSS - poduzeća za otkup, obradu i promet sekundarnim sirovinama  
 -RD- reciklažno dvorište  
 -mini RD- nečuvano sakupljalište glomaznog, građevinskog otpada u kontejnere većeg kapaciteta  
 -skl.-privremeno skladište  
 -trgovina- prodavaonice u kojim je prodana roba od koje nastaje otpad nakon iskorištenja potrebne vrijednosti kupljene robe

Postupanje s opasnim otpadom treba redefinirati po donošenju državnog Plana postupanja s opasnim otpadom.

#### **4.3.1. Pregled postojećeg stanja**

Na području Općine Jesenje postoji odlagalište komunalnog otpada Gorjak na kojem se odlaže otpad iz Grada Krapine te Općina Jesenje, Radoboj, Petrovsko i Đurmanec. Uz postojeće reciklažne otoke za skupljanje papira, stakla i plastike, odvojeno skupljanje iskoristivih komponenti otpada bit će predviđeno za realizaciju na temelju ovog Plana gospodarenja otpadom putem reciklažnog dvorišta koje se planira na području odlagališta Gorjak. Budući da organizirano postupanje s otpadom na području Općine provodi komunalno poduzeće Krakom, koje pruža uslugu navedene usluge i u gore spomenutim općinama, većina kapitalnih objekata (odlagalište, reciklažno dvorište, objekt za obradu građevinskog otpada, kompostana, rashladni kontejner za otpad životinjskog porijekla i pretovarna stanica) planiraju se kao zajednički za više ili sve spomenute jedinice lokalne samouprave.

**4.3.2. Mogućnosti prostornog širenja i kvalitativnog unaprjeđenja sustava odvojenog sakupljanja otpada, primarne reciklaže i sortiranja određenih komponenti komunalnog otpada**

U cilju kvalitativnog unaprjeđenja sustava odvojenog sakupljanja otpada i primarne reciklaže predviđa se u razdoblju od osam godina realizacija sljedećeg:

- izgradnja reciklažnog dvorišta
- izgradnja pretovarne stanice sa sortirnicom
- objekt za građevinski otpad (prerada pomoću mobilnog postrojenja)
- postavljanje rashladnog kontejnera za otpad životinjskog porijekla
- kompostana

Lokacija pretovarne stanice sa sortirnicom već je određena u industrijskoj zoni Krapina Nova – k.č. 4788 i k.š. 4791. U sklopu iste lokacije izgradit će se reciklažno dvorište i privremeno skladište za opasni otpad. Reciklažno dvorište za potrebe Općina Jesenje i Đurmanec planira se na lokaciji odlagališta Gorjak. Na lokaciji odlagališta Gorjak planira se kompostana, kontejner za otpad životinjskog porijekla te objekt za građevinski otpad.

**Posude/kontejneri** za korisni otpad se postavljaju na određenim lokacijama na predmetnom području ili trgovinama ili u/pred stambenim objektima i uslužnim objektima. Tako postavljene posude/kontejneri (zeleni otoci) za skupljanje otpadnog papira, ambalažnog stakla, PET i metalne ambalaže od pića i napitaka na jednoj lokaciji čine »reciklažni otok« (zeleni otok).

Iznimka za postavljanje kontejnera moguća je ukoliko na određenom prostoru postoji neki veći proizvođač određene vrste otpada (restorani, kafići, uredske prostorije s većim brojem zaposlenih i sl.) kojima gravitiraju nestalni stanovnici (turisti).

Trenutno se u Općini Jesenje odvojeno sakuplja korisni otpad na 3 lokacije.

Količina prikupljenog otpada tijekom 2007. godine nije

bila značajna.

**Reciklažno dvorište** je fiksno nadzirano mjesto za izdvojeno odlaganje raznih otpadnih tvari, koje nastaju u domaćinstvima. Reciklažno dvorište ima mogućnosti za izdvojeno odlaganje manjeg ili većeg broja različitih otpadnih materijala. U okviru reciklažnog dvorišta moguće je izdvojeno odlagati korisni i dio štetnih otpadnih materijala. Reciklažno dvorište ima određeno radno vrijeme pod nadzorom zaposlenog i ovdje građani donose u za to postavljene kontejnere ili posude odgovarajućeg volumena otpadne materijale, kao što su: papir i karton, valovita ljepenka, drvo (ambalaža i sl.), ambalažno staklo, limenke od pića i napitaka, bezbojno ravno staklo, crne metale, obojene metale, PET i ostalu plastičnu ambalažu, zeleni otpad (trava, lišće, granje i sl.), kućanske aparate (bijela tehnika) i dijelove autokaroserija, opasni otpad u količinama koje nastaju u kućanstvima i dr. Uvjeti za izgradnju su nepropusna podloga, kanalizacija sa separatorom - taložnikom, ograda, objekt za zaposlenog, te mjere zaštite po važećim zakonima.

*Izgradnja reciklažnog dvorišta osigurava se na cca 500 do 1000 m<sup>2</sup> tlocrtno površine. Na samoj lokaciji reciklažnog dvorišta ili neposredno uz lokaciju mora biti dovoljno slobodnog prostora za parkiranje osobnih vozila s teretnom prikolicom, kao i osiguran prostor za pristup i manipulaciju vozila koja odvoze skupljene otpadne tvari.*

*Kriteriji za izgradnju jednog reciklažnog dvorišta je gravitaciono područje polumjera od 1 do 3 km. Na osnovi izvršenih analiza, na području Županije, predviđa se etapna izgradnja reciklažnih dvorišta. Predviđa se izgradnja jednog takvog dvorišta na lokaciji pretovarne stanice u Gradu Krapini i na području odlagališta Gorjak u Općini Jesenje.*

Reciklažno dvorište mora udovoljavati osnovnim tehničko-tehnološkim uvjetima:

- mora biti ograđeno,
- otvoreni spremnik mora biti u posebno ograđenom natkrivenom prostoru u koji je onemogućen dotok oborinskih voda,
- otpad se mora skladištiti odvojeno po svojstvu, vrsti, i agregatnom stanju,
- podna površina mora biti nepropusna i otporna na djelovanje uskladištenog otpada,
- mora biti opremljeno tako da se spriječi rasipanje ili prolijevanje otpada, širenje prašine, buke, mirisa i drugih emisija,
- mora biti opremljeno uređajima, opremom i sredstvima za dojavu, gašenje i sprečavanje širenja požara te drugom sigurnosnom opremom sukladno posebnim propisima,
- stacionirana posuda, spremnik i druga ambalaža, moraju biti izrađeni tako da je moguće sigurno punjenje, pražnjenje, odzračivanje, uzimanje uzoraka te nepropusno zatvaranje i pečačenje, a nenatkriveni spremnici moraju biti s dvostrukom stijenkom ili atestirani za skladištenje

tvari koje su sastavni dio otpada,

– na uočljivom mjestu mora biti istaknut »plan djelovanja u slučaju izvanrednoga događaja« koji sadrži sljedeće podatke: o vrstama otpada koji se skladišti; o mogućim izvanrednim događajima; ime, prezime i telefonske brojeve odgovornih osoba i njihova ovlaštenja; telefonski broj policije; telefonski broj vatrogasaca i telefonski broj hitne pomoći,

– mora biti označeno natpisom »Reciklažno dvorište« s podacima o vrsti otpada koji se skladišti, ključnom broju iz kataloga otpada sukladno posebnom propisu te nazivu pravne ili fizičke osobe i o radnom vremenu.

U reciklažnom dvorištu gospodariti će se sukladno Zakonu o otpadu (NN.174/04) kao i odgovarajućim pravilnicima o posebnim vrstama otpadu.

Pod **glomaznim otpadom** s pretežno metalnim sastavom podrazumijevaju se odbačena bijela tehnika (hladnjaci, ledenice, perilice, sušilice rublja, grijalice, bojleri i dr.), automobili i dr. Svi oni sadrže značajne količine metala. Skupljanje i obrada ove vrste otpada smanjuje potrebe za odlagališnim prostorom čak oko 20%.

Skupljanje glomaznog otpada na području grada bit će organizirano:

skupljanje kamionom sa hidrauličkim hvataljkama na za to određenim mjestima na javnim površinama (najzastupljeniji oblik),

skupljanje kontejnerima većih volumena (30m<sup>3</sup>) postavljenim u reciklažnom dvorištu.

Skupljanje glomaznog otpada na području Općine Jesenje organizirano je dva puta godišnje te se koriste kontejneri od 5 ili 7 m<sup>3</sup> koji se postavljaju na određena mjesta u naseljima.

U narednom razdoblju predviđa se realizacija centralnog objekta za prihvatanje, predobradu i privremeno skladištenje ove vrste otpada skupljenog od domaćinstava, institucija i uslužnih djelatnosti. Lokacija mora biti opremljena s nepropusnim platoom, objektima za odvajanje goriva, maziva (starih ulja) i freona, te privremenim skladištima za izdvojeni štetni otpad. Ovdje bi se prihvaćao otpad iz redovnog i izvanrednog skupljanja i odvoza glomaznog otpada. Prva predobrada sastoji se od odvajanja otpada pretežno metalnog sastava (bijela tehnika, autokaroserije i sl.) od otpada pretežno nemetalnog sastava. Sljedeći korak je sortiranje pretežno nemetalnog otpada na upotrebljiv, opasni i ostatni koji se odlaže na odlagalište. Potrebna veličina netto lokacije je min. 0,5 ha, koja mora udovoljavati osnovnom uvjetu, a to je da je uređena, asfaltirana površina sa atestiranom (nepropusnom) kanalizacijom, separatorom ulja i masti, pjeskolovima, kao i izgrađenom zaštitom od buke u onoj mjeri, koja je propisana Zakonom. Na tu lokaciju dovozi se i skuplja glomazni otpad iz raznih akcija čišćenja, kao i napuštena stara vozila.

**Sortirnica** otpada služi za završno razvrstavanje raznih izdvojeno skupljenih materijala namijenjenih za recikliranje. Najčešće se na ovakvim linijama razvrstava am-

balažni otpad (PET, PE, ostale vrste plastike, Al i ostale limenke), kao i papir i karton. Neke od navedenih komponenti razvrstavaju se i prema boji.

Sortirnica je zatvoreni objekt koji može prema potreba biti većih i manjih kapaciteta, a onaj manjeg kapaciteta je približne je površine od oko 165 m<sup>2</sup>.

U objektu je smještena linija za razvrstavanje, a koja se sastoji od sljedeće opreme:

- lijevak za punjenje ulaznog konvejera
- ulazni konvejer (s jamom)
- konvejer za razvrstavanje kontejneri za prihvrat izdvojenih materijala (4 kom) s lijevcima za punjenje preše
- hidraulička preša za baliranje
- posude za razvrstani i nerazvrstani otpad

Nadalje, od strojeva u sortirnici služi kombinirani stroj s utovarnom lopatom i polipnim hvatačem.

Pod **građevinskim otpadom** podrazumijeva se otpad koji nastaje prilikom izgradnje, rekonstrukcije, popravka ili rušenja stambenih, poslovnih i ostalih objekata te otpad koji nastaje pri izgradnji cesta. Građevinski otpad obično sadrži zemlju, kamenje, beton, cigle, lomljeni asfalt, žbuku, drvenu građu, cijevi, elektroinstalacije i dr. Uvjeti reciklaže građevinskog otpada vrlo su složeni i redovito zahtijevaju izgradnju posebnih postrojenja. U slučaju malih količina moguće je osigurati plato za prihvrat građevinskog otpada s potrebnom infrastrukturom, a obradu obavljati mobilnim postrojenjem. Građevinskim otpadom gospodari se u skladu s Pravilnikom o gospodarenju građevnim otpadom NN 38/08.

**Pretovarna ili transfer stanica (TS)** je objekt u koji relativno mala vozila dovoze komunalni otpad, gdje se on pretovaruje u veće kontejnere ili na veća vozila i vozi se do drugoga objekta na daljnju preradu ili konačno odlaganje. Ovaj objekt će se izgraditi nakon uspostave regionalnog odlagališta, a nakon zatvaranja odlagališta otpada »Gorjak«.

Dva su glavna razloga za izgradnju TS-a:

**Ekonomski:** Ako je odlagalište otpada daleko (>30 km) od mjesta skupljanja ekonomičnije je prevoziti otpad do većih vozila za odvoz, nego voziti otpad direktno vozilima koja sama skupljaju otpad na terenu. Ova situacija je sve uobičajenija, jer su odlagališta sve udaljenija od naseljenih mjesta.

**Uslužni:** Za ruralno područje bez usluge skupljanja otpada transfer- stanicu može koristiti lokalno stanovništvo da otpad ne mora samo voziti daleko. Ovakvi TS-ovi se osnivaju obično na starim, saniranim i zatvorenim odlagalištima jer su ljudi navikli tamo dovoziti otpad.

Idealno bi bilo da je TS u sredini područja s kojeg se dovozi otpad, da bi troškovi skupljanja bili što manji, ili da je na prometnici od mjesta skupljanja do odlagališta. Transfer-stanice bi trebale biti smještene tako da nisu

smetnja i rizik za okoliš i zdravlje ljudi.

**Kompostana** je objekt za aerobnu obradu biorazgradivog otpada. Biorazgradivi otpad koji se stvara u domaćinstvima je otpad koji nastaje prilikom svakodnevne pripreme hrane, te uređenjem zelenih površina okućnica: kore od voća i povrća, listovi salate, kelja, blitve, ostaci kruha, ljuške od jajeta, talog i vrećice kave i čaja, lišće, suho granje, trava, cvijeće, opalo voće i dr. Količine variraju tokom godine. Biorazgradivi, zeleni otpad s javnih površina je otpalo lišće, pokošena trava, te drvenasti otpad (ogranci, stabljike i korijenje), a skuplja se s tržnica, groblja, parkova i drugih javnih zelenih površina. Godišnje stvaranje biorazgradivog otpada varira od lokacije, klime i vremenskih prilika.

Skupljanje biorazgradivog otpada iz domaćinstava u pravilu se vrši izdvojeno od ostalog komunalnog otpada, i to:

putem posuda za izdvojeno skupljanje putem reciklažnih dvorišta ukoliko su za isto opremljena

Izdvojeno skupljanje provodi se tako da svako domaćinstvo ima jednu malu bioposudicu u koju ubacuje biorazgradivi otpad. Nakon što se bioposudice napune, iste se prazne u velike bioposude koje se nalaze u/na zajedničkim prostorima.

Danas se sve više primjenjuje obrada biorazgradivog otpada u cilju dobivanja komposta koji ima višestruku primjenu. Kompostiranje mogu obavljati sami građani ako imaju vrtove. Proces kompostiranja tj. razgradnje biorazgradivog otpada do konačnog produkta kao što je kompost vrlo je složen i treba ga voditi pod strogo kontroliranim uvjetima. S obzirom da ovdje treba osigurati znatna sredstva, a proizvod je prema upotrebi sezonskog karaktera, neophodno je prvo započeti s ograničenim skupljanjem i najjednostavnijom obradom, tj. aerobnim kompostiranjem u hrpama ("windrow" sustav).

Ovim Planom predviđena je izgradnja kompostane za zeleni otpad i za biorazgradivi otpad iz domaćinstava. Izdvojeno skupljanje otpada iz domaćinstava planira se iza planskog razdoblja ovog Plana.

**Kontejner za sakupljanje otpada životinjskog podrijetla** je rashladni rolo-kontejner posebne izvedbe kojeg se po točno utvrđenom rasporedu i uz uvažavanje vremenskih uvjeta (temperature zraka), zamjenjuje praznim i dezinficiranim rashladnim kontejnerom. Sakupljeni otpad životinjskog porijekla odvozi se na obradu obrađivaču vozilom (navlakačem rolo-kontejnera koje može biti multifunkcionalno, tj. u službi drugih potreba u reciklažnim dvorištima ili pretovarnim stanicama) koje je u vlasništvu JP ili ovlaštenog koncesionara.

#### **Opasni otpad iz domaćinstava**

Kako do danas nije donesen državni plan o postupanju s opasnim otpadom o načinu sakupljanja, predobradi i obradi opasnog otpada, u ovom Planu isto se ne obrađuje.

Postupanje s opasnim otpadom iz domaćinstva pobliže će se definirati tek onda kad se stvore preduvjeti za njegovo zbrinjavanje na razini Republike Hrvatske.

#### 4.3.3. Kvantitativni ciljevi i kvote za smanjivanje/obradu otpada

Prema zahtjevima koji proizlaze iz Strategije za upravljanje otpadom RH, neophodno je u narednom razdoblju poduzeti odgovarajuće aktivnosti kako bi se postigli ciljevi iz tablice 4.3.3/1-2.

Tablica 4.3.3./1 Kvantitativni ciljevi za količine otpada koje se stvaraju na području Općine Jesenje (Strategija gospodarenja otpadom RH)

Ciljevi	Udio (%) / godina			
	2005.	2010.	2015.	2020.
Stanovništvo obuhvaćeno organiziranim skupljanjem komunalnog otpada	80	99		
Količina odvojeno skupljenog i recikliranoga komunalnog otpada	6	8	12	18
Količina obrađenoga komunalnog otpada	2	10	20	25
Količina odloženoga komunalnog otpada	95	80	68	58
Količina odloženoga biorazgradivog komunalnog otpada od količine proizvedene 1995.	95	85	75	55

Tablica 4.3.3./2 Kvote uporabe i recikliranja nekih vrsta otpada koji se stvaraju na području Općine Jesenje (Strategija gospodarenja otpadom RH)

Otpad	Rok	Kvota (% težine)	
		oporaba	recikliranje
Ambalažni otpad	2010.	50 – 60	25 – 45
	2015.	65	55 – 60
Otpadna vozila	2015.	85	80
	2025.	95	85
e-otpad 4 kg/stan/god	2015.	70 – 80	50 – 80
Otpadne gume vozila	2010.	70 – 80	60 – 70
	2015.	90	70
Otpadna ulja	2010.	90	-

Uvažavajući navedeno u točki 4.3.2. te navedene ciljeve i kvote, neophodno je u prvoj fazi (prve 4 godine), uz već postojeće izdvojeno skupljanje papira i metalne ambalaže, uvesti odvojeno skupljanje plastike, stakla i druge ambalaže, te razvijati skupljanje glomaznog i građevinskog otpada. Isto će se provoditi fazno putem sustava izdvojenog skupljanja po objektima i kontejnerima na javnim površinama.

U drugoj fazi (od 5. do 8. godine Plana) potrebno je do kraja sprovesti uvođenje sustava izdvojenog skupljanja otpada iz domaćinstava i uslužne djelatnosti. Skupljene količine odvozile bi se do sortirnice i dalje odvozile na obradu na predviđenom pogonu za obradu u Županijskom centru za gospodarenje otpadom.

Ambalažni otpad, otpadna vozila, EE otpad, otpadne gume vozila i otpadna ulja ovlašteni skupljači odvoziti će obrađivačima koji posjeduju ovlaštenje MZOPUG-a za obradu i/ili zbrinjavanje takvog otpada.

Opasni otpad iz kućanstava potrebno je izdvajati i odvoziti do najbližeg objekta za obradu, pretovarnu stanicu ili reciklažno dvorište.

#### 4.4. Prijedlog realizacije opreme i objekata za gospodarenje otpadom na području Općine Jesenje (dio po naseljima)

Tablica 4.4/1 – Predložena realizacija opreme i objekata na području Općine Jesenje, u razdoblju od 2008. do 2015. godine

0.	2025.
----	-------

Općina Jesenje	Reciklažni otoci	Reciklažno dvorište	Mini reciklažno dvorište	Oprema (specijalni kamion i kont.1100 l)	Kompostiranje-windrow	Objekt za građevinski otpad	Pretovarna stanica i sortirnica	Rashladni kontejneri
<b>Naselje</b>								
Brdo Jesenjsko								
Cerje Jesenjsko								
Donje Jesenje	1							
Gornje Jesenje	2	1			1	1		1
Lužani Zagorski								
<b>UKUPNO:</b>	<b>3</b>	<b>1</b>	<b>0</b>	<b>0</b>	<b>1</b>	<b>1</b>	<b>0</b>	<b>1</b>

Napomena:

Reciklažni otoci - uvaženo postojeće stanje

RD - reciklažno dvorište

Mini RD-uređen prostor s tri rolo-kontejnera (glomazni metalni, glomazni nemetalni, građevinski +reciklažni otok)

rashladni kontejner za životinjski otpad

pretovarna stanica za daljinski transport ostatnog ili drugog izdvojenog otpada od županijskog centra ili na obradu

sortirница za razvrstavanje izdvojeno skupljenih komponenti putem kontejnera za javnim površinama

#### 5. MJERE ZA UPRAVLJANJE I NADZOR ODLAGALIŠTA ZA KOMUNALNI OTPAD

Postojeće odlagalište komunalnog otpada Gorjak nalazi se 12 km sjeveroistočno od Krapine odnosno 2 km jugozapadno od naselja Jesenje. Otpad u Krapini i okolnim općinama Đurmanec, Jesenje, Petrovsko i Radoboj organizirano skuplja komunalno poduzeće "KraKom" iz Krapine, a ono je ujedno i voditelj postojećeg odlagališta.

Ukupna površina zahvata sanacije iznosi 1,16 ha. U sklopu sanacije, paralelno će se na sanitarni način odlagati novonastali otpad s razmatranog područja. Otpad će se odlagati na površini od oko 0,8 ha. Volumen odlagališta od oko 71.300 m<sup>3</sup> bit će dovoljan za dnevno rješavanje problema zbrinjavanja komunalnog i njemu sličnog tehnološkog otpada do makimalno 2010. godine.

Odlagalište je u fazi sanacije, a koristi se za odlaganje otpada do uspostave regionalnog centra, nakon čega će se pristupiti zatvaranju.

Tijekom izvođenja i korištenja odlagališta Studijom o utjecaju na okoliš propisan je slijedeći monitoring:

Oborinske vode kontrolirati na svakom ispustu iz obodnog kanala prema recipijentu jedanput godišnje.

Vode u vodotoku kontrolirati nizvodno od lokacije jedanput godišnje.

Analizirati procjedne vode svaka 3 mjeseca.

Kontrolirati emisiju plinova (CH<sub>4</sub>, CO<sub>2</sub>, H<sub>2</sub>S, O<sub>2</sub>, H<sub>2</sub>) svaka tri mjeseca.

Svakodnevno kontrolirati vrstu, sastav i količina otpada na ulazu u odlagalište.

Eluat tehnološkom otpadu kontrolirati jedan puta godišnje ili po potrebi češće.

Ispitivanje tla provodi se u skladu s Pravilnikom o zaštiti poljoprivrednog zemljišta od onečišćenja štetnim tvarima na jednoj lokaciji, svakih pet godina.

Nakon završetka sanacije i zatvaranja, održavanje odnosno nadzor nad odlagalištem se svodi na program monitoringa propisan Studijom u utjecaju na okoliš.

Procjedne vode kontrolirati 1 puta godišnje 10 godina od dana zatvaranja odlagališta, a sljedećih 10 godina kontrolirati jednom u dvije godine.

Na mjestu ispuštanja oborinske vode s lokacije kontrolirati 1 puta godišnje 10 godina od dana zatvaranja odlagališta, a sljedećih 10 godina jednom u dvije godine.

Kontrolirati emisiju plinova (CH<sub>4</sub>, CO<sub>2</sub>, H<sub>2</sub>S, O<sub>2</sub>, H<sub>2</sub>) 2 puta godišnje 10 godina od dana zatvaranja odlagališta, a sljedećih 10 godina kontrolirati jednom u dvije godine.

Geodetski snimiti odlagalište svake dvije godine do 10 godina nakon zatvaranja.

#### 6. POPIS OTPADOM ONEČIŠĆENOG OKOLIŠA I NEUREĐENIH ODLAGALIŠTA

Na području Općine Jesenje postoje neuređena, tj. "divlja" odlagališta otpada u ukupnoj veličini od oko 850 m<sup>2</sup> koje je onečišćeno uglavnom glomaznim otpadom iz kućanstava. Povremeno se stvaraju i manja mjesta nekontroliranog odlaganja, u pravilu glomaznog ili građevinskog otpada koja se nakon uočavanja saniraju uklanjanjem i odvozom na sanitarno odlagalište.

Procjena troškova sanacije i zbrinjavanja ovog otpada procijenjeno je iznosom od oko 350.000 kn.

## 7. REDOSLIJED AKTIVNOSTI SANACIJE NEUREĐENIH ODLAGALIŠTA, OTPADOM ONEČIŠĆENOG OKOLIŠA I OSTALIH AKTIVNOSTI

Osim predviđenih radova na sanaciji odlagališta "Gorjak", ovim Planom predviđene su i druge aktivnosti gospodarenja otpadom.

Budući da je gospodarenje otpadom u Općini Jesenje

organizirano udjelom u korištenju zajedničkom infrastrukturom i vođenjem od strane komunalnog poduzeća Krakom, predviđeni terminski plan realizacije istih u osmogodišnjem razdoblju daje se u nastavku.

**Tablica 7./1 Terminski plan realizacije aktivnosti predviđenih ovim Planom**

Aktivnost	Godina							
	2008.	2009.	2010.	2011.	2012.	2013.	2014.	2015.
Reciklažni otoci	x							
Reciklažno dvorište		x	x					
Mini reciklažno dvorište								
Oprema - specijalni kamion	x	x						
- 20 kontejnera 1100 l	x	x						
Kompostana						x	x	
Građevinski				x	x			
Pretovarna stanica sa sortirnicom				x	x			
Rashladni kontejner		x						
Sanacija divljih odlagališta	x	x						
Sanacija Gorjaka	x	x	x	x				

## 8. IZVORI I VISINA POTREBNIH SREDSTAVA ZA PROVOĐENJE PLANA

### 8.1. Izvori financijskih sredstava

Prema Zakonu o zaštiti okoliša sredstva za financiranje zaštite okoliša osiguravaju se državnim proračunom, proračunima jedinica lokalne samouprave i uprave, kreditima, sredstvima međunarodne pomoći, ulaganjima stranih ulagača, doprinosima i naknadama i iz drugih izvora utvrđenih posebnim zakonom. Propisano je da će se ova sredstva koristiti za očuvanje, zaštitu i unapređenje stanja okoliša u skladu sa Strategijom zaštite okoliša Republike Hrvatske i programima zaštite okoliša regionalne i lokalne samouprave.

Uz sredstva iz godišnjeg Državnog proračuna danas se najčešće koriste ili će se koristiti slijedeći financijski instrumenti:

- Sufinanciranje od Fonda za zaštitu okoliša i energetske učinkovitost
- Županijski proračun
- Općinski proračun
- Gradski proračun

#### Drugi izvori:

- osiguranje neke kreditne linije koji se vraća iz povećane naknade za komunalne usluge
- vlastiti izvori i sredstva iz povećane naknade koju pla-

čaju domaćinstva za komunalnu uslugu postupanje s krutim otpadom (onečišćivač plaća)

- koncesije ili druga javno/privatna partnerstva
- donacije
- predpristupni i strukturni fondovi EU-a

Općina Jesenje će u sljedećem proračunu odrediti, sukladno mogućnostima, visinu sredstava za provedbu Plana. Samo financiranje zbrinjavanja i gospodarenja otpadom, u slučajevima kada nema osiguranih nepovratnih sredstava, zasniva se na principu *proizvođač plaća*, pa je na jedinicama lokalne samouprave odabir načina osiguranja sredstava, procijenjenih i predviđenih ovim Planom. Za realizaciju ovog Plana gospodarenja otpadom mogu se koristiti jedan ili više financijskih izvora. Kazne zbog narušavanja okoliša određene su raznim zakonima, ali gotovo da se i ne primjenjuju. Razlozi za to su više-struki: nedostatak inspekcijuskog kadra, nepostojanje relevantnog sudskog i inspekcijuskog iskustva i prakse i dr. Prema Strategiji gospodarenja otpadom Republike Hrvatske s obzirom na današnje relativno niske cijene usluga u djelatnostima gospodarenja otpadom nužno je planirati njihov stalni i postupni rast do visine pokrivanja stvarnih troškova, vodeći računa da je iznos cijena u međuzavisnosti s količinama i opasnim svojstvima otpada prema načelu »onečišćivač plaća«. Za komunalni otpad to bi, u prvoj fazi, moglo značiti prijelaz s nakna-

de po stambenoj površini na naknade po količini. Osim strategije i Zakon o otpadu predviđa da proizvođač ili posjednik otpada plaća trošak obrađivanja i odlaganja otpada sukladno načelu »onečišćivač plaća». Isto tako će se troškovi postupanja s otpadom obračunavati prema količini, svojstvu, te iznimno m<sup>2</sup> prostora koji se koristi. Sve općine, gradovi u županiji dužni su osigurati provođenje obračuna troškova postupanja s otpadom na opisani način. Način promjene tarifnog sustava da proizvođač ili posjednik otpada plaća trošak skupljanja, obrađivanja i odlaganja otpada sukladno načelu »onečišćivač plaća» po količini treba na predmetnom području provesti u skladu s važećim zakonskim propisima, Zakon o otpadu, NN 178/04, čl. 6:

» *Gospodarenje otpadom se temelji na uvažavanju opće prihvaćenih načela zaštite okoliša, uređenih posebnim propisima, poštivanju načela međunarodnog prava zaštite okoliša, uvažavanju znanstvenih spoznaja i najbolje svjetske prakse, a osobito na sljedećim načelima - onečišćivač plaća – posjednik otpada snosi sve troškove*

*preventivnih mjera i mjera zbrinjavanja otpada, troškove gospodarenja otpadom koji nisu pokriveni prihodom ostvarenim od prerade otpada te je financijski odgovoran za provedbu preventivnih i sanacijskih mjera zbog štete za okoliš koju je prouzročio ili bi je mogao prouzročiti otpad ...«*

## 8.2. Visina financijskih sredstava potrebnih za realizaciju Plana

Visina potrebnih financijskih sredstva (ulaganja i troškovi) za provođenje aktivnosti vezanih uz gospodarenje otpadom na području Općine Jesenje prikazana su u tablicama 8.2./1-3. Troškovi zemljišta nisu uračunati u potrebna sredstva. Ulaganja su napravljena na nivou pružatelja usluge sa svim zajedničkim sadržajima, ali raspodijeljenim prema udjelu, tj. ključu.

Tablica 8.2/1 - Procjena ulaganja u opremu i objekte na području Općine Jesenje u razdoblju od 2008. do 2015. godine

<b>Opće mjere – tehnička dokumentacija *</b>	
- Studija izvodljivosti, Elaborat postojećeg stanja, sortiranje otpada u zimskom i ljetnom periodu, studija primarne reciklaže,	
- Programi za edukaciju, poticanje čistije proizvodnje i potrošnje, smanjivanje ambalaže	
<b>Ukupno</b>	<b>321.000</b>
<b>Centar za gospodarenje otpadom</b>	
- Mehaničko-biološka obrada i odlaganje	0
- Pretovarna stanica sa sortirnicom i prostorom za opasni otpad	493.600
<b>Ukupno</b>	<b>493.600</b>
<b>Izdvojeno skupljanje pojedinih komponenti otpada</b>	
- Kompostana	448.700
- Reciklažni otoci (kontejneri za PR)	0
- Reciklažno dvorište	241.400
- Mini reciklažno dvorište	0
- Rashladni kontejneri	9.600
- Objekt za građevinski otpad	32.100
- Oprema	53.400
<b>Ukupno</b>	<b>785.200</b>
<b>Sanacija odlagališta</b>	
- službeno odlagalište	833.300
- divlja odlagališta	350.000
<b>Ukupno</b>	<b>1.183.300</b>
<b>Sveukupno kuna</b>	<b>2.783.100</b>

\* na nivou Krakoma a dijeli se po udjelu (ključu)



Napomena: Pod ostalo uključeni su: monitoring, praćenje stanja okoliša odlagališta, pripreme radnje za aktivnosti koje nisu specificirane u tablici

### 9. OSTALE PRIJELAZNE I ZAVRŠNE ODREDBE

Ovim Planom reguliran je postojeći sustav zbrinjavanja otpada u Općini Jesenje. Svakim poboljšanjem sustava potrebno je prilagoditi i ovaj Plan u smislu funkcionalnog rada sustava.

Načelnik općine izvršit će odabir onih stručno i tehnički osposobljenih pravnih osoba, za koje se po tehničkoj opremljenosti, broju zaposlenika i drugim potrebnim uvjetima može zaključiti da su podobni za krajnje zbrinjavanje i odvoz otpada iz općine, a sve u skladu s pozitivnim zakonskim propisima.

Za tumačenje ovog Plana nadležan je načelnik općine.

U slučaju da ovim Planom nije utvrđen neki od načina primjene sustava postupanja s otpadom, neposredno će se primjenjivati uputstvo načelnika općine.

Izmjene i dopune ovog Plana vrše se na način propisan za njegovo donošenje.

**Ovaj Plan stupa na snagu danom donošenja, a primjenjuje se od dd.mm.gggg. godine.**

### 10. POPIS PRILOGA:

Shematski prikaz kompostane windrow tehnologije obrade

Shematski prikaz reciklažnog dvorišta

Shematski prikaz sortirnice

**Prilog 1. Shematski prikaz kompostane windrow tehnologije obrade**

**Prilog 2. Shematski prikaz reciklažnog dvorišta**

**Prilog 3. Shematski prikaz sortirnice**

Legenda:

- |                         |                                     |
|-------------------------|-------------------------------------|
| 1. Strukturni materijal | 5. Objekt za radnike                |
| 2. Obrada               | 6. Plato za kompostiranje "windrow" |
| 3. Kompost              | 7. Zeleni pojas                     |
| 4. Objekt za opremu     |                                     |

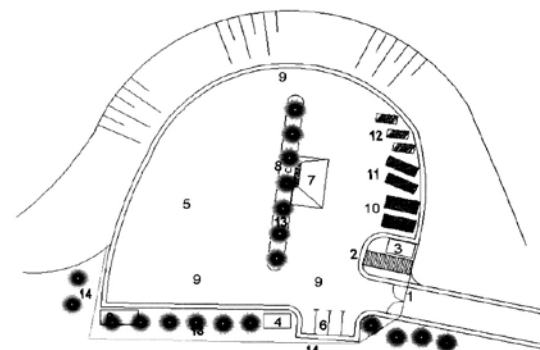
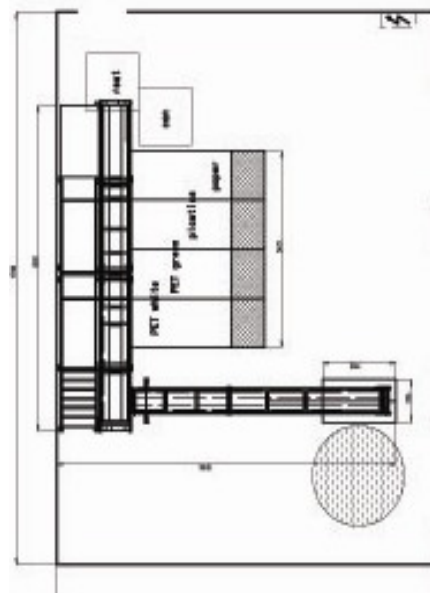
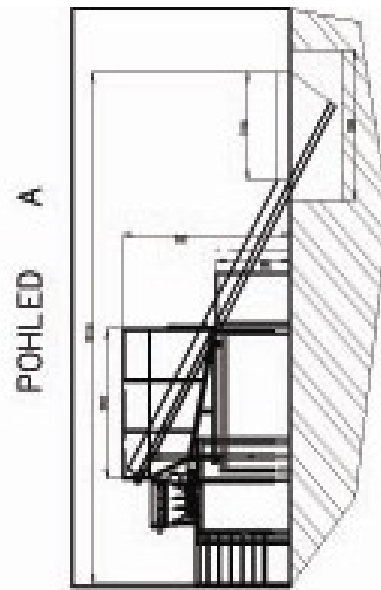
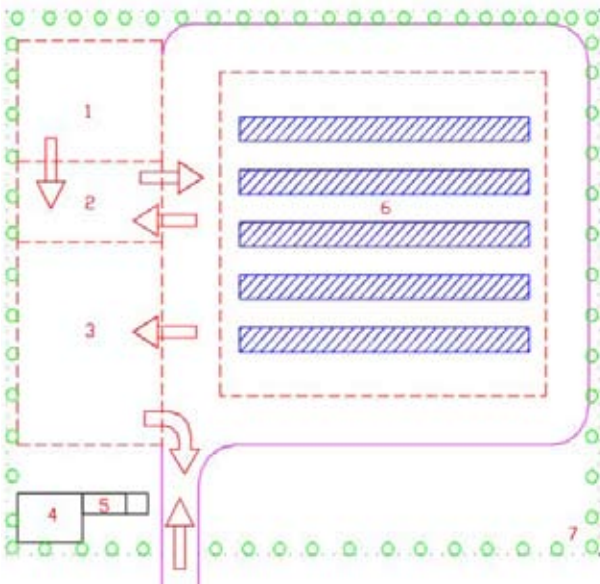

- 1 ulazna rampa
- 2 portirnica i objekti za osoblje
- 3 spremnik za vodu
- 4 sabirni bazen za otpadnu vodu
- 5 površina za istovar glomaznog i građevinskog otpada
- 6 parkiralište za osobna vozila
- 7 plato za pranje vozila
- 8 taložnik sa separatorom
- 9 asfaltna manipulativna površina
- 10 press kontejneri (2 kom)
- 11 rolo kontejneri - za glomazni otpad (2 kom) (staklo, guma, obijeni metali, namještaj)
- 12 kontejneri za sekundarne sirovine
  - a papir, novina, kartonska ambalaza
  - b staklo
  - c PET
- 13 zelene površina
- 14 ograđa



## OPĆINA KONJŠČINA

Na temelju odredbe članka 6. Odluke o mjerilima za financiranje javnih potreba u Dječjem vrtiću Konjščina (Službeni glasnik Krapinsko-zagorske županije br. 11/98, 14/00, 10/02, i 21/05) i članka 42. Statuta općine Konjščina ("službeni glasnik Krapinsko-zagorske županije" br. 12/08) u predmetu utvrđivanja mjesečne planske ekonomske cijene po djetetu u Dječjem vrtiću Konjščina za pedagošku godinu 2008/2009., Općinsko vijeće općine Konjščina na 61. sjednici održanoj 13. listopada 2008. godine, donijelo je

### ZAKLJUČAK

1. Odobrava se mjesečna planska ekonomska cijena koštanja po djetetu u Dječjem vrtiću Konjščina utvrđena Zaključkom Upravnog vijeća Dječjeg vrtića Konjščina, KLASA: 601-01/08-01/08, URBROJ:2211/04-341-08-2 od 01.10.2008. godine u iznosu od 1.680,00 kuna za pedagošku godinu 2008/2009. (za 11 mjeseci korištenja i plaćanja vrtića).

2. Planska ekonomska cijena koštanja po djetetu u Dječjem vrtiću Konjščina utvrđena je na temelju uvjetno upisanih 65-tero polaznika, te je u tom smislu potrebno pristupiti izmjeni Odluke o mjerilima za financiranje javnih potreba u Dječjem vrtiću Konjščina («Službeni glasnik Krapinsko-zagorske županije» br. 11/98, 14/00, 10/2 i 21/05).

3. Ovaj zaključak objavit će se u «Službenim glasniku Krapinsko-zagorske županije» i na oglasnim pločama Općine Konjščina i Dječjeg vrtića Konjščina.

KLASA: 601-01/08-01/11

URBROJ: 2211/04-2-08-3

Konjščina, 13. listopada 2008.

OPĆINSKI NAČELNIK:

Stjepan Curiš, ing. polj., v.r.

---

---

## OPĆINA MAČE

Na temelju članka 83. stavak 2. Pravilnika o proračunskom računovodstvu i računskom planu („Narodne novine” 27/05) i članka 30. stavak 3. Statuta Općine Mače („Službeni glasnik KZZ” br. 01/06) Općinsko vijeće Općine Mače na svojoj 26. sjednici održanoj dana 28.03.2008.g. donijelo je

### ODLUKU O RASPODJELI REZULTATA POSLOVANJA OSTVARENOG U PRORAČUNU OPĆINE MAČE ZA 2007. GODINU

#### Članak 1.

Ovom odlukom o raspodjeli rezultata poslovanja ostvarenog u Proračunu općine Mače za 2007.godinu utvrđuje se raspodjela rezultata i način korištenja prenesenog viška prihoda u 2008.godini.

#### Članak 2.

Sveukupni utvrđeni višak prihoda poslovanja u 2007.godini u iznosu od 577.946,08 kuna utrošit će se namjenski za pokriće manjka prihoda od nefinancijske

imovine, odnosno za pokriće kapitalne investicije asfaltiranja nerazvrstanih cesta na području općine Mače.

#### Članak 3.

Ova odluka stupa na snagu osmog dana od dana objave u „Službenom glasniku KZZ”.

KLASA: 400-05/08-01/02

URBROJ: 2211/06-08-02

Mače, 28.03.2008.

DOPREDSJEDNIK OPĆINSKOG VIJEĆA

Alojz Biljak, v.r.

Na temelju članka 30. Zakona o financiranju jedinica lokalne i područne (regionalne) samouprave („Narodne novine“ br.117/93, 67/97, 33/00, 127/00, 59/01, 107/01, 117/01, 150/02, 147/03 i 132/06) te na temelju članka 30. Statuta Općine Mače („Službeni glasnik KZZ“ br. 01/06) Općinsko Vijeće Općine Mače na svojoj 29.sjednici održanoj dana 13.06.2008. godine donijelo je

### ZAKLJUČAK

#### 1.

Članovima Općinskog vijeća i Poglavarstva, djelatnicima Upravnog odjela te članovima ostalih Komisija i Odbora povećava se naknada za sudjelovanje na sjednicama sa sadašnjih 60,00 kuna na 150,00 kuna neto.

#### 2.

Ova Odluka počinje se primjenjivati od 01. srpnja 2008. godine, a sredstva za podmirenje navedenih naknada osigurat će se prilikom prvog rebalansa Proračuna Općine Mače.

KLASA: 021-01/08-01/05

URBROJ:2211/06-08-03

Mače, 13.06.2008.

PREDSJEDNIK OPĆINSKOG VIJEĆA

Alojz Biljak, v.r.

Na temelju članka 47. Statuta Općine Mače («Službeni glasnik Krapinsko-zagorske županije» broj 01/06) i članka 20. Pravilnika o mobilizaciji i djelovanju operativnih snaga zaštite i spašavanja (Narodne novine br. 40/08), načelnik Općine Mače donosi slijedeću

### ODLUKU O UKIDANJU ODLUKE O IMENOVANJU ZAPOVJEDNIŠTVA CIVILNE ZAŠTITE OPĆINE MAČE

#### Članak 1.

Ukida se Odluka o imenovanju Zapovjedništva civilne zaštite Općine Mače donešene 13.11.2006., a koja je objavljena u Službenom glasniku Krapinsko-zagorske županije.

#### Članak 2.

Odluka će se objaviti u Službenom glasniku Krapinsko-zagorske županije, a stupa na snagu danom objave.

KLASA: 810-01/06-01/02

URBROJ: 2211/06-08-32

Mače, 04.09.2008.

NAČELNIK:

Stjepan Sokolić, v.r.

Na temelju članka 109. Zakona o proračunu („Narodne novine“ br.87/08) i članka 30. Statuta Općine Mače („Službeni glasnik KZZ“ br.01/06) Općinsko vijeće općine Mače na svojoj 30.sjednici održanoj dana 08.08.2008.godine, donijelo je

## POLUGODIŠNJI IZVJEŠTAJ O IZVRŠENJU PRORAČUNA OPĆINE MAČE ZA 2008.G.

### Članak 1.

Prihodi i primici proračuna po iznosima i vrstama, te rashodi i izdaci po namjenama utvrđuju se u Bilanci prihoda-primitaka te rashoda –izdataka proračuna, kako slijedi:

Broj računa	OPIS PRIMITAKA I IZDATAKA	PLAN	REBALANS	IZVRŠENJE	INDEX
SVEUKUPNO	PRIHODI	4.314.100,00	0,00	1.407.816,38	0.326
6	PRIHODI	4.314.100,00	0,00	1.407.816,38	0.326
6 1	PRIHODI OD POREZA	1.272.000,00	0,00	822.150,59	0.646
6 1 1	Porez i priraz na dohodak	1.157.000,00	0,00	735.630,90	0.636
6 1 1 1	Porez i priraz na dohodak od nesamostalnog rada	1.130.000,00	0,00	674.612,89	0.597
6 1 1 1 1	Porez i priraz na dohodak od nes.rada i dr. sam.djel.	1.130.000,00	0,00	674.612,89	0.597
6 1 1 2	Porez i priraz na dohodak od samostalne djelatnosti	60.000,00	0,00	43.649,65	0.727
6 1 1 2 2	Porez i priraz na dohodak od obrta i djel.slob.zan.paušalno	60.000,00	0,00	38.955,85	0.649
6 1 1 2 3	Porez i priraz na doh.od dr.sam.djel.koje se povr.obavljaju	0,00	0,00	4.693,80	0.649
6 1 1 3	Porez i priraz ns dohodak od imovine i imovinskih prava	27.000,00	0,00	5.677,89	0.210
6 1 1 3 1	Porez i priraz na dohodak od imovine i imovinskih prava	27.000,00	0,00	5.677,89	0.210
6 1 1 5	Porez i priraz na dohodak po godišnjoj prijavi	-60.000,00	0,00	11.690,47	-0.195
6 1 1 5 1	Porez i priraz na dohodak po godišnjoj prijavi	-60.000,00	0,00	11.690,47	-0.195
6 1 3	Porezi na imovinu	63.000,00	0,00	62.264,11	0.988
6 1 3 1	Stalni porezi na nepokretnu imovinu	63.000,00	0,00	36.082,35	0.573
6 1 3 1 4	Porez na kuće za odmor	58.000,00	0,00	35.713,60	0.616
6 1 3 1 5	Porez na korištenje javnih površina	5.000,00	0,00	368,75	0.074
6 1 3 4	Povremeni porezi na imovinu	0,00	0,00	26.181,76	0.074
6 1 3 4 1	Porez na promet nekretnina	0,00	0,00	26.181,76	0.074
6 1 4	Porezi na robu i usluge	52.000,00	0,00	24.255,58	0.466
6 1 4 2	Porez na promet	26.000,00	0,00	8.095,58	0.311
6 1 4 2 4	Porez na potrošnju alkoholnih i bezalkoh.pića	26.000,00	0,00	8.095,58	0.311
6 1 4 5	Porezi na korištenje dobara ili izvođenje aktivnosti	26.000,00	0,00	16.160,00	0.622
6 1 4 5 3	Porez na tvrtku odnosno naziv tvrtke	26.000,00	0,00	16.160,00	0.622
6 3	Pomoći iz inozemstva i od subjekata unutar opće države	1.880.200,00	0,00	13.720,00	0.007
6 3 3	Pomoći iz proračuna	1.880.200,00	0,00	13.720,00	0.007
6 3 3 1	Tekuće potpore iz proračuna	80.200,00	0,00	3.720,00	0.046
6 3 3 1 11	tekuće potpore iz drž.pror.-didaktička oprema	9.200,00	0,00	3.720,00	0.404
6 3 3 1 22	Tekuće pomoći iz žup-pror.-održ.kom.infr.	40.000,00	0,00	0,00	0.000
6 3 3 1 23	Tekuće pomoći iz žup.pr.-za drva ogrijevna	20.000,00	0,00	0,00	0.000
6 3 3 1 25	Tekuće pomoći iz žup.prorač.-poticaju za sak.otpada	1.000,00	0,00	0,00	0.000
6 3 3 1 26	Tekuće pomoći iz žup.proračuna-divlja odlagališta	10.000,00	0,00	0,00	0.000
6 3 3 2	Kapitalne pomoći iz proračuna	1.800.000,00	0,00	10.000,00	0.006
6 3 3 2 1	Kapitalne pomoći iz državnog proračuna	1.600.000,00	0,00	0,00	0.000
6 3 3 2 2	Kapitalne pomoći iz županijskog proračuna	100.000,00	0,00	10.000,00	0.100
6 3 3 2 4	Kapitalne pomoći iz proračuna Općine Bedekovčina	100.000,00	0,00	0,00	0.000
6 4	Prihodi od imovine	110.400,00	0,00	50.756,43	0.460
6 4 1	Prihodi od financijske imovine	9.000,00	0,00	1.222,16	0.136
6 4 1 4	Prihodi od zateznih kamata	9.000,00	0,00	1.222,16	0.136
6 4 1 4 3	Zatezne kamate iz obveznih odnosa	9.000,00	0,00	1.222,16	0.136
6 4 2	Prihodi od nefinancijske imovine	101.400,00	0,00	49.534,27	0.489
6 4 2 1	Naknade za koncesije	16.400,00	0,00	3.394,60	0.207
6 4 2 1 91	Naknade za ostale koncesije-dimnjačarska koncesija	2.000,00	0,00	217,60	0.109
6 4 2 1 92	Naknade za ostale koncesije-pogrebne usluge	12.000,00	0,00	3.177,00	0.265
6 4 2 1 93	Naknade za ostale kocesije-auto-taxi prijevoz	2.400,00	0,00	0,00	0.000
6 4 2 2	Prihodi od zakupa i iznajmljivanja imovine	82.000,00	0,00	45.372,17	0.553
6 4 2 2 91	Najamnina za poslovni prostor	52.000,00	0,00	33.478,17	0.644
6 4 2 2 92	Najamnina od prostora na sajmištu	30.000,00	0,00	11.894,00	0.396
6 4 2 3	Prihod od spomenučke rente	3.000,00	0,00	767,50	0.256
6 4 2 3 6	Prihodi od spomeničke rente	3.000,00	0,00	767,50	0.256

6 5	Prihodi od prodaje roba i usluga	971.500,00	0,00	485.889,36	0.500
6 5 1	Administrativne pristojbe	260.500,00	0,00	159.396,00	0.612
6 5 1 2	Županijske, gradske i općinske pristojbe i naknade	260.000,00	0,00	159.396,00	0.613
6 5 1 2 911	Grobna naknada - groblje Mače	150.000,00	0,00	111.680,00	0.745
6 5 1 2 912	Grobna naknada-groblje Peršaves	40.000,00	0,00	23.026,00	0.576
6 5 1 2 913	Grobna naknada-groblje Veliki Komor	20.000,00	0,00	15.090,00	0.755
6 5 1 2 92	Paušalna naknada za korištenje vode iz vodovoda PVD	40.000,00	0,00	9.600,00	0.240
6 5 1 2 932	Naknada za priključenje na vodu	10.000,00	0,00	0,00	0.000
6 5 1 3	Ostale upravne pristojbe	500,00	0,00	0,00	0.000
6 5 1 3 9	Prihodi od prodaje državnih biljega	500,00	0,00	0,00	0.000
6 5 2	Prihodi po posebnim propisima	711.000,00	0,00	326.493,36	0.459
6 5 2 3	Kom.i doprinosi i druge nakn.utvrđene posebnim zakon.	314.000,00	0,00	111.407,85	0.355
6 5 2 3 1	Komunalni doprinos	35.000,00	0,00	4.098,63	0.117
6 5 2 3 2	Komunalna naknada poduzetnici	0,00	0,00	33.437,04	0.117
6 5 2 3 21	Komunalna naknada- MO Mače	100.000,00	0,00	18.451,67	0.185
6 5 2 3 22	Komunalna naknada- MO Mače pod brijeg	18.000,00	0,00	6.262,00	0.348
6 5 2 3 23	Komunalna naknada- MO Mali Bukovec	17.000,00	0,00	5.361,42	0.315
6 5 2 3 24	Komunalna naknada-MO Veliki Bukovec	24.000,00	0,00	8.952,00	0.373
6 5 2 3 25	Kom. naknada-MO Veliki Komor gornji dio i Mali Komor	30.000,00	0,00	8.160,86	0.272
6 5 2 3 26	Komunalna naknada-MO Veliki Komor donji dio	20.000,00	0,00	2.814,02	0.141
6 5 2 3 27	Kom. naknada-MO Peršaves, Vukanci, Delkovec, Frkulj. Peršav	70.000,00	0,00	23.870,21	0.341
6 5 2 4	Doprinosi za šume	2.000,00	0,00	946,71	0.473
6 5 2 4 1	Doprinosi za šume	2.000,00	0,00	946,71	0.473
6 5 2 6	Ostali nespomenuti prihodi	395.000,00	0,00	79.987,60	0.203
6 5 2 6 91	Ostali nespomenuti prihodi-razne uplate	0,00	0,00	3.940,00	0.203
6 5 2 6 92	Sufinanciranje građana-vodovod Biljaki	10.000,00	0,00	0,00	0.000
6 5 2 6 96	Sufinanciranje građana-vodovod PVDF	35.000,00	0,00	0,00	0.000
6 5 2 6 98	Sufinanciranje asfaltiranja neraz.cesta	300.000,00	0,00	0,00	0.000
6 5 2 6 9811	Put Kocijani-Mutaki-Hrvoji	0,00	0,00	0,00	0.000
6 5 2 6 983	Put Sedaki donji	0,00	0,00	0,00	0.000
6 5 2 6 985	Put prema Švendima	0,00	0,00	0,00	0.000
6 5 2 6 986	Put u selo Lihtari	0,00	0,00	1.000,00	0.000
6 5 2 6 992	Put Babići-Velički	0,00	0,00	19.329,60	0.000
6 5 2 6 993	Put Kondresi do granice	0,00	0,00	9.800,00	0.000
6 5 2 6 994	Put Spevci	0,00	0,00	8.400,00	0.000
6 5 2 6 995	Put Špoljari	0,00	0,00	7.470,00	0.000
6 5 2 6 996	Put Špoljar Stjepana	0,00	0,00	2.000,00	0.000
6 5 2 6 997	Put Pudlini	0,00	0,00	12.100,00	0.000
6 5 2 6 998	Put prema Plečko Ljubici	0,00	0,00	12.448,00	0.000
6 5 2 6 999	Sufinanciranje građana-vodovod Benčići	50.000,00	0,00	3.500,00	0.070
6 5 2 7	Sufinanciranje asfaltiranja	0,00	0,00	72.468,00	0.070
6 5 2 7 0	Put Trčak Stjepana	0,00	0,00	2.100,00	0.070
6 5 2 7 1	Sufin.put Sedaki	0,00	0,00	15.200,00	0.070
6 5 2 7 2	Put Bačun B.	0,00	0,00	8.750,00	0.070
6 5 2 7 3	Put Mutak Saše	0,00	0,00	4.200,00	0.070
6 5 2 7 4	Put Beketići	0,00	0,00	11.200,00	0.070
6 5 2 7 5	Put Tuškani	0,00	0,00	12.130,00	0.070
6 5 2 7 6	Put Kos Vlado	0,00	0,00	0,00	0.070
6 5 2 7 7	Put Krpanci	0,00	0,00	6.600,00	0.070
6 5 2 7 8	Put selo Malečići	0,00	0,00	4.088,00	0.070
6 5 2 7 9	Put Steklari	0,00	0,00	8.200,00	0.070
6 5 2 8	Sufinanciranje asfaltiranja	0,00	0,00	61.683,20	0.070
6 5 2 8 0	Put Ponjani	0,00	0,00	7.360,00	0.070
6 5 2 8 1	Put Vragovići	0,00	0,00	10.200,00	0.070
6 5 2 8 2	Put Posarić Božo	0,00	0,00	3.600,00	0.070
6 5 2 8 3	Put Herceg I.	0,00	0,00	4.200,00	0.070
6 5 2 8 4	Put Marković S.	0,00	0,00	2.800,00	0.070
6 5 2 8 5	Put Hercegi	0,00	0,00	5.273,20	0.070

6 5 2 8 6	Put Mrkociji	0,00	0,00	4.400,00	0.070
6 5 2 8 7	Put Galic J.	0,00	0,00	7.070,00	0.070
6 5 2 8 8	Put Šaronji do granice	0,00	0,00	16.780,00	0.070
6 6	Ostali prihodi	80.000,00	0,00	35.300,00	0.441
6 6 1	Prihodi koje prorač. i prorač. koris. ostv. obavlj. posl. na trži.	70.000,00	0,00	35.300,00	0.504
6 6 1 2	Prihodi od obavlj. ost. posl. vlast. djel.	70.000,00	0,00	35.300,00	0.504
6 6 1 2 11	Prih. od obavlj. ost. posl. vl. djel. - groblje Mače	45.000,00	0,00	28.500,00	0.633
6 6 1 2 12	Prih. od obavlj. ost. posl. vl. djel. - groblje Peršaves	18.000,00	0,00	4.200,00	0.233
6 6 1 2 13	Prih. od obavlj. ost. posl. vl. djel. - groblje Veliki Komor	7.000,00	0,00	2.600,00	0.371
6 6 2	Kazne	5.000,00	0,00	0,00	0.000
6 6 2 7	Ostale kazne	5.000,00	0,00	0,00	0.000
6 6 2 7 4	Naplaćeni troškovi prisilne naplate	5.000,00	0,00	0,00	0.000
6 6 3	Donacije od pravnih i fizičkih osoba	5.000,00	0,00	0,00	0.000
6 6 3 1	Tekuće donacije	5.000,00	0,00	0,00	0.000
6 6 3 1 1	Tekuće donacije od fizičkih osoba - mrtvačnica	5.000,00	0,00	0,00	0.000
8	Primici od financijske imovine i zaduživanja	0,00	0,00	0,00	0.000
8 4	Primici od zaduživanja	0,00	0,00	0,00	0.000
8 4 4	Primljeni zajmovi od banaka	0,00	0,00	0,00	0.000
8 4 4 1	Primljeni zajmovi od tuzemnih banaka	0,00	0,00	0,00	0.000
8 4 4 1 2	Primljeni zajmovi od tuzemnih banaka	0,00	0,00	0,00	0.000
I Z D A C I		5.894.100,00	0,00	2.001.896,48	0.340
3	Rashodi	2.290.500,00	0,00	983.302,65	0.429
3 1	Rashodi za zaposlene	344.600,00	0,00	194.239,32	0.564
3 2	Materijalni rashodi	1.209.300,00	0,00	534.153,89	0.442
3 4	Financijski rashodi	10.000,00	0,00	4.809,52	0.481
3 5	Subvencije	25.000,00	0,00	6.300,00	0.252
3 6	Pomoći dane u inozemstvo i unutar opće države	277.900,00	0,00	113.985,71	0.410
3 7	Naknade građanima i kućanstvima iz zavoda i iz proračuna	142.000,00	0,00	64.350,76	0.453
3 8	Donacije i ostali rashodi	281.700,00	0,00	65.463,45	0.232
4	Rashodi za nabavu nefinancijske pomoći	3.504.000,00	0,00	1.018.593,83	0.291
4 1	Rashodi za nabavu neproizvedene imovine	418.000,00	0,00	24.758,30	0.059
4 2	Rashodi za proizvedenu dugotrajnu imovinu	236.000,00	0,00	53.221,52	0.226
4 5	Rashodi za dodatna ulaganja na nefinancijsku imovinu	2.850.000,00	0,00	940.614,01	0.330
5	Izdaci za financijsku imovinu i otplatu zajmova	99.600,00	0,00	0,00	0.000
5 4	Izdaci za otplatu glavnice primljenih zajmova	99.600,00	0,00	0,00	0.000
II	POSEBNI DIO				
			strana:	5	

## Članak 2

Izdaci proračuna u svoti 5.894.100,00 kuna raspoređuju se po nositeljima, korisnicima i potanjim namjenama u posebnom dijelu proračuna kako slijedi:

Broj računa	OPIS PRIMITAKA I IZDATAKA	PLAN	REBALANS	IZVRŠENJE	INDEX
I Z D A C I		5.894.100,00	0,00	2.001.896,48	0.340
3	Rashodi	2.290.500,00	0,00	983.302,65	0.429
3 1	Rashodi za zaposlene	344.600,00	0,00	194.239,32	0.564
3 1 1	Plaće	294.000,00	0,00	164.926,90	0.561
3 1 1 1	Plaće za redovan rad	294.000,00	0,00	164.926,90	0.561
3 1 1 1 12	Plaća financijskog referenta	70.000,00	0,00	40.152,37	0.574
3 1 1 1 13	Plaća komunalnog referenta	62.000,00	0,00	37.994,72	0.613
3 1 1 1 14	Plaća komunalnog radnika	54.000,00	0,00	29.831,17	0.552
3 1 1 1 15	Plaća načelnika	108.000,00	0,00	56.948,64	0.527
3 1 1 1 16	Plaća službenika na određeno	0,00	0,00	0,00	0.527
3 1 2	Ostali rashodi za zaposlene	12.600,00	0,00	0,00	0.000
3 1 2 1	Ostali rashodi za zaposlene	12.600,00	0,00	0,00	0.000
3 1 2 1 9	Ostali rashodi za zaposlene	12.600,00	0,00	0,00	0.000
3 1 3	Doprinosi na plaće	38.000,00	0,00	29.312,42	0.771
3 1 3 2	Doprinosi za zdravstveno osiguranje	34.000,00	0,00	26.508,64	0.780
3 1 3 2 1	Doprinosi za obvezno zdravstveno osiguranje	34.000,00	0,00	26.508,64	0.780
3 1 3 3	Doprinos za zapošljavanje	4.000,00	0,00	2.803,78	0.701
3 1 3 3 1	Doprinos za zapošljavanje	4.000,00	0,00	2.803,78	0.701

3 2	Materijalni rashodi	1.209.300,00	0,00	534.153,89	0.442
3 2 1	Naknade troškova zaposlenima	31.000,00	0,00	11.140,00	0.359
3 2 1 1	Službena putovanja	18.000,00	0,00	5.278,00	0.293
3 2 1 1 9	Ostali rashodi za sl.putovanja	18.000,00	0,00	5.278,00	0.293
3 2 1 2	Naknade za prijevoz, za rad na terenu i odvojeni život	13.000,00	0,00	5.862,00	0.451
3 2 1 2 1	Naknade za prijevoz na posao i s posla	13.000,00	0,00	5.862,00	0.451
3 2 2	Rashodi za materijal i energiju	199.500,00	0,00	87.214,52	0.437
3 2 2 1	Uredski materijal i ostali materijalni rashodi	35.000,00	0,00	17.415,21	0.498
3 2 2 1 1	Uredski materijal	15.000,00	0,00	8.490,79	0.566
3 2 2 1 2	Literatura (publikacije, časopisi, glasila, knjige)	19.000,00	0,00	7.567,72	0.398
3 2 2 1 4	Materijal i sredstva za čišćenje i održavanje	1.000,00	0,00	619,22	0.619
3 2 2 3	Energija	103.500,00	0,00	46.866,49	0.453
3 2 2 3 11	Električna energija-upravni odjel	6.000,00	0,00	2.132,61	0.355
3 2 2 3 12	Električna energija-dom kulture	5.000,00	0,00	1.175,97	0.235
3 2 2 3 13	Električna energija-mrtvačnica Peršaves	2.000,00	0,00	559,32	0.280
3 2 2 3 14	Električna energija-mrtvačnica Veliki Komor	1.500,00	0,00	458,87	0.306
3 2 2 3 15	Električna energija-javna rasvjeta	70.000,00	0,00	30.170,32	0.431
3 2 2 3 16	Električna energija-mrtvačnica Mače	3.000,00	0,00	1.676,35	0.559
3 2 2 3 3	Plin-društveni dom	16.000,00	0,00	10.693,05	0.668
3 2 2 4	Materijal i djelovi za tekuće i investicijsko održavanje	57.000,00	0,00	21.338,48	0.374
3 2 2 4 41	Groblje Mače-materijal za tekuće održavanje	35.000,00	0,00	6.090,20	0.174
3 2 2 4 42	Groblje Peršaves-materijal za tekuće održavanje	6.000,00	0,00	177,90	0.030
3 2 2 4 43	Groblje Veliki Komor-materijal za tekuće i inv.održ-	6.000,00	0,00	5.890,80	0.982
3 2 2 4 44	Materijal za održavanje javnih površina	10.000,00	0,00	9.179,58	0.918
3 2 2 5	Sitni inventar i auto gume	4.000,00	0,00	1.963,08	0.491
3 2 2 5 1	Sitni inventar	4.000,00	0,00	1.963,08	0.491
3 2 3	Rashodi za usluge	897.300,00	0,00	399.448,60	0.445
3 2 3 1	Usluge telefona, pošte i prijevoza	41.000,00	0,00	18.664,31	0.455
3 2 3 1 1	Usluge telefona, telefaksa	18.000,00	0,00	8.092,32	0.450
3 2 3 1 2	Usluge interneta	2.000,00	0,00	298,09	0.149
3 2 3 1 3	Poštarina	21.000,00	0,00	10.273,90	0.489
3 2 3 2	Usluge tekućeg i investicijskog održavanja	383.500,00	0,00	104.956,63	0.274
3 2 3 2 10	Usluge tek. i inv.održ.kom.infr.-županijska sredstva	40.000,00	0,00	0,00	0.000
3 2 3 2 11	Zimska služba	20.000,00	0,00	0,00	0.000
3 2 3 2 12	Usluge tek. i inv.održ.javne rasvjete	39.000,00	0,00	13.286,71	0.341
3 2 3 2 13	Usluge tek. i inv.održ.građ.obj.-društveni dom	20.000,00	0,00	17.301,71	0.865
3 2 3 2 14	Izdaci za održavanje sajmišta	10.000,00	0,00	0,00	0.000
3 2 3 2 2	Usluge tek. i inv.održ.opreme	12.000,00	0,00	4.903,00	0.409
3 2 3 2 92	Ostale usl.tek. i inv.održavanja-vodovod PVD	42.000,00	0,00	6.121,02	0.146
3 2 3 2 93	Ost.usl.tek. i inv.održ.- vodovod Biljaki	19.000,00	0,00	427,00	0.022
3 2 3 2 94	Usluge tekućeg održavanja-MO Mače	66.000,00	0,00	16.091,95	0.244
3 2 3 2 95	Usluge tekućeg održavanja-MO Mače pod brijeg	14.100,00	0,00	6.942,45	0.492
3 2 3 2 96	Usluge tekućeg održavanja-MO Mali Bukovec	9.400,00	0,00	961,27	0.102
3 2 3 2 97	Usluge tekućeg održavanja-MO Veliki Bukovec	15.500,00	0,00	22.735,22	1.467
3 2 3 2 98	Usluge tekućeg održavanja-MO Veliki Komor GD I MK	9.700,00	0,00	1.976,40	0.204
3 2 3 2 99	Usluge tekućeg održavanja-MO Veliki Komor DD	14.300,00	0,00	6.669,69	0.466
3 2 3 2 999	Usluga tekućeg održavanja-MO PVDF	52.500,00	0,00	7.540,21	0.144
3 2 3 3	Usluge promidžbe i informiranja	16.300,00	0,00	8.252,80	0.506
3 2 3 3 1	Elektronski mediji-internet stranica općine Mače	1.000,00	0,00	0,00	0.000
3 2 3 3 91	Oglasi u novinama	8.000,00	0,00	4.104,80	0.513
3 2 3 3 92	Usluge informiranja putem radio postaje	7.300,00	0,00	4.148,00	0.568
3 2 3 4	Komunalne usluge	86.500,00	0,00	36.189,67	0.418
3 2 3 4 11	Opskrba vodom-društveni dom	1.500,00	0,00	311,04	0.207
3 2 3 4 12	Opskrba vodom-groblje	1.000,00	0,00	686,91	0.687
3 2 3 4 13	Opskrba vodom-sajmište	1.000,00	0,00	0,00	0.000
3 2 3 4 21	Iznošenje i odvoz smeća-divlji deponij	10.000,00	0,00	0,00	0.000
3 2 3 4 22	Iznošenje i odvoz smeća-groblje Mače	22.000,00	0,00	7.681,52	0.349
3 2 3 4 23	Iznošenje i odvoz smeća-groblje Peršaves	8.000,00	0,00	1.181,78	0.148

3 2 3 4 24	Iznošenje i odvoz smeća-groblje Veliki Komor	4.000,00	0,00	1.181,78	0.295
3 2 3 4 25	Iznošenje i odvoz smeća-sajmište	5.000,00	0,00	4.136,23	0.827
3 2 3 4 26	Iznošenje i odvoz smeća-općina Mače	5.000,00	0,00	837,15	0.167
3 2 3 4 3	Deratizacija i dezinfekcija	2.000,00	0,00	0,00	0.000
3 2 3 4 5	Usluga čišćenja društvenih prostorija	12.000,00	0,00	5.750,04	0.479
3 2 3 4 91	Slivna vodna naknada	3.000,00	0,00	910,70	0.304
3 2 3 4 92	Ostale komunalne usluge-ukopi	12.000,00	0,00	13.512,52	1.126
3 2 3 4 93	Vertikalna signalizacija na nerazvrstanim cestama	0,00	0,00	0,00	1.126
3 2 3 4 94	Oglasne ploče i znakovi dobrodošlice	0,00	0,00	0,00	1.126
3 2 3 6	Zdravstvene i veterinarske usluge	23.000,00	0,00	14.015,36	0.609
3 2 3 6 2	Veterinarske usluge	23.000,00	0,00	14.015,36	0.609
3 2 3 7	Intelektualne i osobne usluge	47.000,00	0,00	37.667,19	0.801
3 2 3 7 22	Usluga ukopa na groblju Peršaves	0,00	0,00	15.238,51	0.801
3 2 3 7 24	Ugovor o djelu-dostava rješenja	12.000,00	0,00	0,00	0.000
3 2 3 7 3	Usluge odvjetnika i pravnog savjetovanja	35.000,00	0,00	22.428,68	0.641
3 2 3 9	Ostale usluge	300.000,00	0,00	179.702,64	0.599
3 2 3 9 93	Ostale usluge-izrada elaborata i projektne dokumentacije	300.000,00	0,00	179.702,64	0.599
3 2 9	Ostali nespomenuti rashodi poslovanja	81.500,00	0,00	36.350,77	0.446
3 2 9 1	Naknade za rad predstavničkih i izvršnih tijela	59.500,00	0,00	10.800,00	0.182
3 2 9 1 91	Naknada strankama za predizbornu kampanju	19.500,00	0,00	4.500,00	0.231
3 2 9 1 92	Izbori mjesnih odbora	20.000,00	0,00	0,00	0.000
3 2 9 1 93	Naknade za rad predstavničkog tijela	20.000,00	0,00	6.300,00	0.315
3 2 9 2	Premije osiguranja	3.700,00	0,00	1.891,88	0.511
3 2 9 2 2	Premije osiguranja ostale imovine	1.500,00	0,00	1.075,36	0.717
3 2 9 2 3	Premije osiguranja zaposlenih	2.200,00	0,00	816,52	0.371
3 2 9 3	Reprezentacija	18.300,00	0,00	23.658,89	1.293
3 2 9 3 1	Reprezentacija	10.000,00	0,00	11.160,49	1.116
3 2 9 3 12	Izdaci za proslavu Dana općine	8.300,00	0,00	10.942,40	1.318
3 2 9 3 14	Novogodišnje ukrašavanje općine	0,00	0,00	0,00	1.318
3 2 9 3 15	Usluge Arhiva Popovec	0,00	0,00	1.126,00	1.318
3 2 9 3 16	RTV-pristojba	0,00	0,00	430,00	1.318
3 4	Financijski rashodi	10.000,00	0,00	4.809,52	0.481
3 4 3	Ostali financijski rashodi	10.000,00	0,00	4.809,52	0.481
3 4 3 1	Bankarske usluge i usluge platnog prometa	10.000,00	0,00	4.791,18	0.479
3 4 3 1 2	Usluge platnog prometa	10.000,00	0,00	4.791,18	0.479
3 4 3 3	Zatezne kamate	0,00	0,00	18,34	0.479
3 4 3 3 3	Zatezne kamate iz poslovnih odnosa	0,00	0,00	18,34	0.479
3 5	Subvencije	25.000,00	0,00	6.300,00	0.252
3 5 2	Subvencije trg.dr.obrt. malim i sr.poduzetnicima	25.000,00	0,00	6.300,00	0.252
3 5 2 3	Subvencije poljo., obrtnicima, malim i sred.pod.	25.000,00	0,00	6.300,00	0.252
3 5 2 3 1	Subvencije poljoprivrednicima	25.000,00	0,00	6.300,00	0.252
3 5 2 3 2	Subvencije obrtnicima,malim i srednjim poduzetnicima	0,00	0,00	0,00	0.252
3 6	Pomoći dane u inozemstvo i unutar opće države	277.900,00	0,00	113.985,71	0.410
3 6 3	Pomoći unutar opće države	277.900,00	0,00	113.985,71	0.410
3 6 3 1	Tekuće pomoći unutar opće države	217.900,00	0,00	113.985,71	0.523
3 6 3 1 11	Tekuće pomoći žup.pr.-Mala škola	30.000,00	0,00	17.785,71	0.593
3 6 3 1 12	Tek.pomoći grad.pror.-dj.vrtić	132.000,00	0,00	68.820,00	0.521
3 6 3 1 13	Tek.pom.žup.pr.-obuka neplivača	3.700,00	0,00	0,00	0.000
3 6 3 1 14	Tek.pom.žup.pr.-programi u osn.škol.	7.000,00	0,00	4.000,00	0.571
3 6 3 1 15	Tek.pom.žup.-didaktička oprema	9.200,00	0,00	5.380,00	0.585
3 6 3 1 17	Tek.pomoć žup.prorač.-pomoć starijim osobama-Op. Lobor	36.000,00	0,00	18.000,00	0.500
3 6 3 2	Kapitalne pomoći unutar opće države	60.000,00	0,00	0,00	0.000
3 6 3 2 2	Kapitalne pomoći -sanacija odlagališta otpada	60.000,00	0,00	0,00	0.000
3 7	Naknade građanima i kućanstvima iz zavoda i iz proračuna	142.000,00	0,00	64.350,76	0.453
3 7 2	Naknade građanima i kućanstvima iz proračuna	142.000,00	0,00	64.350,76	0.453
3 7 2 1	Naknade građanima i kućanstvima u novcu	142.000,00	0,00	59.150,24	0.417
3 7 2 1 2	Pomoć obiteljima i kućanstvima	40.000,00	0,00	9.440,24	0.236
3 7 2 1 5	Stipendije i školarine	32.000,00	0,00	15.300,00	0.478

3 7 2 1 7	Porodiljne naknade i oprema za novorođenčad	50.000,00	0,00	26.600,00	0.532
3 7 2 1 8	pomoć kuć.-drva ogrjevna	20.000,00	0,00	0,00	0.000
3 7 2 1 9	Ostale naknade iz proračuna u novcu-Šk.kuhinja	0,00	0,00	7.810,00	0.000
3 7 2 2	Naknade građanima u novcu	0,00	0,00	5.200,52	0.000
3 7 2 2 0	Sufin.prijevoza učenika	0,00	0,00	5.200,52	0.000
3 8	Donacije i ostali rashodi	281.700,00	0,00	65.463,45	0.232
3 8 1	Tekuće donacije	251.700,00	0,00	58.750,00	0.233
3 8 1 1	Tekuće donacije u novcu	251.700,00	0,00	58.750,00	0.233
3 8 1 1 41	Udruga invalida Zlatar	1.500,00	0,00	0,00	0.000
3 8 1 1 410	Društvo distrofičara,inv.cerebr.i dj.paraliz.KZZ	1.000,00	0,00	0,00	0.000
3 8 1 1 42	KUD "Ljudevit Gaj" Mače	45.000,00	0,00	7.500,00	0.167
3 8 1 1 43	DVD Mače	90.000,00	0,00	21.000,00	0.233
3 8 1 1 44	Udruga "Društvo naša djeca" Mače	7.000,00	0,00	2.000,00	0.286
3 8 1 1 45	Udruga pčelara Mače	3.000,00	0,00	0,00	0.000
3 8 1 1 46	Društvo liječenih alkoholičara "Jezera"	200,00	0,00	0,00	0.000
3 8 1 1 47	Udruga za očuvanje sakralne,kulturne i prirodne baštine	1.000,00	0,00	0,00	0.000
3 8 1 1 48	Udruga slijepih KZZ	1.000,00	0,00	0,00	0.000
3 8 1 1 49	Hrvatski crveni križ, gradsko društvo Zlatar	12.000,00	0,00	3.000,00	0.250
3 8 1 1 51	Nogometni klub "Gaj" Mače	60.000,00	0,00	25.000,00	0.417
3 8 1 1 52	Šahovsko društvo	3.000,00	0,00	250,00	0.083
3 8 1 1 53	Donacija za "Tamburašku noć 2007."	5.000,00	0,00	0,00	0.000
3 8 1 1 54	Lovačko društvo "Fazan"	3.000,00	0,00	0,00	0.000
3 8 1 1 55	Ženska vokalna grupa "Kajda"	3.000,00	0,00	0,00	0.000
3 8 1 1 91	Donacije za pokolne djeci osnovne škole	5.000,00	0,00	0,00	0.000
3 8 1 1 95	Tekuće donacije-kapelica Sv.Margarete Peršaves	3.000,00	0,00	0,00	0.000
3 8 1 1 96	Donacija za RTK župa Bezgr.začecha.Bl.dj.Marije Mače	5.000,00	0,00	0,00	0.000
3 8 1 1 97	Tekuća donacija-kapelica Sv.Benedikt Veliki Komor	3.000,00	0,00	0,00	0.000
3 8 5	Izvanredni rashodi	30.000,00	0,00	6.713,45	0.224
3 8 5 1	Nepredviđeni rashodi do visine proračunske pričuve	30.000,00	0,00	6.713,45	0.224
3 8 5 1 1	Nepredviđeni rashodi do visine proračunske pričuve	30.000,00	0,00	6.713,45	0.224
4	Rashodi za nabavu nefinancijske pomoći	3.504.000,00	0,00	1.018.593,83	0.291
4 1	Rashodi za nabavu neproizvedene imovine	418.000,00	0,00	24.758,30	0.059
4 1 1	Materijalna imovina	147.000,00	0,00	24.758,30	0.168
4 1 1 1	Zemljišta	147.000,00	0,00	24.758,30	0.168
4 1 1 1 2	Građevinsko zemljište-za pomoćno igralište	37.000,00	0,00	21.758,30	0.588
4 1 1 1 21	Zemljište za proširenje školske dvorane	50.000,00	0,00	3.000,00	0.060
4 1 1 1 9	Ostala zemljišta-dokup zem.za gr. u Maču, V.Komoru i Peršaves	50.000,00	0,00	0,00	0.000
4 1 1 1 91	Ostala zemljišta-prilaz sajmištu	10.000,00	0,00	0,00	0.000
4 1 2	Nematerijalna imovina	271.000,00	0,00	0,00	0.000
4 1 2 6	Ostala nematerijalna imovina	271.000,00	0,00	0,00	0.000
4 1 2 6 1	Izrada prostornog plana i ostalih planova	271.000,00	0,00	0,00	0.000
4 2	Rashodi za proizvedenu dugotrajnu imovinu	236.000,00	0,00	53.221,52	0.226
4 2 1	Građevinski objekti	130.000,00	0,00	37.967,86	0.292
4 2 1 4	Ostali građevinski objekti	130.000,00	0,00	37.967,86	0.292
4 2 1 4 14	Ost.građ.obj.-vodovod Benčići	50.000,00	0,00	0,00	0.000
4 2 1 4 15	Ost.građ.obj.-vodovod Vuki	50.000,00	0,00	0,00	0.000
4 2 1 4 16	Ost.građ.obj.-vodovod Tuškani- Tikvenjaci	0,00	0,00	37.967,86	0.000
4 2 1 4 4	Energetski vodovi-javna rasvjeta	30.000,00	0,00	0,00	0.000
4 2 1 4 5	Ostala sekundarna vodovodna mreža	0,00	0,00	0,00	0.000
4 2 2	Postrojenja i oprema	86.000,00	0,00	15.253,66	0.177
4 2 2 1	Uredska oprema i namještaj	30.000,00	0,00	15.253,66	0.508
4 2 2 1 92	Ostala uredska oprema	30.000,00	0,00	15.253,66	0.508
4 2 2 3	Oprema za održavanje i zaštitu	46.000,00	0,00	0,00	0.000
4 2 2 3 4	Oprema za civilnu zaštitu	11.000,00	0,00	0,00	0.000
4 2 2 3 9	Ostala oprema-kloratori na vodovodu PVD	30.000,00	0,00	0,00	0.000
4 2 2 3 91	Ugradba hidranata u Maču	5.000,00	0,00	0,00	0.000
4 2 2 7	Uređaji,strojevi i postrojenja	10.000,00	0,00	0,00	0.000

4 2 2 7 3	Oprema za održavanje javnih površina	10.000,00	0,00	0,00	0.000
4 2 3	Prijevozna sredstva	0,00	0,00	0,00	0.000
4 2 3 1	Prijevozna sredstva-cestovni promet	0,00	0,00	0,00	0.000
4 2 3 1 1	Nabava službenog vozila	0,00	0,00	0,00	0.000
4 2 6	Nematerijalna proizvedena imovina	20.000,00	0,00	0,00	0.000
4 2 6 4	Ostala nematerijalna proizv. imovina	20.000,00	0,00	0,00	0.000
4 2 6 4 1	Oprema za dječje igralište u Maču	20.000,00	0,00	0,00	0.000
4 5	Rashodi za dodatna ulaganja na nefinancijsku imovinu	2.850.000,00	0,00	940.614,01	0.330
4 5 1	Dodatna ulaganja na građevinskim objektima	2.850.000,00	0,00	940.614,01	0.330
4 5 1 1	Dodatna ulaganja na građevinskim objektima	2.850.000,00	0,00	940.614,01	0.330
4 5 1 1 1	Asfaltiranje nerazvrstanih cesta	600.000,00	0,00	837.736,43	1.396
4 5 1 1 10	Izgradnja športske dvorane	1.000.000,00	0,00	78.644,48	0.079
4 5 1 1 2	Mrtvačnica na groblju Mače	300.000,00	0,00	0,00	0.000
4 5 1 1 3	Izgradnja nogostupa u Maču i Peršavesi	500.000,00	0,00	0,00	0.000
4 5 1 1 4	Asfaltiranje školskog igral.u Maču	300.000,00	0,00	0,00	0.000
4 5 1 1 41	Klizište V.Komor	0,00	0,00	24.233,10	0.000
4 5 1 1 5	DJ.vrtić sa rehab. centrom	50.000,00	0,00	0,00	0.000
4 5 1 1 6	Zdravstveno-stomat.kompleks	50.000,00	0,00	0,00	0.000
4 5 1 1 8	Sanacija klizišta na području Općine	50.000,00	0,00	0,00	0.000
5	Izdaci za financijsku imovinu i otplate zajmova	99.600,00	0,00	0,00	0.000
5 4	Izdaci za otplatu glavnice primljenih zajmova	99.600,00	0,00	0,00	0.000
5 4 4	Otplata glavnice primljenih zajmova	99.600,00	0,00	0,00	0.000
5 4 4 1	otplata glavnice primljenih zajmova	99.600,00	0,00	0,00	0.000
5 4 4 1 2	Otplata glavnice primljenih zajmova	99.600,00	0,00	0,00	0.000

## Članak 3.

Polugodišnji izvještaj o izvršenju Proračuna općine Mače za 2008.g. stupa na snagu osmog dana od dana objave u „Službenom glasniku Krapinsko-zagorske županije“.

KLASA:400-08/08-01/06

URBROJ:2211/06-08-01

Mače, 08.08.2008.

PREDSJEDNIK OPĆINSKOG VIJEĆA

Alojz Biljak, v.r.

Na temelju članka 32. Zakona o proračunu („Narodne novine“ br.96/03) i članka 13. Statuta Općine Mače („Službeni glasnik“ Krapinsko-zagorske županije br.1/06) Općinsko vijeće Općine Mače na 30. sjednici održanoj dana 08.08.2008.g. donosi:

**I IZMJENU I DOPUNU PLANA PRORAČUNA OPĆINE MAČE  
ZA RAZDOBLJE 01.01.-31.12.2008.G.**

## Članak 1.

Proračun Općine Mače za 2008.godinu nakon I izmjene i dopune sastoji se od :

	PLAN	I IZMJENA
A) RAČUN PRIHODA I RASHODA		
Prihodi poslovanja	4.314.100,00	4.806.300,00
Rashodi poslovanja	2.290.500,00	2.597.700,00
Rashodi za nabavu nefin.imovine	3.524.000,00	3.709.000,00
RAZLIKA - MANJAK	1.500.400,00	1.500.000,00
B) RAČUN ZADUŽIVANJA/ FINANCIRANJA		
Izdaci za financ.imovinu i otplate zajmova	99.600,00	99.600,00
Primici od finan. Imovine i zaduživanja	1.600.000,00	1.022.053,92
NETO ZADUŽIVANJE/FINANCIRANJE	1.500.400,00	1.121.653,92
C) RASPOLOŽIVA SREDSTVA IZ PRETHODNIH GODINA	577.946,08	

## Članak 2.

Prihodi proračuna po iznosima i vrstama, te izdaci po namjenama utvrđuju se u Računu prihoda i rashoda i Računu financiranja za 2008.g. kako slijedi:

## I IZMJENA PRORAČUNA ZA 2008. GODINU

	PLAN	REBALANS	RAZLIKA
A.RAČUN PRIHODA I RASHODA			
6 Prihodi poslovanja	4.314.100,00	4.806.300,00	492.200,00
3 Rashodi poslovanja	2.290.500,00	2.597.700,00	307.200,00
4 Rashodi za nabavu nefinancijske imovine	3.524.000,00	3.709.000,00	185.000,00
RAZLIKA - VIŠAK/MANJAK	-1.500.400,00	-1.500.400,00	0,00
B.RAČUN ZADUŽIVANJA/FINANCIRANJA			

8	Primici od financijske imovine i zaduživanja	1.600.000,00	1.022.053,92	-577.946,08
5	Izdaci za financijsku imovinu i otplate zajmova	99.600,00	99.600,00	0,00
	NETO ZADUŽIVANJE-FINANCIRANJE	1.500.400,00	922.453,92	-577.946,08
C.RASPOLOŽIVA SREDSTVA IZ PRETHODNIH GODINA (VIŠAK PRIHODA I REZERVIRANJA)				
VIŠAK/MANJAK + NETO ZADUŽIVANJA/FINANCIRANJA+RASPOLOŽIVA SREDSTVA IZ PRETHODNIH GODINA				
		0,00	-577.946,08	-577.946,08
	P L A N	REBALANS	RAZLIKA	
	UKUPNO PRIHODI	4.314.100,00	5.828.353,92	1.514.253,92
6	PRIHODI	4.314.100,00	4.806.300,00	492.200,00
61	PRIHODI OD POREZA	1.272.000,00	1.539.200,00	267.200,00
611	Porez i prerez na dohodak	1.157.000,00	1.389.200,00	232.200,00
6111	Porez i prerez na dohodak od nesamostalnog rada	1.130.000,00	1.342.200,00	212.200,00
61111	Porez i prerez na dohodak od nes.rada i dr. sam.djel.	1.130.000,00	1.342.200,00	212.200,00
6112	Porez i prerez na dohodak od samostalne djelatnosti	60.000,00	80.000,00	20.000,00
61122	Porez i prerez na dohodak od obrta i djel.slob.zan.paušalno	60.000,00	60.000,00	0,00
61123	Porez i prerez na doh.od dr.sam.djel.koje se povr.obavljaju	0,00	20.000,00	20.000,00
6113	Porez i prerez ns dohodak od imovine i imovinskih prava	27.000,00	27.000,00	0,00
61131	Porez i prerez na dohodak od imovine i imovinskih prava	27.000,00	27.000,00	0,00
6115	Porez i prerez na dohodak po godišnjoj prijavi	-60.000,00	-60.000,00	0,00
61151	Porez i prerez na dohodak po godišnjoj prijavi	-60.000,00	-60.000,00	0,00
613	Porezi na imovinu	63.000,00	98.000,00	35.000,00
6131	Stalni porezi na nepokretnu imovinu	63.000,00	63.000,00	0,00
61314	Porez na kuće za odmor	58.000,00	58.000,00	0,00
61315	Porez na korištenje javnih površina	5.000,00	5.000,00	0,00
6134	Povremeni porezi na imovinu	0,00	35.000,00	35.000,00
61341	Porez na promet nekretnina	0,00	35.000,00	35.000,00
614	Porezi na robu i usluge	52.000,00	52.000,00	0,00
6142	Porez na promet	26.000,00	26.000,00	0,00
61424	Porez na potrošnju alkoholnih i bezalkoh.pića	26.000,00	26.000,00	0,00
6145	Porezi na korištenje dobara ili izvođenje aktivnosti	26.000,00	26.000,00	0,00
61453	Porez na tvrtku odnosno naziv tvrtke	26.000,00	26.000,00	0,00
63	Pomoći iz inozemstva i od subjekata unutar opće države	1.880.200,00	1.983.500,00	103.300,00
633	Pomoći iz proračuna	1.880.200,00	1.983.500,00	103.300,00
6331	Tekuće potpore iz proračuna	80.200,00	83.500,00	3.300,00
633111	tekuće potpore iz drž.pror.-didaktička oprema	9.200,00	7.500,00	-1.700,00
633122	Tekuće pomoći iz žup-pror.-održ.kom.infr.	40.000,00	40.000,00	0,00
633123	Tekuće pomoći iz žup.pr.-za drva ogrijevna	20.000,00	25.000,00	5.000,00
633125	Tekuće pomoći iz žup.prorač.-poticaju za sak.otpada	1.000,00	1.000,00	0,00
633126	Tekuće pomoći iz žup.proračuna-divlja odlagališta	10.000,00	10.000,00	0,00
6332	Kapitalne pomoći iz proračuna	1.800.000,00	1.900.000,00	100.000,00
63321	Kapitalne pomoći iz državnog proračuna	1.600.000,00	1.600.000,00	0,00
63322	Kapitalne pomoći iz županijskog proračuna	100.000,00	200.000,00	100.000,00
63324	Kapitalne pomoći iz proračuna Općine Bedekovčina	100.000,00	100.000,00	0,00
64	Prihodi od imovine	110.400,00	108.400,00	-2.000,00
641	Prihodi od financijske imovine	9.000,00	9.000,00	0,00
6414	Prihodi od zateznih kamata	9.000,00	9.000,00	0,00
64143	Zatezne kamate iz obveznih odnosa	9.000,00	9.000,00	0,00
642	Prihodi od nefinancijske imovine	101.400,00	99.400,00	-2.000,00
6421	Naknade za koncesije	16.400,00	16.400,00	0,00
642191	Naknade za ostale koncesije-dimnjačarska koncesija	2.000,00	2.000,00	0,00
642192	Naknade za ostale koncesije-pogrebne usluge	12.000,00	12.000,00	0,00
642193	Naknade za ostale kocesije-auto-taxi prijevoz	2.400,00	2.400,00	0,00
6422	Prihodi od zakupa i iznajmljivanja imovine	82.000,00	80.000,00	-2.000,00
642291	Najamnina za poslovni prostor	52.000,00	50.000,00	-2.000,00
642292	Najamnina od prostora na sajmištu	30.000,00	30.000,00	0,00
6423	Prihod od spomenučke rente	3.000,00	3.000,00	0,00
64236	Prihodi od spomeničke rente	3.000,00	3.000,00	0,00

65	Prihodi od prodaje roba i usluga	971.500,00	1.095.200,00	123.700,00
651	Administrativne pristojbe	260.500,00	260.500,00	0,00
6512	Županijske, gradske i općinske pristojbe i naknade	260.000,00	260.000,00	0,00
6512911	Grobna naknada - groblje Mače	150.000,00	150.000,00	0,00
6512912	Grobna naknada-groblje Peršaves	40.000,00	40.000,00	0,00
6512913	Grobna naknada-groblje Veliki Komor	20.000,00	20.000,00	0,00
651292	Paušalna naknada za korištenje vode iz vodovoda PVD	40.000,00	40.000,00	0,00
6512932	Naknada za priključenje na vodu	10.000,00	10.000,00	0,00
6513	Ostale upravne pristojbe	500,00	500,00	0,00
65139	Prihodi od prodaje državnih biljega	500,00	500,00	0,00
652	Prihodi po posebnim propisima	711.000,00	834.700,00	123.700,00
6523	Komunalni doprinosi i druge nakn.utvrđene posebnim zakonom	314.000,00	314.000,00	0,00
65231	Komunalni doprinos	35.000,00	35.000,00	0,00
652321	Komunalna naknada- MO Mače	100.000,00	100.000,00	0,00
652322	Komunalna naknada- MO Mače pod brijeg	18.000,00	18.000,00	0,00
652323	Komunalna naknada- MO Mali Bukovec	17.000,00	17.000,00	0,00
652324	Komunalna naknada-MO Veliki Bukovec	24.000,00	24.000,00	0,00
652325	Komunalna naknada-MO Veliki Komor gornji dio i Mali Komor	30.000,00	30.000,00	0,00
652326	Komunalna naknada-MO Veliki Komor donji dio	20.000,00	20.000,00	0,00
652327	Komunalna naknada-MO Peršaves, Vukanci, Delkovec, Frkulj, Peršav	70.000,00	70.000,00	0,00
6524	Doprinosi za šume	2.000,00	2.000,00	0,00
65241	Doprinosi za šume	2.000,00	2.000,00	0,00
6526	Ostali nespomenuti prihodi	395.000,00	323.400,00	-71.600,00
652691	Ostali nespomenuti prihodi-razne uplate	0,00	8.000,00	8.000,00
652692	Sufinanciranje građana-vodovod Biljaki	10.000,00	9.000,00	-1.000,00
652696	Sufinanciranje građana-vodovod PVDF	35.000,00	35.000,00	0,00
652698	Sufinanciranje asfaltiranja neraz.cesta	300.000,00	135.700,00	-164.300,00
65269811	Put Kocijani-Mutaki-Hrvoji	0,00	1.000,00	1.000,00
6526983	Put Sedaki donji	0,00	6.300,00	6.300,00
6526985	Put prema Švendima	0,00	1.500,00	1.500,00
6526986	Put u selo Lihtari	0,00	700,00	700,00
6526992	Put Babići-Velički	0,00	52.500,00	52.500,00
6526993	Put Kondresi do granice	0,00	23.200,00	23.200,00
6526994	Put Spevci	0,00	10.500,00	10.500,00
6526995	Put Špoljari	0,00	8.700,00	8.700,00
6526996	Put Špoljar Stjepana	0,00	2.800,00	2.800,00
6526997	Put Pudlini	0,00	14.500,00	14.500,00
6526998	Put prema Plečko Ljubici	0,00	14.000,00	14.000,00
6526999	Sufinanciranje građana-vodovod Benčići	50.000,00	0,00	-50.000,00
6527	Sufinanciranje asfaltiranja	0,00	108.220,00	108.220,00
65270	Put Trčak Stjepana	0,00	10.500,00	10.500,00
65271	Sufin.put Sedaki	0,00	15.200,00	15.200,00
65272	Put Bačun B.	0,00	8.750,00	8.750,00
65273	Put Mutak Saše	0,00	4.200,00	4.200,00
65274	Put Beketići	0,00	11.200,00	11.200,00
65275	Put Tuškani	0,00	16.450,00	16.450,00
65276	Put Kos Vlado	0,00	8.400,00	8.400,00
65277	Put Krpanci	0,00	8.800,00	8.800,00
65278	Put selo Malečići	0,00	10.220,00	10.220,00
65279	Put Steklari	0,00	14.500,00	14.500,00
6528	Sufinanciranje asfaltiranja	0,00	87.080,00	87.080,00
65280	Put Ponjani	0,00	9.700,00	9.700,00
65281	Put Vragovići	0,00	10.500,00	10.500,00
65282	Put Posarić Božo	0,00	4.500,00	4.500,00
65283	Put Herceg I.	0,00	4.200,00	4.200,00
65284	Put Marković S.	0,00	3.500,00	3.500,00
65285	Put Hercegi	0,00	9.000,00	9.000,00
65286	Put Mrkociji	0,00	14.200,00	14.200,00

65287	Put Galic J.	0,00	7.700,00	7.700,00
65288	Put Šaronji do granice	0,00	23.780,00	23.780,00
66	Ostali prihodi	80.000,00	80.000,00	0,00
661	Prihodi koje prorač.i prorač.koris.ostv.obavlj.posl.na trž.	70.000,00	70.000,00	0,00
6612	Prihodi od obavlj.ost.posl.vlast.djel.	70.000,00	70.000,00	0,00
661211	Prih.od obavlj.ost.posl.vl.djel.-groblje Mače	45.000,00	45.000,00	0,00
661212	Prih.od obavlj.ost.posl.vl.djel.-groblje Peršaves	18.000,00	18.000,00	0,00
661213	Prih.od obavlj.ost.posl.vl.djel.-groblje Veliki Komor	7.000,00	7.000,00	0,00
662	Kazne	5.000,00	5.000,00	0,00
6627	Ostale kazne	5.000,00	5.000,00	0,00
66274	Naplaćeni troškovi prisilne naplate	5.000,00	5.000,00	0,00
663	Donacije od pravnih i fizičkih osoba	5.000,00	5.000,00	0,00
6631	Tekuće donacije	5.000,00	5.000,00	0,00
66311	Tekuće donacije od fizičkih osoba-mrtvačnica	5.000,00	5.000,00	0,00
8	Primici od financijske imovine i zaduživanja	1.600.000,00	1.022.053,92	-577.946,08
84	Primici od zaduživanja	1.600.000,00	1.022.053,92	-577.946,08
844	Primljeni zajmovi od banaka	1.600.000,00	1.022.053,92	-577.946,08
8441	Primljeni zajmovi od tuzemnih banaka	3.200.000,00	1.022.053,92	-2.177.946,08
84412	Primljeni zajmovi od tuzemnih banaka	0,00	1.022.053,92	1.022.053,92
UKUPNO RASHODI		5.914.100,00	6.406.300,00	492.200,00
3	Rashodi	2.290.500,00	2.597.700,00	307.200,00
31	Rashodi za zaposlene	344.600,00	461.000,00	116.400,00
311	Plaće	294.000,00	378.000,00	84.000,00
3111	Plaće za redovan rad	294.000,00	378.000,00	84.000,00
311112	Plaća financijskog referenta	70.000,00	87.000,00	17.000,00
311113	Plaća komunalnog referenta	62.000,00	77.000,00	15.000,00
311114	Plaća komunalnog radnika	54.000,00	60.000,00	6.000,00
311115	Plaća načelnika	108.000,00	114.000,00	6.000,00
311116	Plaća službenika na određeno	0,00	40.000,00	40.000,00
312	Ostali rashodi za zaposlene	12.600,00	16.000,00	3.400,00
3121	Ostali rashodi za zaposlene	12.600,00	16.000,00	3.400,00
31219	Ostali rashodi za zaposlene	12.600,00	16.000,00	3.400,00
313	Doprinosi na plaće	38.000,00	67.000,00	29.000,00
3132	Doprinosi za zdravstveno osiguranje	34.000,00	60.000,00	26.000,00
31321	Doprinosi za obvezno zdravstveno osiguranje	34.000,00	60.000,00	26.000,00
3133	Doprinos za zapošljavanje	4.000,00	7.000,00	3.000,00
31331	Doprinos za zapošljavanje	4.000,00	7.000,00	3.000,00
32	Materijalni rashodi	1.209.300,00	1.358.500,00	149.200,00
321	Naknade troškova zaposlenima	31.000,00	35.000,00	4.000,00
3211	Službena putovanja	18.000,00	18.000,00	0,00
32119	Ostali rashodi za sl.putovanja	18.000,00	18.000,00	0,00
3212	Naknade za prijevoz,za rad na terenu i odvojeni život	13.000,00	17.000,00	4.000,00
32121	Naknade za prijevoz na posao i s posla	13.000,00	17.000,00	4.000,00
322	Rashodi za materijal i energiju	199.500,00	187.000,00	-12.500,00
3221	Uredski materijal i ostali materijalni rashodi	35.000,00	35.000,00	0,00
32211	Uredski materijal	15.000,00	15.000,00	0,00
32212	Literatura(publikacije,časopisi, glasila, knjige)	19.000,00	19.000,00	0,00
32214	Materijal i sredstva za čišćenje i održavanje	1.000,00	1.000,00	0,00
3223	Energija	103.500,00	100.000,00	-3.500,00
322311	Električna energija-upravni odjel	6.000,00	4.000,00	-2.000,00
322312	Električna energija-dom kulture	5.000,00	3.000,00	-2.000,00
322313	Električna energija-mrtvačnica Peršaves	2.000,00	1.500,00	-500,00
322314	Električna energija-mrtvačnica Veliki Komor	1.500,00	1.000,00	-500,00
322315	Električna energija-javna rasvjeta	70.000,00	65.000,00	-5.000,00
322316	Električna energija-mrtvačnica Mače	3.000,00	3.500,00	500,00
32233	Plin-društveni dom	16.000,00	22.000,00	6.000,00
3224	Materijal i djelovi za tekuće i investicijsko održavanje	57.000,00	48.000,00	-9.000,00
322441	Groblje Mače-materijal za tekuće održavanje	35.000,00	20.000,00	-15.000,00

322442	Groblje Peršaves-materijal za tekuće održavanje	6.000,00	3.000,00	-3.000,00
322443	Groblje Veliki Komor-materijal za tekuće i inv.održ-	6.000,00	7.000,00	1.000,00
322444	Materijal za održavanje javnih površina	10.000,00	18.000,00	8.000,00
3225	Sitni inventar i auto gume	4.000,00	4.000,00	0,00
32251	Sitni inventar	4.000,00	4.000,00	0,00
323	Rashodi za usluge	897.300,00	1.005.300,00	108.000,00
3231	Usluge telefona,pošte i prijevoza	41.000,00	41.000,00	0,00
32311	Usluge telefona, telefaksa	18.000,00	18.000,00	0,00
32312	Usluge interneta	2.000,00	2.000,00	0,00
32313	Poštarina	21.000,00	21.000,00	0,00
3232	Usluge tekućeg i investicijskog održavanja	383.500,00	410.000,00	26.500,00
323210	Usluge tek.i inv.održ.kom.infr.-županijska sredstva	40.000,00	40.000,00	0,00
323211	Zimska služba	20.000,00	20.000,00	0,00
323212	Usluge tek.i inv.održ.javne rasvjete	39.000,00	39.000,00	0,00
323213	Usluge tek.i inv.održ.građ.obj.-društveni dom	20.000,00	22.000,00	2.000,00
323214	Izdaci za održavanje sajmišta	10.000,00	20.000,00	10.000,00
32322	Usluge tek.i inv.održ.opreme	12.000,00	12.000,00	0,00
323292	Ostale usl.tek.i inv.održavanja-vodovod PVD	42.000,00	42.000,00	0,00
323293	Ost.usl.tek.i inv.održ.- vodovod Biljaki	19.000,00	19.000,00	0,00
323294	Usluge tekućeg održavanja-MO Mače	66.000,00	66.000,00	0,00
323295	Usluge tekućeg održavanja-MO Mače pod brijeg	14.100,00	14.100,00	0,00
323296	Usluge tekućeg održavanja-MO Mali Bukovec	9.400,00	9.400,00	0,00
323297	Usluge tekućeg održavanja-MO Veliki Bukovec	15.500,00	30.000,00	14.500,00
323298	Usluge tekućeg održavanja-MO Veliki Komor GD I MK	9.700,00	9.700,00	0,00
323299	Usluge tekućeg održavanja-MO Veliki Komor DD	14.300,00	14.300,00	0,00
3232999	Usluga tekućeg održavanja-MO PVDF	52.500,00	52.500,00	0,00
3233	Usluge promidžbe i informiranja	16.300,00	16.300,00	0,00
32331	Elektronski mediji-internet stranica općine Mače	1.000,00	1.000,00	0,00
323391	Oglasi u novinama	8.000,00	8.000,00	0,00
323392	Usluge informiranja putem radio postaje	7.300,00	7.300,00	0,00
3234	Komunalne usluge	86.500,00	152.000,00	65.500,00
323411	Opskrba vodom-društveni dom	1.500,00	1.500,00	0,00
323412	Opskrba vodom-groblje	1.000,00	1.500,00	500,00
323413	Opskrba vodom-sajmište	1.000,00	1.000,00	0,00
323421	Iznošenje i odvoz smeća-divlji deponij	10.000,00	10.000,00	0,00
323422	Iznošenje i odvoz smeća-groblje Mače	22.000,00	22.000,00	0,00
323423	Iznošenje i odvoz smeća-groblje Peršaves	8.000,00	8.000,00	0,00
323424	Iznošenje i odvoz smeća-groblje Veliki Komor	4.000,00	4.000,00	0,00
323425	Iznošenje i odvoz smeća-sajmište	5.000,00	10.000,00	5.000,00
323426	Iznošenje i odvoz smeća-općina Mače	5.000,00	2.000,00	-3.000,00
32343	Deratizacija i dezinfekcija	2.000,00	2.000,00	0,00
32345	Usluga čišćenja društvenih prostorija	12.000,00	12.000,00	0,00
323491	Slivna vodna naknada	3.000,00	3.000,00	0,00
323492	Ostale komunalne usluge-ukopi	12.000,00	30.000,00	18.000,00
323493	Vertikalna signalizacija na nerazvrstanim cestama	0,00	25.000,00	25.000,00
323494	Oglasne ploče i znakovi dobrodošlice	0,00	20.000,00	20.000,00
3236	Zdravstvene i veterinarske usluge	23.000,00	28.000,00	5.000,00
32362	Veterinarske usluge	23.000,00	28.000,00	5.000,00
3237	Intelektualne i osobne usluge	47.000,00	58.000,00	11.000,00
323722	Usluga ukopa na groblju Peršaves	0,00	18.000,00	18.000,00
323724	Ugovor o djelu-dostava rješenja	12.000,00	0,00	-12.000,00
32373	Usluge odvjetnika i pravnog savjetovanja	35.000,00	40.000,00	5.000,00
3239	Ostale usluge	300.000,00	300.000,00	0,00
323993	Ostale usluge-izrada elaborata i projektne dokumentacije	300.000,00	300.000,00	0,00
329	Ostali nespomenuti rashodi poslovanja	81.500,00	131.200,00	49.700,00
3291	Naknade za rad predstavničkih i izvršnih tijela	59.500,00	89.500,00	30.000,00
329191	Naknada strankama za predizbornu kampanju	19.500,00	19.500,00	0,00
329192	Izbori mjesnih odbora	20.000,00	20.000,00	0,00

329193	Naknade za rad predstavničkog tijela	20.000,00	50.000,00	30.000,00
3292	Premije osiguranja	3.700,00	3.700,00	0,00
32922	Premije osiguranja ostale imovine	1.500,00	2.200,00	700,00
32923	Premije osiguranja zaposlenih	2.200,00	1.500,00	-700,00
3293	Reprezentacija	18.300,00	38.000,00	19.700,00
32931	Reprezentacija	10.000,00	20.000,00	10.000,00
329312	Izdaci za proslavu Dana općine	8.300,00	10.500,00	2.200,00
329314	Novogodišnje ukrašavanje općine	0,00	5.000,00	5.000,00
329315	Usluge Arhiva Popovec	0,00	1.500,00	1.500,00
329316	RTV-pristojba	0,00	1.000,00	1.000,00
34	Financijski rashodi	10.000,00	10.500,00	500,00
343	Ostali financijski rashodi	10.000,00	10.500,00	500,00
3431	Bankarske usluge i usluge platnog prometa	10.000,00	10.000,00	0,00
34312	Usluge platnog prometa	10.000,00	10.000,00	0,00
3433	Zatezne kamate	0,00	500,00	500,00
34333	Zatezne kamate iz poslovnih odnosa	0,00	500,00	500,00
35	Subvencije	25.000,00	35.000,00	10.000,00
352	Subvencije trg.dr.obrt. malim i sr.poduzeticima	25.000,00	35.000,00	10.000,00
3523	Subvencije poljoprivrednicima, obrtnicima, malim i sred.pod.	25.000,00	35.000,00	10.000,00
35231	Subvencije poljoprivrednicima	25.000,00	25.000,00	0,00
35232	Subvencije obrtnicima,malim i srednjim poduzeticima	0,00	10.000,00	10.000,00
36	Pomoći dane u inozemstvo i unutar opće države	277.900,00	279.000,00	1.100,00
363	Pomoći unutar opće države	277.900,00	279.000,00	1.100,00
3631	Tekuće pomoći unutar opće države	217.900,00	219.000,00	1.100,00
363111	Tekuće pomoći žup.pr.-Mala škola	30.000,00	32.000,00	2.000,00
363112	Tek.pomoći grad.pror.-dj.vrtić	132.000,00	132.000,00	0,00
363113	Tek.pom.žup.pr.-obuka neplivača	3.700,00	4.500,00	800,00
363114	Tek.pom.žup.pr.-programi u osn.škol.	7.000,00	7.000,00	0,00
363115	Tek.pom.žup.-didaktička oprema	9.200,00	7.500,00	-1.700,00
363117	Tek.pomoć žup.prorač.-pomoć starijim osobama-Općina Lobor	36.000,00	36.000,00	0,00
3632	Kapitalne pomoći unutar opće države	60.000,00	60.000,00	0,00
36322	Kapitalne pomoći -sanacija odlagališta otpada	60.000,00	60.000,00	0,00
37	Naknade građanima i kućanstvima iz zavoda i iz proračuna	142.000,00	172.000,00	30.000,00
372	Naknade građanima i kućanstvima iz proračuna	142.000,00	172.000,00	30.000,00
3721	Naknade građanima i kućanstvima u novcu	142.000,00	162.000,00	20.000,00
37212	Pomoć obiteljima i kućanstvima	40.000,00	40.000,00	0,00
37215	Stipendije i školarine	32.000,00	32.000,00	0,00
37217	Porodiljne naknade i oprema za novorođenčad	50.000,00	50.000,00	0,00
37218	pomoć kuć.-drva ogrjevna	20.000,00	25.000,00	5.000,00
37219	Ostale naknade iz proračuna u novcu-Šk.kuhinja	0,00	15.000,00	15.000,00
3722	Naknade građanima u novcu	0,00	10.000,00	10.000,00
37220	Sufin.prijevoza učenika	0,00	10.000,00	10.000,00
38	Donacije i ostali rashodi	281.700,00	281.700,00	0,00
381	Tekuće donacije	251.700,00	251.700,00	0,00
3811	Tekuće donacije u novcu	251.700,00	251.700,00	0,00
381141	Udruga invalida Zlatar	1.500,00	1.500,00	0,00
3811410	Društvo distrofičara,inv.cerebr.i dj,paraliz.KZŽ	1.000,00	1.000,00	0,00
381142	KUD "Ljudevit Gaj" Mače	45.000,00	45.000,00	0,00
381143	DVD Mače	90.000,00	90.000,00	0,00
381144	Udruga "Društvo naša djeca" Mače	7.000,00	7.000,00	0,00
381145	Udruga pčelara Mače	3.000,00	3.000,00	0,00
381146	Društvo liječenih alkoholičara "Ježera"	200,00	200,00	0,00
381147	Udruga za očuvanje sakralne,kulturne i prirodne baštine	1.000,00	1.000,00	0,00
381148	Udruga slijepih KZŽ	1.000,00	1.000,00	0,00
381149	Hrvatski crveni križ, gradsko društvo Zlatar	12.000,00	12.000,00	0,00
381151	Nogometni klub "Gaj" Mače	60.000,00	60.000,00	0,00
381152	Šahovsko društvo	3.000,00	3.000,00	0,00
381153	Donacija za "Tamburašku noć 2007."	5.000,00	5.000,00	0,00

381154	Lovačko društvo "Fazan"	3.000,00	3.000,00	0,00
381155	Ženska vokalna grupa "Kajda"	3.000,00	3.000,00	0,00
381191	Donacije za pokolne djeci osnovne škole	5.000,00	5.000,00	0,00
381195	Tekuće donacije-kapelica Sv.Margarete Peršaves	3.000,00	3.000,00	0,00
381196	Donacija za RTK župa Bezgr.začeca.Bl.dj.Marije Mače	5.000,00	5.000,00	0,00
381197	Tekuća donacija-kapelica Sv.Benedikt Veliki Komor	3.000,00	3.000,00	0,00
385	Izvanredni rashodi	30.000,00	30.000,00	0,00
3851	Nepredviđeni rashodi do visine proračunske pričuve	30.000,00	30.000,00	0,00
38511	Nepredviđeni rashodi do visine proračunske pričuve	30.000,00	30.000,00	0,00
4	Rashodi za nabavu nefinancijske pomoći	3.524.000,00	3.709.000,00	185.000,00
41	Rashodi za nabavu neproizvedene imovine	418.000,00	418.000,00	0,00
411	Materijalna imovina	147.000,00	147.000,00	0,00
4111	Zemljišta	147.000,00	147.000,00	0,00
41112	Građevinsko zemljište-za pomoćno igralište	37.000,00	37.000,00	0,00
411121	Zemljište za proširenje školske dvorane	50.000,00	50.000,00	0,00
41119	Ostala zemljišta-dokup zem.za gr. u Maču,V.Komoru i Peršaves	50.000,00	50.000,00	0,00
411191	Ostala zemljišta-prilaz sajmištu	10.000,00	10.000,00	0,00
412	Nematerijalna imovina	271.000,00	271.000,00	0,00
4126	Ostala nematerijalna imovina	271.000,00	271.000,00	0,00
41261	Izrada prostornog plana i ostalih planova	271.000,00	271.000,00	0,00
42	Rashodi za proizvedenu dugotrajnu imovinu	256.000,00	416.000,00	160.000,00
421	Građevinski objekti	130.000,00	210.000,00	80.000,00
4214	Ostali građevinski objekti	130.000,00	210.000,00	80.000,00
421414	Ost.građ.obj.-vodovod Benčići	50.000,00	50.000,00	0,00
421415	Ost.građ.obj.-vodovod Vuki	50.000,00	50.000,00	0,00
421416	Ost.građ.obj.-vodovod Tuškani- Tikvenjaci	0,00	40.000,00	40.000,00
42144	Energetski vodovi-javna rasvjeta	30.000,00	30.000,00	0,00
42145	Ostala sekundarna vodovodna mreža	0,00	40.000,00	40.000,00
422	Postrojenja i oprema	86.000,00	86.000,00	0,00
4221	Uredska oprema i namještaj	30.000,00	30.000,00	0,00
422192	Ostala uredska oprema	30.000,00	30.000,00	0,00
4223	Oprema za održavanje i zaštitu	46.000,00	46.000,00	0,00
42234	Oprema za civilnu zaštitu	11.000,00	11.000,00	0,00
42239	Ostala oprema-kloratori na vodovodu PVD	30.000,00	30.000,00	0,00
422391	Ugradba hidranata u Maču	5.000,00	5.000,00	0,00
4227	Uređaji,strojevi i postrojenja	10.000,00	10.000,00	0,00
42273	Oprema za održavanje javnih površina	10.000,00	10.000,00	0,00
423	Prijevozna sredstva	20.000,00	100.000,00	80.000,00
4231	Prijevozna sredstva-cestovni promet	20.000,00	100.000,00	80.000,00
42311	Nabava službenog vozila	20.000,00	100.000,00	80.000,00
426	Nematerijalna proizvedena imovina	20.000,00	20.000,00	0,00
4264	Ostala nematerijalna proizv. imovina	20.000,00	20.000,00	0,00
42641	Oprema za dječje igralište u Maču	20.000,00	20.000,00	0,00
45	Rashodi za dodatna ulaganja na nefinancijsku imovinu	2.850.000,00	2.875.000,00	25.000,00
451	Dodatna ulaganja na građevinskim objektima	2.850.000,00	2.875.000,00	25.000,00
4511	Dodatna ulaganja na građevinskim objektima	2.850.000,00	2.875.000,00	25.000,00
45111	Asfaltiranje nerazvrstanih cesta	600.000,00	1.100.000,00	500.000,00
451110	Izgradnja športske dvorane	1.000.000,00	500.000,00	-500.000,00
45112	Mrtvačnica na groblju Mače	300.000,00	300.000,00	0,00
45113	Izgradnja nogostupa u Maču i Peršavesi	500.000,00	500.000,00	0,00
45114	Asfaltiranje školskog igral.u Maču	300.000,00	300.000,00	0,00
451141	Klizište V.Komor	0,00	25.000,00	25.000,00
45115	DJ.vrtić sa rehab. centrom	50.000,00	50.000,00	0,00
45116	Zdravstveno-stomat.kompleks	50.000,00	50.000,00	0,00
45118	Sanacija klizišta na području Općine	50.000,00	50.000,00	0,00
5	Izdaci za financijsku imovinu i otplate zajmova	99.600,00	99.600,00	0,00
54	Izdaci za otplatu glavnice primljenih zajmova	99.600,00	99.600,00	0,00
544	Otplata glavnice primljenih zajmova	99.600,00	99.600,00	0,00

5441	otplata glavnice primljenih zajmova	99.600,00	99.600,00	0,00	
54412	Otplata glavnice primljenih zajmova	99.600,00	99.600,00	0,00	
<b>B.RAČUN ZADUŽIVANJA/FINANCIRANJA</b>					
8	Primici od financijske imovine i zaduživanja	1.600.000,00	1.022.053,92	-577.946,08	
84	Primici od zaduživanja	1.600.000,00	1.022.053,92	-577.946,08	
844	Primljeni zajmovi od banaka	1.600.000,00	1.022.053,92	-577.946,08	
8441	Primljeni zajmovi od tuzemnih banaka	3.200.000,00	1.022.053,92	-2.177.946,08	
84412	Primljeni zajmovi od tuzemnih banaka	0,00	1.022.053,92	1.022.053,92	
5	Izdaci za financijsku imovinu i otplate zajmova	99.600,00	99.600,00	0,00	
54	Izdaci za otplatu glavnice primljenih zajmova	99.600,00	99.600,00	0,00	
544	Otplata glavnice primljenih zajmova	99.600,00	99.600,00	0,00	
5441	otplata glavnice primljenih zajmova	99.600,00	99.600,00	0,00	
54412	Otplata glavnice primljenih zajmova	99.600,00	99.600,00	0,00	
<b>C.RASPOLOŽIVA SREDSTVA IZ PRETHODNIH GODINA</b>					
<b>II POSEBNI DIO</b>					
<b>I IZMJENA PRORAČUNA ZA 2008. GODINU</b>					
		<b>PLAN</b>	<b>REBALANS</b>	<b>RAZLIKA</b>	<b>IND</b>
<b>UKUPNO RASHODI I IZDACI</b>		<b>5.914.100,00</b>	<b>6.406.300,00</b>	<b>492.200,00</b>	<b>8</b>
<b>RAZDJEL 1 OPĆINSKO VIJEĆE, JEDINSTVENI</b>					
<b>UPRAVNI ODJEL, MJESNA SAMOUPRAVA</b>		<b>730.900,00</b>	<b>998.500,00</b>	<b>267.600,00</b>	<b>37</b>
<b>GLAVA 1 OPĆINSKO VIJEĆE I OPĆINSKI NAČELNIK</b>		<b>113.800,00</b>	<b>165.500,00</b>	<b>51.700,00</b>	<b>45</b>
<b>PROGRAM 1 Javna uprava i administracija</b>		<b>113.800,00</b>	<b>165.500,00</b>	<b>51.700,00</b>	<b>45</b>
<b>AKTIVNOST 1 Poslovanje predstavničkog i izvršnog tijela</b>		<b>113.800,00</b>	<b>165.500,00</b>	<b>51.700,00</b>	<b>45</b>
3	Rashodi	113.800,00	165.500,00	51.700,00	45
32	Materijalni rashodi	113.800,00	165.500,00	51.700,00	45
322	Rashodi za materijal i energiju	16.000,00	16.000,00	0,00	0
3221	Uredski materijal i ostali materijalni rashodi	16.000,00	16.000,00	0,00	0
32211	Uredski materijal	15.000,00	15.000,00	0,00	0
32214	Materijal i sredstva za čišćenje i održavanje	1.000,00	1.000,00	0,00	0
323	Rashodi za usluge	20.000,00	22.000,00	2.000,00	10
3232	Usluge tekućeg i investicijskog održavanja	20.000,00	22.000,00	2.000,00	10
323213	Usluge tek.i inv.održ.građ.obj.-društveni dom	20.000,00	22.000,00	2.000,00	10
329	Ostali nespomenuti rashodi poslovanja	77.800,00	127.500,00	49.700,00	64
3291	Naknade za rad predstavničkih i izvršnih tijela	59.500,00	89.500,00	30.000,00	50
329191	Naknada strankama za predizbornu kampanju	19.500,00	19.500,00	0,00	0
329192	Izbori mjesnih odbora	20.000,00	20.000,00	0,00	0
329193	Naknade za rad predstavničkog tijela	20.000,00	50.000,00	30.000,00	150
3293	Reprezentacija	18.300,00	38.000,00	19.700,00	108
32931	Reprezentacija	10.000,00	20.000,00	10.000,00	100
329312	Izdaci za proslavu Dana općine	8.300,00	10.500,00	2.200,00	27
329314	Novogodišnje ukrašavanje općine	0,00	5.000,00	5.000,00	0
329315	Usluge Arhiva Popovec	0,00	1.500,00	1.500,00	0
329316	RTV-pristojba	0,00	1.000,00	1.000,00	0
<b>GLAVA 2 JEDINSTVENI UPRAVNI ODJEL</b>		<b>617.100,00</b>	<b>833.000,00</b>	<b>215.900,00</b>	<b>35</b>
<b>PROGRAM 1 Javna uprava i administracija</b>		<b>617.100,00</b>	<b>833.000,00</b>	<b>215.900,00</b>	<b>35</b>
<b>AKTIVNOST 1 Administrativno-tehničko osoblje</b>		<b>617.100,00</b>	<b>833.000,00</b>	<b>215.900,00</b>	<b>35</b>
3	Rashodi	567.100,00	703.000,00	135.900,00	24
31	Rashodi za zaposlene	344.600,00	461.000,00	116.400,00	34
311	Plaće	294.000,00	378.000,00	84.000,00	29
3111	Plaće za redovan rad	294.000,00	378.000,00	84.000,00	29
311112	Plaća financijskog referenta	70.000,00	87.000,00	17.000,00	24
311113	Plaća komunalnog referenta	62.000,00	77.000,00	15.000,00	24
311114	Plaća komunalnog radnika	54.000,00	60.000,00	6.000,00	11
311115	Plaća načelnika	108.000,00	114.000,00	6.000,00	6
311116	Plaća službenika na određeno	0,00	40.000,00	40.000,00	0
312	Ostali rashodi za zaposlene	12.600,00	16.000,00	3.400,00	27
3121	Ostali rashodi za zaposlene	12.600,00	16.000,00	3.400,00	27

31219	Ostali rashodi za zaposlene	12.600,00	16.000,00	3.400,00	27
313	Doprinosi na plaće	38.000,00	67.000,00	29.000,00	76
3132	Doprinosi za zdravstveno osiguranje	34.000,00	60.000,00	26.000,00	76
31321	Doprinosi za obvezno zdravstveno osiguranje	34.000,00	60.000,00	26.000,00	76
3133	Doprinos za zapošljavanje	4.000,00	7.000,00	3.000,00	75
31331	Doprinos za zapošljavanje	4.000,00	7.000,00	3.000,00	75
32	Materijalni rashodi	212.500,00	231.500,00	19.000,00	9
321	Naknade troškova zaposlenima	31.000,00	35.000,00	4.000,00	13
3211	Službena putovanja	18.000,00	18.000,00	0,00	0
32119	Ostali rashodi za sl.putovanja	18.000,00	18.000,00	0,00	0
3212	Naknade za prijevoz, za rad na terenu i odvojeni život	13.000,00	17.000,00	4.000,00	31
32121	Naknade za prijevoz na posao i s posla	13.000,00	17.000,00	4.000,00	31
322	Rashodi za materijal i energiju	45.000,00	49.000,00	4.000,00	9
3221	Uredski materijal i ostali materijalni rashodi	19.000,00	19.000,00	0,00	0
32212	Literatura(publikacije, časopisi, glasila, knjige)	19.000,00	19.000,00	0,00	0
3223	Energija	22.000,00	26.000,00	4.000,00	18
322311	Električna energija-upravni odjel	6.000,00	4.000,00	-2.000,00	-33
32233	Plin-društveni dom	16.000,00	22.000,00	6.000,00	38
3225	Sitni inventar i auto gume	4.000,00	4.000,00	0,00	0
32251	Sitni inventar	4.000,00	4.000,00	0,00	0
323	Rashodi za usluge	132.800,00	143.800,00	11.000,00	8
3231	Usluge telefona, pošte i prijevoza	41.000,00	41.000,00	0,00	0
32311	Usluge telefona, telefaksa	18.000,00	18.000,00	0,00	0
32312	Usluge interneta	2.000,00	2.000,00	0,00	0
32313	Poštarina	21.000,00	21.000,00	0,00	0
3232	Usluge tekućeg i investicijskog održavanja	12.000,00	12.000,00	0,00	0
32322	Usluge tek. i inv. održ. opreme	12.000,00	12.000,00	0,00	0
3233	Usluge promidžbe i informiranja	16.300,00	16.300,00	0,00	0
32331	Elektronski mediji-internet stranica općine Mače	1.000,00	1.000,00	0,00	0
323391	Oglasi u novinama	8.000,00	8.000,00	0,00	0
323392	Usluge informiranja putem radio postaje	7.300,00	7.300,00	0,00	0
3234	Komunalne usluge	16.500,00	16.500,00	0,00	0
323411	Opskrba vodom-društveni dom	1.500,00	1.500,00	0,00	0
32345	Usluga čišćenja društvenih prostorija	12.000,00	12.000,00	0,00	0
323491	Slivna vodna naknada	3.000,00	3.000,00	0,00	0
3237	Intelektualne i osobne usluge	47.000,00	58.000,00	11.000,00	23
323722	Usluga ukopa na groblju Peršaves	0,00	18.000,00	18.000,00	0
323724	Ugovor o djelu-dostava rješenja	12.000,00	0,00	-12.000,00	-100
32373	Usluge odvjetnika i pravnog savjetovanja	35.000,00	40.000,00	5.000,00	14
329	Ostali nespomenuti rashodi poslovanja	3.700,00	3.700,00	0,00	0
3292	Premije osiguranja	3.700,00	3.700,00	0,00	0
32922	Premije osiguranja ostale imovine	1.500,00	2.200,00	700,00	47
32923	Premije osiguranja zaposlenih	2.200,00	1.500,00	-700,00	-32
34	Financijski rashodi	10.000,00	10.500,00	500,00	5
343	Ostali financijski rashodi	10.000,00	10.500,00	500,00	5
3431	Bankarske usluge i usluge platnog prometa	10.000,00	10.000,00	0,00	0
34312	Usluge platnog prometa	10.000,00	10.000,00	0,00	0
3433	Zatezne kamate	0,00	500,00	500,00	0
34333	Zatezne kamate iz poslovnih odnosa	0,00	500,00	500,00	0
4	Rashodi za nabavu nefinancijske pomoći	50.000,00	130.000,00	80.000,00	160
42	Rashodi za proizvedenu dugotrajnu imovinu	50.000,00	130.000,00	80.000,00	160
422	Postrojenja i oprema	30.000,00	30.000,00	0,00	0
4221	Uredska oprema i namještaj	30.000,00	30.000,00	0,00	0
422192	Ostala uredska oprema	30.000,00	30.000,00	0,00	0
423	Prijevozna sredstva	20.000,00	100.000,00	80.000,00	400
4231	Prijevozna sredstva-cestovni promet	20.000,00	100.000,00	80.000,00	400
42311	Nabava službenog vozila	20.000,00	100.000,00	80.000,00	400
<b>RAZDJEL 2 GOSPODARSTVO I KOMUNALNE DJELATNOSTI</b>		<b>3.053.000,00</b>	<b>3.748.500,00</b>	<b>695.500,00</b>	<b>23</b>

GLAVA 1 JAVNA RASVJETA	169.000,00	174.000,00	5.000,00	3
PROGRAM 1 Održavanje komunalne infrastrukture	169.000,00	174.000,00	5.000,00	3
AKTIVNOST 1 Održavanje javne rasvjete	169.000,00	174.000,00	5.000,00	3
3 Rashodi	119.000,00	124.000,00	5.000,00	4
32 Materijalni rashodi	119.000,00	124.000,00	5.000,00	4
322 Rashodi za materijal i energiju	70.000,00	65.000,00	-5.000,00	-7
3223 Energija	70.000,00	65.000,00	-5.000,00	-7
322315 Električna energija-javna rasvjeta	70.000,00	65.000,00	-5.000,00	-7
323 Rashodi za usluge	49.000,00	59.000,00	10.000,00	20
3232 Usluge tekućeg i investicijskog održavanja	49.000,00	59.000,00	10.000,00	20
323212 Usluge tek.i inv.održ.javne rasvjete	39.000,00	39.000,00	0,00	0
323214 Izdaci za održavanje sajmišta	10.000,00	20.000,00	10.000,00	100
4 Rashodi za nabavu nefinancijske pomoći	50.000,00	50.000,00	0,00	0
42 Rashodi za proizvedenu dugotrajnu imovinu	50.000,00	50.000,00	0,00	0
421 Građevinski objekti	30.000,00	30.000,00	0,00	0
4214 Ostali građevinski objekti	30.000,00	30.000,00	0,00	0
42144 Energetski vodovi-javna rasvjeta	30.000,00	30.000,00	0,00	0
426 Nematerijalna proizvedena imovina	20.000,00	20.000,00	0,00	0
4264 Ostala nematerijalna proizv. imovina	20.000,00	20.000,00	0,00	0
42641 Oprema za dječje igralište u Maču	20.000,00	20.000,00	0,00	0
GLAVA 2 ODRŽAVANJE NERAZVRSTANIH CESTA I OSTALO	1.691.500,00	2.231.000,00	539.500,00	32
PROGRAM 1 Održavanje komunalne infrastrukture	1.691.500,00	2.231.000,00	539.500,00	32
AKTIVNOST 1 Održavanje nerazvrstanih cesta	741.500,00	756.000,00	14.500,00	2
3 Rashodi	241.500,00	256.000,00	14.500,00	6
32 Materijalni rashodi	241.500,00	256.000,00	14.500,00	6
323 Rashodi za usluge	241.500,00	256.000,00	14.500,00	6
3232 Usluge tekućeg i investicijskog održavanja	241.500,00	256.000,00	14.500,00	6
323210 Usluge tek.i inv.održ.kom.infr.-županijska sredstva	40.000,00	40.000,00	0,00	0
323211 Zimska služba	20.000,00	20.000,00	0,00	0
323294 Usluge tekućeg održavanja-MO Mače	66.000,00	66.000,00	0,00	0
323295 Usluge tekućeg održavanja-MO Mače pod brijeg	14.100,00	14.100,00	0,00	0
323296 Usluge tekućeg održavanja-MO Mali Bukovec	9.400,00	9.400,00	0,00	0
323297 Usluge tekućeg održavanja-MO Veliki Bukovec	15.500,00	30.000,00	14.500,00	94
323298 Usluge tekućeg održavanja-MO Veliki Komor GD I MK	9.700,00	9.700,00	0,00	0
323299 Usluge tekućeg održavanja-MO Veliki Komor DD	14.300,00	14.300,00	0,00	0
3232999 Usluga tekućeg održavanja-MO PVDF	52.500,00	52.500,00	0,00	0
4 Rashodi za nabavu nefinancijske pomoći	500.000,00	500.000,00	0,00	0
45 Rashodi za dodatna ulaganja na nefinancijsku imovinu	500.000,00	500.000,00	0,00	0
451 Dodatna ulaganja na građevinskim objektima	500.000,00	500.000,00	0,00	0
4511 Dodatna ulaganja na građevinskim objektima	500.000,00	500.000,00	0,00	0
45113 Izgradnja nogostupa u Maču i Peršavesi	500.000,00	500.000,00	0,00	0
AKTIVNOST 3 Sanacija klizišta	50.000,00	75.000,00	25.000,00	50
4 Rashodi za nabavu nefinancijske pomoći	50.000,00	75.000,00	25.000,00	50
45 Rashodi za dodatna ulaganja na nefinancijsku imovinu	50.000,00	75.000,00	25.000,00	50
451 Dodatna ulaganja na građevinskim objektima	50.000,00	75.000,00	25.000,00	50
4511 Dodatna ulaganja na građevinskim objektima	50.000,00	75.000,00	25.000,00	50
451141 Klizište V.Komor	0,00	25.000,00	25.000,00	0
45118 Sanacija klizišta na području Općine	50.000,00	50.000,00	0,00	0
AKTIVNOST 4 Izrada projekta za infrastrukturu	300.000,00	300.000,00	0,00	0
3 Rashodi	300.000,00	300.000,00	0,00	0
32 Materijalni rashodi	300.000,00	300.000,00	0,00	0
323 Rashodi za usluge	300.000,00	300.000,00	0,00	0
3239 Ostale usluge	300.000,00	300.000,00	0,00	0
323993 Ostale usluge-izrada elaborata i projektne dokumentacije	300.000,00	300.000,00	0,00	0
AKTIVNOST 5 Asfaltiranje nerazvrstanih cesta	600.000,00	1.100.000,00	500.000,00	83
4 Rashodi za nabavu nefinancijske pomoći	600.000,00	1.100.000,00	500.000,00	83
45 Rashodi za dodatna ulaganja na nefinancijsku imovinu	600.000,00	1.100.000,00	500.000,00	83
451 Dodatna ulaganja na građevinskim objektima	600.000,00	1.100.000,00	500.000,00	83

4511	Dodatna ulaganja na građevinskim objektima	600.000,00	1.100.000,00	500.000,00	83
45111	Asfaltiranje nerazvrstanih cesta	600.000,00	1.100.000,00	500.000,00	83
GLAVA 3 ODRŽAVANJE I UREĐENJE GROBLJA I JAVNIH POVRŠ.		512.500,00	568.500,00	56.000,00	11
PROGRAM 1 Održavanje komunalne infrastrukture		512.500,00	568.500,00	56.000,00	11
AKTIVNOST 1 Održavanje groblja		151.500,00	197.500,00	46.000,00	30
3	Rashodi	101.500,00	147.500,00	46.000,00	45
32	Materijalni rashodi	101.500,00	147.500,00	46.000,00	45
322	Rashodi za materijal i energiju	53.500,00	36.000,00	-17.500,00	-33
3223	Energija	6.500,00	6.000,00	-500,00	-8
322313	Električna energija-mrtvačnica Peršaves	2.000,00	1.500,00	-500,00	-25
322314	Električna energija-mrtvačnica Veliki Komor	1.500,00	1.000,00	-500,00	-33
322316	Električna energija-mrtvačnica Mače	3.000,00	3.500,00	500,00	17
3224	Materijal i djelovi za tekuće i investicijsko održavanje	47.000,00	30.000,00	-17.000,00	-36
322441	Groblje Mače-materijal za tekuće održavanje	35.000,00	20.000,00	-15.000,00	-43
322442	Groblje Peršaves-materijal za tekuće održavanje	6.000,00	3.000,00	-3.000,00	-50
322443	Groblje Veliki Komor-materijal za tekuće i inv.održ-	6.000,00	7.000,00	1.000,00	17
323	Rashodi za usluge	48.000,00	111.500,00	63.500,00	132
3234	Komunalne usluge	48.000,00	111.500,00	63.500,00	132
323412	Opskrba vodom-groblje	1.000,00	1.500,00	500,00	50
323413	Opskrba vodom-sajmište	1.000,00	1.000,00	0,00	0
323422	Iznošenje i odvoz smeča-groblje Mače	22.000,00	22.000,00	0,00	0
323423	Iznošenje i odvoz smeča-groblje Peršaves	8.000,00	8.000,00	0,00	0
323424	Iznošenje i odvoz smeča-groblje Veliki Komor	4.000,00	4.000,00	0,00	0
323492	Ostale komunalne usluge-ukopi	12.000,00	30.000,00	18.000,00	150
323493	Vertikalna signalizacija na nerazvrstanim cestama	0,00	25.000,00	25.000,00	0
323494	Oglasne ploče i znakovi dobrodošlice	0,00	20.000,00	20.000,00	0
4	Rashodi za nabavu nefinancijske pomoći	50.000,00	50.000,00	0,00	0
41	Rashodi za nabavu neproizvedene imovine	50.000,00	50.000,00	0,00	0
411	Materijalna imovina	50.000,00	50.000,00	0,00	0
4111	Zemljišta	50.000,00	50.000,00	0,00	0
41119	Ostala zemljišta-dokup zem.za gr. u Maču,V.Komoru i Peršaves	50.000,00	50.000,00	0,00	0
AKTIVNOST 2 Izgradnja objekata komunalne infrastrukture		300.000,00	300.000,00	0,00	0
4	Rashodi za nabavu nefinancijske pomoći	300.000,00	300.000,00	0,00	0
45	Rashodi za dodatna ulaganja na nefinancijsku imovinu	300.000,00	300.000,00	0,00	0
451	Dodatna ulaganja na građevinskim objektima	300.000,00	300.000,00	0,00	0
4511	Dodatna ulaganja na građevinskim objektima	300.000,00	300.000,00	0,00	0
45112	Mrtvačnica na groblju Mače	300.000,00	300.000,00	0,00	0
AKTIVNOST 3 Održavanje javnih površina		50.000,00	60.000,00	10.000,00	20
3	Rashodi	30.000,00	40.000,00	10.000,00	33
32	Materijalni rashodi	30.000,00	40.000,00	10.000,00	33
322	Rashodi za materijal i energiju	10.000,00	18.000,00	8.000,00	80
3224	Materijal i djelovi za tekuće i investicijsko održavanje	10.000,00	18.000,00	8.000,00	80
322444	Materijal za održavanje javnih površina	10.000,00	18.000,00	8.000,00	80
323	Rashodi za usluge	20.000,00	22.000,00	2.000,00	10
3234	Komunalne usluge	20.000,00	22.000,00	2.000,00	10
323421	Iznošenje i odvoz smeča-divlji deponij	10.000,00	10.000,00	0,00	0
323425	Iznošenje i odvoz smeča-sajmište	5.000,00	10.000,00	5.000,00	100
323426	Iznošenje i odvoz smeča-općina Mače	5.000,00	2.000,00	-3.000,00	-60
4	Rashodi za nabavu nefinancijske pomoći	20.000,00	20.000,00	0,00	0
41	Rashodi za nabavu neproizvedene imovine	10.000,00	10.000,00	0,00	0
411	Materijalna imovina	10.000,00	10.000,00	0,00	0
4111	Zemljišta	10.000,00	10.000,00	0,00	0
411191	Ostala zemljišta-prilaz sajmištu	10.000,00	10.000,00	0,00	0
42	Rashodi za proizvedenu dugotrajnu imovinu	10.000,00	10.000,00	0,00	0
422	Postrojenja i oprema	10.000,00	10.000,00	0,00	0
4227	Uređaji,strojevi i postrojenja	10.000,00	10.000,00	0,00	0
42273	Oprema za održavanje javnih površina	10.000,00	10.000,00	0,00	0
AKTIVNOST 4 Održavanje kapitalnih objekata-dotcije		11.000,00	11.000,00	0,00	0

3	Rashodi	11.000,00	11.000,00	0,00	0
38	Donacije i ostali rashodi	11.000,00	11.000,00	0,00	0
381	Tekuće donacije	11.000,00	11.000,00	0,00	0
3811	Tekuće donacije u novcu	11.000,00	11.000,00	0,00	0
381195	Tekuće donacije-kapelica Sv.Margarete Peršaves	3.000,00	3.000,00	0,00	0
381196	Donacija za RTK župa Bezgr.začeca.Bl.dj.Marije Mače	5.000,00	5.000,00	0,00	0
381197	Tekuća donacija-kapelica Sv.Benedikt Veliki Komor	3.000,00	3.000,00	0,00	0
GLAVA 4 VODOOPSKRBA		196.000,00	276.000,00	80.000,00	41
PROGRAM 1 Održavanje vodovoda		91.000,00	91.000,00	0,00	0
AKTIVNOST 1 održavanje lokalnog vodovoda		91.000,00	91.000,00	0,00	0
3	Rashodi	61.000,00	61.000,00	0,00	0
32	Materijalni rashodi	61.000,00	61.000,00	0,00	0
323	Rashodi za usluge	61.000,00	61.000,00	0,00	0
3232	Usluge tekućeg i investicijskog održavanja	61.000,00	61.000,00	0,00	0
323292	Ostale usl.tek.i inv.održavanja-vodovod PVD	42.000,00	42.000,00	0,00	0
323293	Ost.usl.tek.i inv.održ.- vodovod Biljaki	19.000,00	19.000,00	0,00	0
4	Rashodi za nabavu nefinancijske pomoći	30.000,00	30.000,00	0,00	0
42	Rashodi za proizvedenu dugotrajnu imovinu	30.000,00	30.000,00	0,00	0
422	Postrojenja i oprema	30.000,00	30.000,00	0,00	0
4223	Oprema za održavanje i zaštitu	30.000,00	30.000,00	0,00	0
42239	Ostala oprema-kloratori na vodovodu PVD	30.000,00	30.000,00	0,00	0
PROGRAM 2 Rekonstrukcija vodoopskrbnog sustava		105.000,00	185.000,00	80.000,00	76
AKTIVNOST 1 Rekonstrukcija vodoopskrbnog sustava		105.000,00	185.000,00	80.000,00	76
4	Rashodi za nabavu nefinancijske pomoći	105.000,00	185.000,00	80.000,00	76
42	Rashodi za proizvedenu dugotrajnu imovinu	105.000,00	185.000,00	80.000,00	76
421	Građevinski objekti	100.000,00	180.000,00	80.000,00	80
4214	Ostali građevinski objekti	100.000,00	180.000,00	80.000,00	80
421414	Ost.građ.obj.-vodovod Benčići	50.000,00	50.000,00	0,00	0
421415	Ost.građ.obj.-vodovod Vuki	50.000,00	50.000,00	0,00	0
421416	Ost.građ.obj.-vodovod Tuškani- Tikvenjaci	0,00	40.000,00	40.000,00	0
42145	Ostala sekundarna vodovodna mreža	0,00	40.000,00	40.000,00	0
422	Postrojenja i oprema	5.000,00	5.000,00	0,00	0
4223	Oprema za održavanje i zaštitu	5.000,00	5.000,00	0,00	0
422391	Ugradba hidranata u Maču	5.000,00	5.000,00	0,00	0
GLAVA 5 ZAŠTITA OKOLIŠA-ODVOZ SMEĆA, ČIŠĆENJE		135.000,00	140.000,00	5.000,00	4
PROGRAM 1 Zaštita prirode i okoliša		135.000,00	140.000,00	5.000,00	4
AKTIVNOST 2 Uklanjanje otpada,životinjskih lešina s područja općine		73.000,00	78.000,00	5.000,00	7
3	Rashodi	23.000,00	28.000,00	5.000,00	22
32	Materijalni rashodi	23.000,00	28.000,00	5.000,00	22
323	Rashodi za usluge	23.000,00	28.000,00	5.000,00	22
3236	Zdravstvene i veterinarske usluge	23.000,00	28.000,00	5.000,00	22
32362	Veterinarske usluge	23.000,00	28.000,00	5.000,00	22
4	Rashodi za nabavu nefinancijske pomoći	50.000,00	50.000,00	0,00	0
45	Rashodi za dodatna ulaganja na nefinancijsku imovinu	50.000,00	50.000,00	0,00	0
451	Dodatna ulaganja na građevinskim objektima	50.000,00	50.000,00	0,00	0
4511	Dodatna ulaganja na građevinskim objektima	50.000,00	50.000,00	0,00	0
45116	Zdravstveno-stomat.kompleks	50.000,00	50.000,00	0,00	0
AKTIVNOST 3 Sanacija odlagališta otpada		60.000,00	60.000,00	0,00	0
3	Rashodi	60.000,00	60.000,00	0,00	0
36	Pomoći dane u inozemstvo i unutar opće države	60.000,00	60.000,00	0,00	0
363	Pomoći unutar opće države	60.000,00	60.000,00	0,00	0
3632	Kapitalne pomoći unutar opće države	60.000,00	60.000,00	0,00	0
36322	Kapitalne pomoći -sanacija odlagališta otpada	60.000,00	60.000,00	0,00	0
AKTIVNOST 4 Deratizacija i dezinfekcija		2.000,00	2.000,00	0,00	0
3	Rashodi	2.000,00	2.000,00	0,00	0
32	Materijalni rashodi	2.000,00	2.000,00	0,00	0
323	Rashodi za usluge	2.000,00	2.000,00	0,00	0
3234	Komunalne usluge	2.000,00	2.000,00	0,00	0

32343	Deratizacija i dezinfekcija	2.000,00	2.000,00	0,00	0
GLAVA 6 GOSPODARSKI RAZVOJ		299.000,00	309.000,00	10.000,00	3
PROGRAM 1 Program prostornog uređenja		271.000,00	271.000,00	0,00	0
AKTIVNOST 1 Ortofoto karte		271.000,00	271.000,00	0,00	0
4	Rashodi za nabavu nefinancijske pomoći	271.000,00	271.000,00	0,00	0
41	Rashodi za nabavu neproizvedene imovine	271.000,00	271.000,00	0,00	0
412	Nematerijalna imovina	271.000,00	271.000,00	0,00	0
4126	Ostala nematerijalna imovina	271.000,00	271.000,00	0,00	0
41261	Izrada prostornog plana i ostalih planova	271.000,00	271.000,00	0,00	0
PROGRAM 3 Poticanje razvoja poljoprivrede		25.000,00	35.000,00	10.000,00	40
AKTIVNOST 1 Subvencije poljoprivrednicima		25.000,00	35.000,00	10.000,00	40
3	Rashodi	25.000,00	35.000,00	10.000,00	40
35	Subvencije	25.000,00	35.000,00	10.000,00	40
352	Subvencije trg.dr.obrt. malim i sr.poduzetnicima	25.000,00	35.000,00	10.000,00	40
3523	Subvencije poljoprivrednicima, obrtnicima, malim i sred.pod.	25.000,00	35.000,00	10.000,00	40
35231	Subvencije poljoprivrednicima	25.000,00	25.000,00	0,00	0
35232	Subvencije obrtnicima,malim i srednjim poduzetnicima	0,00	10.000,00	10.000,00	0
PROGRAM 4		3.000,00	3.000,00	0,00	0
AKTIVNOST 1		3.000,00	3.000,00	0,00	0
3	Rashodi	3.000,00	3.000,00	0,00	0
38	Donacije i ostali rashodi	3.000,00	3.000,00	0,00	0
381	Tekuće donacije	3.000,00	3.000,00	0,00	0
3811	Tekuće donacije u novcu	3.000,00	3.000,00	0,00	0
381145	Udruga pčelara Mače	3.000,00	3.000,00	0,00	0
GLAVA 7 Zdravstvena zaštita		50.000,00	50.000,00	0,00	0
PROGRAM 1 Izgradnja zdravstvenih objekata		50.000,00	50.000,00	0,00	0
AKTIVNOST 1 Stomatološka i ordinacija opće prakse		50.000,00	50.000,00	0,00	0
4	Rashodi za nabavu nefinancijske pomoći	50.000,00	50.000,00	0,00	0
45	Rashodi za dodatna ulaganja na nefinancijsku imovinu	50.000,00	50.000,00	0,00	0
451	Dodatna ulaganja na građevinskim objektima	50.000,00	50.000,00	0,00	0
4511	Dodatna ulaganja na građevinskim objektima	50.000,00	50.000,00	0,00	0
45115	DJ.vrtić sa rehab. centrom	50.000,00	50.000,00	0,00	0
RAZDJELOVA 3 DRUŠTVENE DJELATNOSTI		2.000.600,00	1.529.700,00	-470.900,00	-24
GLAVA 1 SOCIJALNA SKRIB		125.700,00	155.700,00	30.000,00	24
PROGRAM 1 Socijalna skrb		125.700,00	155.700,00	30.000,00	24
AKTIVNOST 1 Pomoć socijalno ugroženim obiteljima		70.000,00	100.000,00	30.000,00	43
3	Rashodi	70.000,00	100.000,00	30.000,00	43
37	Naknade građanima i kućanstvima iz zavoda i iz proračuna	70.000,00	100.000,00	30.000,00	43
372	Naknade građanima i kućanstvima iz proračuna	70.000,00	100.000,00	30.000,00	43
3721	Naknade građanima i kućanstvima u novcu	70.000,00	90.000,00	20.000,00	29
37217	Porodiljne naknade i oprema za novorođenčad	50.000,00	50.000,00	0,00	0
37218	pomoć kuć.-drva ogrjevna	20.000,00	25.000,00	5.000,00	25
37219	Ostale naknade iz proračuna u novcu-Šk.kuhinja	0,00	15.000,00	15.000,00	0
3722	Naknade građanima u novcu	0,00	10.000,00	10.000,00	0
37220	Sufin.prijevoza učenika	0,00	10.000,00	10.000,00	0
AKTIVNOST 2 Pomoć udrugama i građanima		15.700,00	15.700,00	0,00	0
3	Rashodi	15.700,00	15.700,00	0,00	0
38	Donacije i ostali rashodi	15.700,00	15.700,00	0,00	0
381	Tekuće donacije	15.700,00	15.700,00	0,00	0
3811	Tekuće donacije u novcu	15.700,00	15.700,00	0,00	0
381141	Udruga invalida Zlatar	1.500,00	1.500,00	0,00	0
3811410	Društvo distrofičara,inv.cerebr.i dj,paraliz.KZŽ	1.000,00	1.000,00	0,00	0
381146	Društvo liječenih alkoholičara "Jezeru"	200,00	200,00	0,00	0
381148	Udruga slijepih KZŽ	1.000,00	1.000,00	0,00	0
381149	Hrvatski crveni križ, gradsko društvo Zlatar	12.000,00	12.000,00	0,00	0
AKTIVNOST 3		40.000,00	40.000,00	0,00	0
3	Rashodi	40.000,00	40.000,00	0,00	0
37	Naknade građanima i kućanstvima iz zavoda i iz proračuna	40.000,00	40.000,00	0,00	0

372	Naknade građanima i kućanstvima iz proračuna	40.000,00	40.000,00	0,00	0
3721	Naknade građanima i kućanstvima u novcu	40.000,00	40.000,00	0,00	0
37212	Pomoć obiteljima i kućanstvima	40.000,00	40.000,00	0,00	0
GLAVA 2 ŠPORT		1.066.000,00	566.000,00	-500.000,00	-47
PROGRAM 1 Šport i rekreacija		1.066.000,00	566.000,00	-500.000,00	-47
AKTIVNOST 1 Pomoć udrugama u športu		66.000,00	66.000,00	0,00	0
3	Rashodi	66.000,00	66.000,00	0,00	0
38	Donacije i ostali rashodi	66.000,00	66.000,00	0,00	0
381	Tekuće donacije	66.000,00	66.000,00	0,00	0
3811	Tekuće donacije u novcu	66.000,00	66.000,00	0,00	0
381151	Nogometni klub "Gaj" Mače	60.000,00	60.000,00	0,00	0
381152	Šahovsko društvo	3.000,00	3.000,00	0,00	0
381154	Lovačko društvo "Fazan"	3.000,00	3.000,00	0,00	0
AKTIVNOST 2 Izgradnja športske dvorane		1.000.000,00	500.000,00	-500.000,00	-50
4	Rashodi za nabavu nefinancijske pomoći	1.000.000,00	500.000,00	-500.000,00	-50
45	Rashodi za dodatna ulaganja na nefinancijsku imovinu	1.000.000,00	500.000,00	-500.000,00	-50
451	Dodatna ulaganja na građevinskim objektima	1.000.000,00	500.000,00	-500.000,00	-50
4511	Dodatna ulaganja na građevinskim objektima	1.000.000,00	500.000,00	-500.000,00	-50
451110	Izgradnja športske dvorane	1.000.000,00	500.000,00	-500.000,00	-50
GLAVA 3 KULTURA		59.000,00	57.000,00	-2.000,00	-3
PROGRAM 1 Poticaji kulturi		59.000,00	57.000,00	-2.000,00	-3
AKTIVNOST 1 Pomoć udrugama		59.000,00	57.000,00	-2.000,00	-3
3	Rashodi	59.000,00	57.000,00	-2.000,00	-3
32	Materijalni rashodi	5.000,00	3.000,00	-2.000,00	-40
322	Rashodi za materijal i energiju	5.000,00	3.000,00	-2.000,00	-40
3223	Energija	5.000,00	3.000,00	-2.000,00	-40
322312	Električna energija-dom kulture	5.000,00	3.000,00	-2.000,00	-40
38	Donacije i ostali rashodi	54.000,00	54.000,00	0,00	0
381	Tekuće donacije	54.000,00	54.000,00	0,00	0
3811	Tekuće donacije u novcu	54.000,00	54.000,00	0,00	0
381142	KUD "Ljudevit Gaj" Mače	45.000,00	45.000,00	0,00	0
381147	Udruga za očuvanje sakralne, kulturne i prirodne baštine	1.000,00	1.000,00	0,00	0
381153	Donacija za "Tamburašku noć 2007."	5.000,00	5.000,00	0,00	0
381155	Ženska vokalna grupa "Kajda"	3.000,00	3.000,00	0,00	0
GLAVA 4 PREDŠKOLSKI ODGOJ I OBRAZOVANJE		648.900,00	650.000,00	1.100,00	0
PROGRAM 1 Redovni program odgoja i naobrazbe		169.000,00	171.000,00	2.000,00	1
AKTIVNOST 1 Boravak djece u dj.vrtićima izvan općine		132.000,00	132.000,00	0,00	0
3	Rashodi	132.000,00	132.000,00	0,00	0
36	Pomoći dane u inozemstvo i unutar opće države	132.000,00	132.000,00	0,00	0
363	Pomoći unutar opće države	132.000,00	132.000,00	0,00	0
3631	Tekuće pomoći unutar opće države	132.000,00	132.000,00	0,00	0
363112	Tek.pomoći grad.pror.-dj.vrtić	132.000,00	132.000,00	0,00	0
AKTIVNOST 2 Sufinanciranje rada male škole		30.000,00	32.000,00	2.000,00	7
3	Rashodi	30.000,00	32.000,00	2.000,00	7
36	Pomoći dane u inozemstvo i unutar opće države	30.000,00	32.000,00	2.000,00	7
363	Pomoći unutar opće države	30.000,00	32.000,00	2.000,00	7
3631	Tekuće pomoći unutar opće države	30.000,00	32.000,00	2.000,00	7
363111	Tekuće pomoći žup.pr.-Mala škola	30.000,00	32.000,00	2.000,00	7
AKTIVNOST 3 Pomoći udrugama		7.000,00	7.000,00	0,00	0
3	Rashodi	7.000,00	7.000,00	0,00	0
38	Donacije i ostali rashodi	7.000,00	7.000,00	0,00	0
381	Tekuće donacije	7.000,00	7.000,00	0,00	0
3811	Tekuće donacije u novcu	7.000,00	7.000,00	0,00	0
381144	Udruga "Društvo naša djeca" Mače	7.000,00	7.000,00	0,00	0
PROGRAM 2 Osnovno obrazovanje		479.900,00	479.000,00	-900,00	0
AKTIVNOST 1 Održavanje škole plivanja i ostalih programa		60.900,00	60.000,00	-900,00	-1
3	Rashodi	60.900,00	60.000,00	-900,00	-1

36	Pomoći dane u inozemstvo i unutar opće države	55.900,00	55.000,00	-900,00	-2
363	Pomoći unutar opće države	55.900,00	55.000,00	-900,00	-2
3631	Tekuće pomoći unutar opće države	55.900,00	55.000,00	-900,00	-2
363113	Tek.pom.žup.pr.-obuka neplivača	3.700,00	4.500,00	800,00	22
363114	Tek.pom.žup.pr.-programi u osn.škol.	7.000,00	7.000,00	0,00	0
363115	Tek.pom.žup.-didaktička oprema	9.200,00	7.500,00	-1.700,00	-18
363117	Tek.pomoć žup.proruč.-pomoć starijim osobama-Općina Lohor	36.000,00	36.000,00	0,00	0
38	Donacije i ostali rashodi	5.000,00	5.000,00	0,00	0
381	Tekuće donacije	5.000,00	5.000,00	0,00	0
3811	Tekuće donacije u novcu	5.000,00	5.000,00	0,00	0
381191	Donacije za pokolne djeci osnovne škole	5.000,00	5.000,00	0,00	0
AKTIVNOST 2 Otkup zemljišta za školsko igralište		37.000,00	37.000,00	0,00	0
4	Rashodi za nabavu nefinancijske pomoći	37.000,00	37.000,00	0,00	0
41	Rashodi za nabavu neproizvedene imovine	37.000,00	37.000,00	0,00	0
411	Materijalna imovina	37.000,00	37.000,00	0,00	0
4111	Zemljišta	37.000,00	37.000,00	0,00	0
41112	Građevinsko zemljište-za pomoćno igralište	37.000,00	37.000,00	0,00	0
AKTIVNOST 3 Asfaltiranje školskog igrališta		300.000,00	300.000,00	0,00	0
4	Rashodi za nabavu nefinancijske pomoći	300.000,00	300.000,00	0,00	0
45	Rashodi za dodatna ulaganja na nefinancijsku imovinu	300.000,00	300.000,00	0,00	0
451	Dodatna ulaganja na građevinskim objektima	300.000,00	300.000,00	0,00	0
4511	Dodatna ulaganja na građevinskim objektima	300.000,00	300.000,00	0,00	0
45114	Asfaltiranje školskog igral.u Maču	300.000,00	300.000,00	0,00	0
AKTIVNOST 4 Stipendiranje učenika i studenata		32.000,00	32.000,00	0,00	0
3	Rashodi	32.000,00	32.000,00	0,00	0
37	Naknade građanima i kućanstvima iz zavoda i iz proračuna	32.000,00	32.000,00	0,00	0
372	Naknade građanima i kućanstvima iz proračuna	32.000,00	32.000,00	0,00	0
3721	Naknade građanima i kućanstvima u novcu	32.000,00	32.000,00	0,00	0
37215	Stipendije i školarine	32.000,00	32.000,00	0,00	0
AKTIVNOST 5 Otkup zemljišta za proširenje školske dvorane		50.000,00	50.000,00	0,00	0
4	Rashodi za nabavu nefinancijske pomoći	50.000,00	50.000,00	0,00	0
41	Rashodi za nabavu neproizvedene imovine	50.000,00	50.000,00	0,00	0
411	Materijalna imovina	50.000,00	50.000,00	0,00	0
4111	Zemljišta	50.000,00	50.000,00	0,00	0
411121	Zemljište za proširenje školske dvorane	50.000,00	50.000,00	0,00	0
GLAVA 5 JAVNI RED I SIGURNOST		101.000,00	101.000,00	0,00	0
PROGRAM 1 Zaštita od požara i spašavanje		101.000,00	101.000,00	0,00	0
AKTIVNOST 1 Opremanje postrojbe civilne zaštite		11.000,00	11.000,00	0,00	0
4	Rashodi za nabavu nefinancijske pomoći	11.000,00	11.000,00	0,00	0
42	Rashodi za proizvedenu dugotrajnu imovinu	11.000,00	11.000,00	0,00	0
422	Postrojenja i oprema	11.000,00	11.000,00	0,00	0
4223	Oprema za održavanje i zaštitu	11.000,00	11.000,00	0,00	0
42234	Oprema za civilnu zaštitu	11.000,00	11.000,00	0,00	0
AKTIVNOST 2 Dobrovoljno vatrogasno društvo-dotacije		90.000,00	90.000,00	0,00	0
3	Rashodi	90.000,00	90.000,00	0,00	0
38	Donacije i ostali rashodi	90.000,00	90.000,00	0,00	0
381	Tekuće donacije	90.000,00	90.000,00	0,00	0
3811	Tekuće donacije u novcu	90.000,00	90.000,00	0,00	0
381143	DVD Mače	90.000,00	90.000,00	0,00	0
RAZDJELE 4 REZERVE		129.600,00	129.600,00	0,00	0
GLAVA 1 PRORAČUNSKA REZERVE		129.600,00	129.600,00	0,00	0
PROGRAM 1 Proračunske zalihe		129.600,00	129.600,00	0,00	0
AKTIVNOST 1 Proračunske zalihe		129.600,00	129.600,00	0,00	0
3	Rashodi	30.000,00	30.000,00	0,00	0
38	Donacije i ostali rashodi	30.000,00	30.000,00	0,00	0
385	Izvanredni rashodi	30.000,00	30.000,00	0,00	0
3851	Nepredviđeni rashodi do visine proračunske pričuve	30.000,00	30.000,00	0,00	0
38511	Nepredviđeni rashodi do visine proračunske pričuve	30.000,00	30.000,00	0,00	0



5	Izdaci za financijsku imovinu i otplate zajmova	99.600,00	99.600,00	0,00	0
54	Izdaci za otplatu glavnice primljenih zajmova	99.600,00	99.600,00	0,00	0
544	Otplata glavnice primljenih zajmova	99.600,00	99.600,00	0,00	0
5441	otplata glavnice primljenih zajmova	99.600,00	99.600,00	0,00	0
54412	Otplata glavnice primljenih zajmova	99.600,00	99.600,00	0,00	0

**Članak 3.**

I izmjena Proračuna Općine Mače za 2008.g. objavit će se u „Službenom glasniku Krapinsko-zagorske županije“, a stupa na snagu osmog dana od objave.

KLASA:400-08/08-01/05

URBROJ:2211/06-08-02

Mače, 08.08.2008.

PREDSJEDNIK OPĆINSKOG VIJEĆA  
Alojz Biljak, v.r.

## OPĆINA TUHELJ

Temeljem članka 32. Zakona o proračunu (nn 96/03) i članka 20. Statuta Općine Tuhelj (SGKZZ 15/01i 16a/05), Općinsko vijeće na svojoj 22. sjednici održanoj 16.9.2008. godine donosi

**O D L U K U**

**O 1. IZMJENAMA I DOPUNAMA ODLUKE O PRORAČUNU OPĆINE TUHELJ  
ZA 2008.GODINU**

**I. OPĆI DIO**

**Članak 1.**

Članak 1. Odluke o proračunu Općine Tuhelj za 2008.godinu mijenja se i glasi:

“Proračun Općine Tuhelj za 2008.godinu sastoji se od:

**A. RAČUNA PRIHODA I RASHODA**

PRIHODI	9.505.700,00
PRIHODI OD PRODAJE EFINANCIJSKE IMOVINE	
RASHODI	4.230.000,00
RASHODI ZA NEFINANCIJSKU IMOVINU	5.795.700,00
RAZLIKA - VIŠAK	-520.000,00
<b>B. RASPOLOŽIVIH SREDSTAVA IZ PRETHODNIH GODINA (VIŠAK PRIHODA I REZERVIRANJA)</b>	
RASPOLOŽIVA SREDSTVA IZ PRETHODNIH GODINA	
<b>C. RAČUNA ZADUŽIVANJA/FINANCIRANJA</b>	
PRIMICI OD FINANCIJSKE IMOVINE I ZADUŽIVANJA	1.000.000,00
IZDACI ZA FINANCIJSKU IMOVINU I OTPLATE ZAJMOVA	480.000,00
NETO ZADUŽIVANJE/FINANCIRANJE	520.000,00
VIŠAK/MANAJK + RASPOLOŽIVA SREDSTVA IZ PRETHODNIH GODINA + NETO ZADUŽIVANJE/FINANCIRANJE	0,00

**Članak 2.**

Članak 2. Odluke o proračunu Općine Tuhelj za 2008.godinu mijenja se i glasi:

“Prihodi i rashodi te primici i izdaci po ekonomskoj klasifikaciji utvrđuju se u Računu prihoda i izdataka i Računu financiranja za 2008.godinu, kako slijede:

**A. RAČUN PRIHODA I RASHODA**

**PRIHODI POSLOVANJA**

KONTO	Naziv	Plan za 2008. Izmjene i dopune		plan nakon izmjena	
		+	-	+	-
Raz/Skup. Pod.sk.Odj.Osračn					
6	Prihodi poslovanja	8.995.700	1.360.000	850.000	9.505.700
61	Prihodi od poreza	3.395.600	300.000	0	3.695.600
611	Porez i prirez na dohodak	2.640.600	300.000	0	2.940.600
6111	Porez i prirez na dohodak od nesamostalnog rada	2.228.000	300.000	0	2.528.000
61111	Porez i prirez na dohodak od nesamostalnog rada i drugih samostalnih dj.	2.162.000	300.000		2.462.000
61112	Porez i prirez na dohodak od nesamo. rada do propisanih iznosa i dr.samostalnih dj.	66.000			66.000
6112	Porez i prirez na dohodak od samostalnih djelatnosti	98.000	0	0	98.000

	61121	Porez i prirez na dohodak od obrta i s obrtom izjednačenih djelatnosti, na dohodak od slobodnih zanimanja, na dohodak od poljoprivrede i šumarstva i drugih djelatnosti	75.000			75.000
	61123	Porez i prirez na dohodak od dr. samostalnih dj. koje se povremeno obavljaju	23.000			23.000
6113		Porez i prirez na dohodak od imovine i imovinskih prava	16.500	0	0	16.500
	61132	Porez i prirez na dohodak od iznajmljivanja stanova, soba i postelja putnicima i turistima	6.500			6.500
	61133	Porez i prirez po odbitku na dohodak od najamnine i zakupnine	10.000			10.000
6114		Porez i prirez na dohodak od kapitala	142.100	0	0	142.100
	61141	Porez i prirez na dohodak od dividendi i udjela u dobiti	34.000			34.000
	61144	Porez i prirez po odbitku na dohodak po osnovi primitaka na temelju udjela u dobiti članova uprave i zaposlenika, dodjelom i opcijskom kupnjom dionica trgovačkih društava	107.000			107.000
	61145	Porez i prirez od osiguranja života i dobrovoljnog mirovinskog osiguranja	1.100			1.100
6115		Porez i prirez na dohodak po godišnjoj prijavi	150.000	0	0	150.000
	61151	Porez i prirez na dohodak po godišnjoj prijavi	150.000			150.000
6116		Porez i prirez na dohodak utvrđen u postupku nadzora za prethodne godine	6.000	0	0	6.000
	61161	Porez i prirez na dohodak utvrđen u postupku nadzora za prethodne godine	6.000			6.000
613		Porezi na imovinu	565.000	0	0	565.000
	6131	Stalni porezi na nepokretnu imovinu (zemlju, zgrade, kuće i ostalo)	315.000	0	0	315.000
	61311	Porez na neobrađeno obradivo poljoprivredno zemljište	5.000			5.000
	61313	Porez na neiskorištene poduzetničke nekretnine	5.000			5.000
	61314	Porez na kuće za odmor	300.000			300.000
	61315	Porez na korištenje javnih površina	5.000			5.000
6134		Povremeni porezi na imovinu	250.000	0	0	250.000
	61341	Porez na promet nekretnina	250.000			250.000
614		Porezi na robu i usluge	190.000	0	0	190.000
	6142	Porez na promet	150.000	0	0	150.000
	61424	Porez na potrošnju alkoholnih i bezalkoholnih pića	150.000			150.000
	6145	Porezi na korištenje dobara ili izvođenje Aktivnost:i	40.000	0	0	40.000
	61453	Porez na tvrtku odnosno naziv tvrtke	40.000			40.000
63		Pomoći iz inozemstva (darovnice) i od subjekata unutar opće države	3.960.000	1.060.000	500.000	4.520.000
	633	Pomoći iz proračuna	2.560.000	60.000	500.000	2.120.000
	6331	Tekuće pomoći iz proračuna	60.000	60.000	0	120.000
	63311	Tekuće pomoći iz državnog proračuna	10.000			10.000
	63312	Tekuće pomoći iz županijskog proračuna	50.000	60.000		110.000
	6332	Kapitalne pomoći iz proračuna	2.500.000	0	500.000	2.000.000
	63321	Kapitalne pomoći iz državnog proračuna	2.000.000			2.000.000
	63322	Kapitalne pomoći iz županijskog proračuna	500.000		500.000	0
634		Pomoći od ostalih subjekata unutar opće države	1.400.000	1.000.000	0	2.400.000
	6341	Tek. pomoći od ostalih subjekata unutar opće države	400.000	0	0	400.000
	63413	Tekuće pomoći od izvanproračunskih fondova	400.000			400.000
	6342	Kap. pomoći od ostalih subjekata unutar opće države	1.000.000	1.000.000	0	2.000.000
	63423	Kapitalne pomoći od izvanproračunskih fondova	1.000.000	1.000.000	0	2.000.000
		Hrvatske vode	500.000			500.000
		Fond za regionalni razvitak	500.000			500.000
		javno poduzeće za distribuciju plina	1.000.000			1.000.000
64		Prihodi od imovine	214.500	0	0	214.500
	642	Prihodi od nefinancijske imovine	214.500	0	0	214.500

6421	Naknade za koncesije	12.500	0	0	12.500
64213	Naknada za koncesije na vodama i javnom vodnom dobru	10.000			10.000
64219	Naknade za ostale koncesije	2.500			2.500
6423	Ostali prihodi od nefinancijske imovine	202.000	0	0	202.000
64231	Naknada za eksploataciju mineralnih sirovina	200.000			200.000
64236	Prihodi od spomeničke rente	2.000			2.000
65	Prihodi od administrativnih pristojbi i po posebnim propisima	1.425.100	0	350.000	1.075.100
651	Administrativne (upravne) pristojbe	965.000	0	350.000	615.000
6512	Županijske, gradske i općinske pristojbe i naknade	900.000	0	350.000	550.000
65129	Ostale naknade utvrđene gradskom/općinskom odlukom	900.000	0	350.000	550.000
	grobļjanske naknade	400.000		150.000	250.000
	naknade za provođenje komunalnih akcija	500.000		200.000	300.000
6513	Ostale upravne pristojbe	2.000	0	0	2.000
65139	Prihod od prodaje državnih biljega	2.000			2.000
6514	Ostale pristojbe	63.000	0	0	63.000
65141	Boravišne pristojbe	60.000			60.000
65149	Ostale nespomenute naknade i pristojbe	3.000			3.000
652	Prihodi po posebnim propisima	460.100	0	0	460.100
6523	Komunalni doprinosi i druge naknade utvrđene posebnim zakonom	450.000	0	0	450.000
65231	Komunalni doprinosi	100.000			100.000
65232	Komunalne naknade	350.000			350.000
6524	Doprinosi za šume	100	0	0	100
65241	Doprinosi za šume	100			100
6526	Ostali nespomenuti prihodi	10.000	0	0	10.000
65269	Ostali nespomenuti prihodi	10.000			10.000
66	Ostali prihodi	500	0	0	500
662	Kazne	500	0	0	500
6627	Ostale kazne	500	0	0	500
66279	Ostale nespomenute kazne	500			500
PRIMICI OD FINANIJSKE IMOVINE I ZADUŽIVANJA					
8	Primici od financijske imovine i zaduživanja	1.000.000	0	0	1.000.000
84	Primici od zaduživanja	1.000.000	0	0	1.000.000
842	Primljeni zajmovi od banaka i ostalih financijskih institucija u javnom sektoru	1.000.000	0	0	1.000.000
8421	Primljeni zajmovi od banaka i ostalih financijskih institucija u javnom sektoru	1.000.000	0	0	1.000.000
84212	Primljeni zajmovi od banaka i ostalih financijskih institucija u javnom sektoru - dugoročni	1.000.000			1.000.000
RASHODI POSLOVANJA					
3	Rashodi poslovanja	3.280.400	1.007.600	58.000	4.230.000
31	Rashodi za zaposlene	596.000	0	0	596.000
311	Plaće	465.000	0	0	465.000
3111	Plaće za redovan rad	450.000	0	0	450.000
31111	Plaće za zaposlene	450.000			450.000
3113	Plaće za prekovremeni rad	15.000	0	0	15.000
31131	Plaće za Malu školu i ranije učenje njemačkog jezika	15.000			15.000
312	Ostali rashodi za zaposlene	30.000	0	0	30.000
3121	Ostali rashodi za zaposlene	30.000	0	0	30.000
31219	Ostali navedeni rashodi za zaposlene	30.000			30.000
313	Doprinosi na plaće	101.000	0	0	101.000
3132	Doprinosi za zdravstveno osiguranje	93.000	0	0	93.000
31321	Doprinosi za obvezno zdravstveno osiguranje	90.000			90.000
	Doprinos za ozljeđu na radu	3.000			3.000
3133	Doprinosi za zapošljavanje	8.000	0	0	8.000
31331	Doprinosi za zapošljavanje	8.000			8.000
32	Materijalni rashodi	1.199.500	828.400	50.000	1.977.900
321	Naknade troškova zaposlenima	52.000	0	0	52.000

3211	Službena putovanja	45.000	0	0	45.000
32111	Dnevnice za službeni put u zemlji	5.000			5.000
32115	Naknade za prijevoz na službenom putu u zemlji	40.000			40.000
3212	Naknade za prijevoz, za rad na terenu i odvojeni život	3.000	0	0	3.000
32121	Naknade za prijevoz na posao i s posla	3.000			3.000
3213	Stručno usavršavanje zaposlenika	4.000	0	0	4.000
32131	Seminari, savjetovanja i simpoziji	4.000			4.000
322	Rashodi za materijal i energiju	240.000	0	0	240.000
3221	Uredski materijal i ostali materijalni rashodi	85.000	0	0	85.000
32211	Uredski materijal	35.000			35.000
32212	Literatura (publikacije, časopisi, glasila, knjige i ostalo)	25.000	0	0	25.000
	knjige za poklon učenicima za Dan škole	5.000			5.000
	ostala literatura	20.000			20.000
32213	Arhivski materijal	1.000			1.000
32214	Materijal i sredstva za čišćenje i održavanje	10.000			10.000
32215	Službena, radna i zaštitna odjeća i obuća	4.000			4.000
32219	Ostali materijal za potrebe redovnog poslovanja	10.000			10.000
3223	Energija	91.000	0	0	91.000
32231	Električna energija	70.000			70.000
32233	Plin	16.000			16.000
32234	Motorni benzin i dizel gorivo	5.000			5.000
3224	Materijal i dijelovi za tekuće i investicijsko održavanje	60.000	0	0	60.000
32241	Materijal i dijelovi za tekuće i investicijsko održavanje građevinskih objekata	50.000			50.000
32242	Materijal i dijelovi za tekuće i investicijsko održavanje postrojenja i opreme	10.000			10.000
3225	Sitni inventar i auto gume	4.000	0	0	4.000
32251	Sitni inventar	4.000			4.000
323	Rashodi za usluge	657.500	803.400	50.000	1.410.900
3231	Usluge telefona, pošte i prijevoza	55.000	0	0	55.000
32311	Usluge telefona, telefaksa	35.000			35.000
32313	Poštarina (pisma, tiskanice i sl.)	20.000			20.000
3232	Usluge tekućeg i investicijskog održavanja	360.000	552.000	0	912.000
32321	Usluge tekućeg i investicijskog održavanja građevinskih objekata	330.000	552.000	0	882.000
	zimsko održavanje cesta	100.000			100.000
	redovno godišnje održavanje cesta	200.000	100.000		300.000
	sanacija klizišta -građevinski radovi		450.000		450.000
	održavanje javne rasvjete	20.000			20.000
	održavanje zelenih površina	10.000			10.000
	ostale usluge održavanja građevinskih objekata		2.000		2.000
32322	Usluge tekućeg i investic. održ. postrojenja i opreme	30.000	0	0	30.000
	tekuće i investicijsko održavanje opreme	20.000			20.000
	održavanje web stranice	10.000			10.000
3233	Usluge promidžbe i informiranja	24.000	0	0	24.000
32331	Elektronski mediji	6.000			6.000
32332	Tisak	13.000			13.000
32339	Ostale usluge promidžbe i informiranja	5.000			5.000
3234	Komunalne usluge	133.000	0	50.000	83.000
32341	Opskrba vodom	5.000			5.000
32342	Iznošenje i odvoz smeća	15.000			15.000
32343	Deratizacija i dezinfekcija	1.000			1.000
32344	Dimnjačarske i ekološke usluge	100.000	0	50.000	50.000
	sanacija divljih deponija	50.000			50.000
	sanacija odlagališta otpada "Medvedov jarek"	50.000		50.000	0
32345	Usluge čišćenja, pranja i slično	12.000			12.000
3236	Zdravstvene i veterinarske usluge	500	15.000	0	15.500
32361	Obvezni i preventivni zdravstveni pregledi zaposlenika	500			500

	Veterinarske usluge-higijeničarska služba		15.000			15.000
3237	Intelektualne i osobne usluge	60.000	226.400	0		286.400
32372	Ugovori o djelu	25.000				25.000
32373	Usluge odvjetnika i pravnog savjetovanja	25.000				25.000
32375	Geodetsko-katastarske usluge	10.000	20.000			30.000
323792	Izrada planova		81.000			81.000
323792	Izrada elaborata za klizišta		85.400			85.400
323792	sanacija klizišta -stručni nadzor		40.000			40.000
3239	Ostale usluge	25.000	10.000	0		35.000
32391	Grafičke i tiskarske usluge, usluge kopiranja i uvezivanja i slično	3.000				3.000
32392	Film i izrada fotografija	2.000				2.000
32393	Uređenje prostora	10.000				10.000
32399	Ostale nespomenute usluge	10.000	10.000			20.000
329	Ostali nespomenuti rashodi poslovanja	250.000	25.000	0		275.000
3291	Naknade za rad predstavničkih i izvršnih tijela, povjerenstava i slično	150.000	0	0		150.000
32911	Naknade članovima predstavničkih i izvršnih tijela	30.000				30.000
32919	Ostale slične naknade za rad	120.000				120.000
3292	Premije osiguranja	15.000	5.000	0		20.000
32922	Premije osiguranja ostale imovine	10.000				10.000
32923	Premije osiguranja zaposlenih	5.000	5.000			10.000
3293	Reprezentacija	65.000	20.000	0		85.000
32931	Reprezentacija	30.000				30.000
	Dan općine	35.000	20.000			55.000
3299	Ostali nespomenuti rashodi poslovanja	20.000	0	0		20.000
32999	Ostali nespomenuti rashodi poslovanja	20.000	0	0		20.000
	poklon školi za Dan škole	10.000				10.000
	ostali rashodi poslovanja	10.000				10.000
34	Financijski rashodi	125.000	0	0		125.000
342	Kamate za primljene zajmove	80.000	0	0		80.000
3422	Kamate za primljene zajmove od banaka i ostalih financijskih institucija u javnom sektoru	80.000	0	0		80.000
34221	Kamate za primljene zajmove od banaka i ostalih financijskih institucija u javnom sektoru	80.000				80.000
343	Ostali financijski rashodi	45.000	0	0		45.000
3431	Bankarske usluge i usluge platnog prometa	15.000	0	0		15.000
34311	Usluge banaka	15.000				15.000
3434	Ostali nespomenuti financijski rashodi	30.000	0	0		30.000
34349	Ostali nespomenuti financijski rashodi	30.000	0	0		30.000
	usluge porezne uprave	20.000				20.000
	ostali financijski rashodi	10.000				10.000
35	Subvencije	200.000	0	0		200.000
352	Subvencije trgovačkim društvima, obrtnicima, malim i srednjim poduzetnicima izvan javnog sektora	200.000	0	0		200.000
3523	Subvencije poljoprivrednicima, obrtnicima, malim i srednjim poduzetnicima	200.000	0	0		200.000
35231	Subvencije poljoprivrednicima	150.000				150.000
35232	Subvencije obrtnicima, malim i srednjim poduzetnicima	50.000				50.000
36	Pomoći dane u inozemstvo i unutar opće države	89.400	1.200	0		90.600
363	Pomoći unutar opće države	89.400	1.200	0		90.600
3631	Tekuće pomoći unutar opće države	89.400	1.200	0		90.600
36311	Tekuće pomoći središnjem, županijskim, gradskim i općinskim proračunima	89.400	1.200	0		90.600
	za civilnu zaštitu	10.000				10.000
	za obranu od tuče	8.000				8.000
	projekt Policija u zajednici	1.400	1.200			2.600
	izdvajanje za Javnu vatrogasnu postrojbu	70.000				70.000

37	Naknade građanima i kućanstvima na temelju osiguranja i druge naknade	249.500	50.000	0	299.500
372	Ostale naknade građanima i kućanstvima iz proračuna	249.500	50.000	0	299.500
3721	Naknade građanima i kućanstvima u novcu	249.500	50.000	0	299.500
37213	Pomoć invalidima i hendikepiranim osobama	9.500	0	0	9.500
	Udruženje slijepih KZZ	2.000			2.000
	Udruga invalida	2.000			2.000
	Društvo retardiranih osoba KZZ	2.000			2.000
	Udruga Hrvat.dragovoljaca domovinskog rata	500			500
	Udruga za borbu protiv raka "Zlatno srce"	2.000			2.000
	ostale udruge invalida	1.000			1.000
37215	Stipendije i školarine	150.000	50.000		200.000
37219	Ostale naknade iz proračuna u novcu	90.000	0	0	90.000
	Crveni križ Klanjec	20.000			20.000
	Ostala socijalna skrb	60.000			60.000
	pomoć za pokriće prehrane učenika u školi	10.000			10.000
38	Ostali rashodi	821.000	128.000	8.000	941.000
381	Tekuće donacije	761.000	128.000	8.000	881.000
3811	Tekuće donacije u novcu	761.000	128.000	8.000	881.000
38112	Tekuće donacije vjerskim zajednicama	50.000			50.000
38114	Tekuće donacije udrugama građ. i političkim strankama	521.000	23.000	3.000	541.000
	DVD Tuhelj	200.000			200.000
	KUD Naša Lipa Tuhelj	50.000			50.000
	Limeno glazbeno društvo Lipa Tuhelj	60.000			60.000
	Udruga umirovljenika Tuhelj	10.000			10.000
	Udruga za uzgoj, zaštitu i lov divljači Srndać Tuhelj	25.000			25.000
	Vinogradarska udruga Trs Tuhelj	5.000			5.000
	Društvo Naša djeca Tuhelj	10.000			10.000
	Turistička zajednica općine Tuhelj	100.000			100.000
	Udruga proizvođača mlijeka	2.000			2.000
	Kajkavijana	1.000			1.000
	Hrvatska udruga "Muži zagorskog srca"	2.000			2.000
	Udruga dragovoljaca domovinskog rata ogranak Klanjec	1.000			1.000
	Političkim strankama	50.000			50.000
	Desiničke mažoretkinje		3.000		3.000
	Kajkavsko spravišće		20.000		20.000
	Ostala KUD-a	5.000		3.000	2.000
38115	Tekuće donacije sportskim društvima	50.000	55.000	5.000	100.000
	Kuburaška udruga Munja Tuhelj	10.000	10.000		20.000
	Kuburaška udruga Gromovi zagorja Tuheljske Toplice	10.000			10.000
	ŠD Tuhelj	20.000			20.000
	PK Olimp Tuheljske Toplice		10.000		10.000
	NK Klanjec		30.000		30.000
	Ženski NK Klanjec		3.000		3.000
	Športska zajednica KZZ		2.000		2.000
	Ostala ŠD	10.000		5.000	5.000
38119	Ostale tekuće donacije	140.000	50.000	0	190.000
	OŠ Lijepa naša Tuhelj	30.000			30.000
	Dječjim vrtićima	100.000	50.000		150.000
	Knjižnica A.Mihanović Klanjec	10.000			10.000
385	Izvanredni rashodi	60.000	0	0	60.000
3851	Nepredviđeni rashodi do visine proračunske pričuve	50.000	0	0	50.000
38511	Nepredviđeni rashodi do visine proračunske pričuve	50.000			50.000
3859	Ostali izvanredni rashodi	10.000	0	0	10.000
38591	Ostali izvanredni rashodi	10.000			10.000
<b>RASHODI ZA NABAVU NEFINANCIJSKE IMOVINE</b>					
4	Rashodi za nabavu nefinancijske imovine	6.235.300	1.709.700	2.149.300	5.795.700
41	Rashodi za nabavu neproizvedene imovine	100.000	0	0	100.000



411	Materijalna imovina - prirodna bogatstva	100.000	0	0	100.000
4111	Zemljište	100.000	0	0	100.000
41112	Građevinsko zemljište	100.000			100.000
42	Rashodi za nabavu proizvedene dugotrajne imovine	6.135.300	1.709.700	2.149.300	5.695.700
421	Građevinski objekti	6.095.300	1.689.700	2.149.300	5.635.700
4212	Poslovni objekti	3.200.000	0	1.403.900	1.796.100
42126	Sportske dvorane i rekreacijski objekti	2.000.000		495.900	1.504.100
42129	Ostali poslovni građevinski objekti	1.200.000	0	908.000	292.000
	Poslovna zgrada u vlasništvu Općine i DVD Tuhelj	200.000			200.000
	Dječji vrtić	1.000.000		908.000	92.000
4213	Ceste, željeznice i slični građevinski objekti	1.475.300	989.700	145.400	2.319.600
42131	Ceste	1.475.300	989.700	145.400	2.319.600
	nerazvrstane ceste	975.300	989.700		1.965.000
	nogostup u Tuheljskim Toplicama	500.000		145.400	354.600
4214	Ostali građevinski objekti	1.420.000	700.000	600.000	1.520.000
42141	Plinovod, vodovod, kanalizacija	500.000	700.000		1.200.000
42144	Energetski i komunikacijski vodovi	20.000			20.000
42149	Ostali nespomenuti građevinski objekti	900.000	0	600.000	300.000
	uređenje groblja	400.000		300.000	100.000
	uređenje centra Tuhlja	500.000		300.000	200.000
422	Postrojenja i oprema	40.000	20.000	0	60.000
4221	Uredska oprema i namještaj	20.000	5.000	0	25.000
42212	Uredski namještaj	20.000	5.000		25.000
4225	Instrumenti, uređaji i strojevi	20.000	15.000	0	35.000
42259	Ostali instrumenti, uređaji i strojevi	20.000	15.000		35.000
<b>RASHODI ZA NABAVU NEFINANCIJSKE IMOVINE</b>					
5	Izdaci za financijsku imovinu i otplate zajmova	480.000	0	0	480.000
54	Izdaci za otplatu glavnice primljenih zajmova	480.000	0	0	480.000
542	Otplata glavnice primljenih zajmova od banaka i ostalih financijskih institucija u javnom sektoru	480.000	0	0	480.000
5421	Otplata glavnice primljenih zajmova od tuzemnih banaka i ostalih financ. institucija u javnom sektoru	480.000	0	0	480.000
54212	Otplata glavnice primljenih zajmova od tuzemnih banaka i ostalih financ. instituc. u javnom sektoru - dugoročni	480.000			480.000

Članak 3.

**II. POSEBNI DIO**

Članak 3. Odluke o proračunu Općine Tuhelj za 2008.godinu mijenja se i glasi:

Rashodi poslovanja i rashodi za nabavu nefinancijske imovine u Proračunu, u ukupnoj svoti od 10.025.700 kn i izdaci za financijsku imovinu i otplate zajmova u iznosu od 480.000 kn raspoređuju se po nositeljima u Posebnom dijelu Proračuna kako slijedi:

**POSEBNI DIO PRORAČUNA**

Razdjel: 001 PREDSTAVNIČKA I IZVRŠNA TIJELA

Glava: 001 01 Predstavnička i izvršna tijela

Program: A01 Financiranje rada Općinskog vijeća i Općinskog poglavara:rstva

Aktivnost: Izvršna uprava i aktivnost: odjela

Funkcija: Opće i javne službe

Ekonomska klasifikacija:

KONTO	Naziv	Plan za 2008. Izmjene i dopune			plan nakon izmjena
		+	-		
Raz/Skup. Pod.sk. Odj. Osračn					
3	Rashodi poslovanja	217.000	0	0	217.000
32	Materijalni rashodi	217.000	0	0	217.000
322	Rashodi za materijal i energiju	20.000	0	0	20.000
3221	Uredski materijal i ostali materijalni rashodi	20.000	0	0	20.000
32211	Uredski materijal	15.000			15.000
32212	Literatura (publikacije, časopisi, glasila, knjige i ostalo)	3.000	0	0	3.000
	ostala literatura	3.000			3.000
32219	Ostali materijal za potrebe redovnog poslovanja	2.000			2.000

323	Rashodi za usluge	20.000	0	0	20.000
3231	Usluge telefona, pošte i prijevoza	20.000	0	0	20.000
32311	Usluge telefona, telefaksa	15.000			15.000
32313	Poštarina (pisma, tiskanice i sl.)	5.000			5.000
329	Ostali nespomenuti rashodi poslovanja	177.000	0	0	177.000
3291	Naknade za rad predstavničkih i izvršnih tijela, povjerenstava i slično	150.000	0	0	150.000
32911	Naknade članovima predstavničkih i izvršnih tijela	30.000			30.000
32919	Ostale slične naknade za rad	120.000			120.000
3293	Reprezentacija	25.000	0	0	25.000
32931	Reprezentacija	25.000			25.000
3299	Ostali nespomenuti rashodi poslovanja	2.000	0	0	2.000
32999	Ostali nespomenuti rashodi poslovanja ostali rashodi poslovanja	2.000	0	0	2.000
	UKUPNO Aktivnost:	217.000	0	0	217.000

Razdjel: 002 JEDINSTVENI UPRAVNI ODJEL

Glava: 002 01 Jedinostveni upravni odjel

Program: B01 Komunalni Program:

Aktivnost: Izvršna uprava i aktivnost: odjela

Funkcija: Zaštita okoliša

Ekonomska klasifikacija:

3	Rashodi poslovanja	127.000	15.000	50.000	92.000
32	Materijalni rashodi	127.000	15.000	50.000	92.000
322	Rashodi za materijal i energiju	16.000	0	0	16.000
3221	Uredski materijal i ostali materijalni rashodi	11.000	0	0	11.000
32214	Materijal i sredstva za čišćenje i održavanje	5.000			5.000
32215	Službena, radna i zaštitna odjeća i obuća	4.000			4.000
32219	Ostali materijal za potrebe redovnog poslovanja	2.000			2.000
3223	Energija	5.000	0	0	5.000
32234	Motorni benzin i dizel gorivo	5.000			5.000
323	Rashodi za usluge	111.000	15.000	50.000	76.000
3234	Komunalne usluge	101.000	0	50.000	51.000
32343	Deratizacija i dezinfekcija	1.000			1.000
32344	Dimnjačarske i ekološke usluge sanacija divljih deponija	100.000	0	50.000	50.000
	sanacija odlagališta otpada "Medvedov jarek"	50.000		50.000	0
3236	Zdravstvene i veterinarske usluge	0	15.000	0	15.000
	Veterinarske usluge-higijeničarska služba		15.000		15.000
3239	Ostale usluge	10.000	0	0	10.000
32393	Uređenje prostora	10.000			10.000

Funkcija: Stambeni objekti i objekti zajednice

Ekonomska klasifikacija:

3	Rashodi poslovanja	501.000	778.400	0	1.279.400
32	Materijalni rashodi	501.000	778.400	0	1.279.400
322	Rashodi za materijal i energiju	123.000	0	0	123.000
3223	Energija	65.000	0	0	65.000
32231	Električna energija	65.000			65.000
3224	Materijal i dijelovi za tekuće i investicijsko održavanje	58.000	0	0	58.000
32241	Materijal i dijelovi za tekuće i investicijsko održavanje građevinskih objekata	50.000			50.000
32242	Materijal i dijelovi za tekuće i investicijsko održavanje postrojenja i opreme	8.000			8.000
323	Rashodi za usluge	378.000	778.400	0	1.156.400
3232	Usluge tekućeg i investicijskog održavanja	350.000	552.000	0	902.000
32321	Usluge tekućeg i investicijskog održavanja građevinskih objekata	330.000	552.000	0	882.000
	zimsko održavanje cesta	100.000			100.000

	redovno godišnje održavanje cesta	200.000	100.000		300.000
	sanacija klizišta - građevinski radovi		450.000		450.000
	održavanje javne rasvjete	20.000			20.000
	održavanje zelenih površina	10.000			10.000
	ostale usluge održavanja građevinskih objekata		2.000		2.000
32322	Usluge tekućeg i investicijskog održavanja postrojenja i opreme	20.000			20.000
3234	Komunalne usluge	18.000	0	0	18.000
32341	Opskrba vodom	4.000			4.000
32342	Iznošenje i odvoz smeća	14.000			14.000
3237	Intelektualne i osobne usluge	10.000	226.400	0	236.400
32375	Geodetsko-katastarske usluge	10.000	20.000		30.000
323792	Izrada planova		81.000		81.000
323792	Izrada elaborata za klizišta		85.400		85.400
323792	sanacija klizišta -stručni nadzor		40.000		40.000
Projekt: Otkup zemljišta u Tuhlju i Tuheljskim Toplicama					
Funkcija: Stambeni objekti i objekti zajednice					
Ekonomska klasifikacija:					
4	Rashodi za nabavu nefinancijske imovine	100.000	0	0	100.000
41	Rashodi za nabavu neproizvedene imovine	100.000	0	0	100.000
411	Materijalna imovina - prirodna bogatstva	100.000	0	0	100.000
4111	Zemljište	100.000	0	0	100.000
41112	Građevinsko zemljište	100.000			100.000
Projekt Pojačano održavanje nerazvrstanih cesta					
Funkcija: Stambeni objekti i objekti zajednice					
Ekonomska klasifikacija:					
4	Rashodi za nabavu nefinancijske imovine	975.300	989.700	0	1.965.000
42	Rashodi za nabavu proizvedene dugotrajne imovine	975.300	989.700	0	1.965.000
4213	Ceste, željeznice i slični građevinski objekti	975.300	989.700	0	1.965.000
42131	Ceste	975.300	989.700	0	1.965.000
	nerazvrstane ceste	975.300	989.700		1.965.000
Projekt Uređenje ulice L.J.Gaja u Tuheljskim Toplicama s izgradnjom nogostupa					
Funkcija: Stambeni objekti i objekti zajednice					
Ekonomska klasifikacija:					
4	Rashodi za nabavu nefinancijske imovine	500.000	0	145.400	354.600
42	Rashodi za nabavu proizvedene dugotrajne imovine	500.000	0	145.400	354.600
4213	Ceste, željeznice i slični građevinski objekti	500.000	0	145.400	354.600
42131	Ceste	500.000	0	145.400	354.600
	nogostup u Tuheljskim Toplicama	500.000		145.400	354.600
Projekt Proširenje vodovodne mreže					
Funkcija: Stambeni objekti i objekti zajednice					
Ekonomska klasifikacija:					
4	Rashodi za nabavu nefinancijske imovine	500.000	700.000	0	1.200.000
42	Rashodi za nabavu proizvedene dugotrajne imovine	500.000	700.000	0	1.200.000
4214	Ostali građevinski objekti	500.000	700.000	0	1.200.000
42141	Plinovod, vodovod, kanalizacija	500.000	700.000		1.200.000
Projekt Proširenje javne rasvjete					
Funkcija: Stambeni objekti i objekti zajednice					
Ekonomska klasifikacija:					
4	Rashodi za nabavu nefinancijske imovine	20.000	0	0	20.000
42	Rashodi za nabavu proizvedene dugotrajne imovine	20.000	0	0	20.000
4214	Ostali građevinski objekti	20.000	0	0	20.000
421444	Energetski i komunikacijski vodovi	20.000			20.000
Projekt Uređenje groblja					
Funkcija: Stambeni objekti i objekti zajednice					
Ekonomska klasifikacija:					
4	Rashodi za nabavu nefinancijske imovine	400.000	0	300.000	100.000
42	Rashodi za nabavu proizvedene dugotrajne imovine	400.000	0	300.000	100.000

4214	Ostali građevinski objekti	400.000	0	300.000	100.000
42149	Ostali nespomenuti građevinski objekti	400.000	0	300.000	100.000
	uređenje groblja	400.000		300.000	100.000
Projekt Uređenje centra Tuhlja					
Funkcija: Stambeni objekti i objekti zajednice					
Ekonomska klasifikacija:					
4	Rashodi za nabavu nefinancijske imovine	500.000	0	300.000	200.000
42	Rashodi za nabavu proizvedene dugotrajne imovine	500.000	0	300.000	200.000
4214	Ostali građevinski objekti	500.000	0	300.000	200.000
42149	Ostali nespomenuti građevinski objekti	500.000	0	300.000	200.000
	uređenje centra Tuhlja	500.000		300.000	200.000
	UKUPNO Aktivnost:	628.000	793.400	50.000	1.371.400
	UKUPNO PROJEKTI	2.995.300	1.689.700	745.400	3.939.600
SVEUKUPNO KOMUNALNI					
Program:		3.623.300	2.483.100	795.400	5.311.000
Program: C001 Program: obrazovanja, rekreacije, kulture i religije					
Aktivnost: Izvršna uprava i Aktivnost: odjela					
Funkcija: Rekreacija, kultura i religija					
Ekonomska klasifikacija:					
3	Rashodi poslovanja	411.000	78.000	8.000	481.000
38	Ostali rashodi	411.000	78.000	8.000	481.000
381	Tekuće donacije	411.000	78.000	8.000	481.000
3811	Tekuće donacije u novcu	411.000	78.000	8.000	481.000
38112	Tekuće donacije vjerskim zajednicama	50.000			50.000
38114	Tekuće donacije udrugama građ. i političkim strankama	311.000	23.000	3.000	331.000
	KUD Naša Lipa Tuhelj	50.000			50.000
	Puhački orkestar Lipa Tuhelj	60.000			60.000
	Udruga umirovljenika Tuhelj	10.000			10.000
	Udruga za uzgoj, zaštitu i lov divljači Srndać Tuhelj	25.000			25.000
	Vinogradarska udruga Trs Tuhelj	5.000			5.000
	Turistička zajednica općine Tuhelj	100.000			100.000
	Udruga proizvođača mlijeka	2.000			2.000
	Kajkavijana	1.000			1.000
	Hrvatska udruga "Muži zagorskog srca"	2.000			2.000
	Udruga dragovoljaca domovinskog rata ogranak Klanjec	1.000			1.000
	Političkim strankama	50.000			50.000
	Desiničke mažoretkinje		3.000		3.000
	Kajkavsko spravišće		20.000		20.000
	Ostala KUD-a	5.000		3.000	2.000
38115	Tekuće donacije sportskim društvima	50.000	55.000	5.000	100.000
	Kuburaška udruga Munja Tuhelj	10.000	10.000		20.000
	Kuburaška udruga Gromovi zagorja Tuheljske Toplice	10.000			10.000
	ŠD Tuhelj	20.000			20.000
	PK Olimp		10.000		10.000
	NK Klanjec		30.000		30.000
	Žensko NK Klanjec		3.000		3.000
	Športska zajednica KZZ		2.000		2.000
	Ostala ŠD	10.000		5.000	5.000
Funkcija: Obrazovanje					
Ekonomska klasifikacija:					
3	Rashodi poslovanja	192.500	50.000	0	242.500
31	Rashodi za zaposlene	17.500	0	0	17.500
311	Plaće	15.000	0	0	15.000
3113	Plaće za prekovremeni rad	15.000	0	0	15.000
31131	Plaće za Malu školu i ranije učenje njemačkog jezika	15.000			15.000
313	Doprinosi na plaće	2.500	0	0	2.500
3132	Doprinosi za zdravstveno osiguranje	2.500	0	0	2.500
31321	Doprinosi za obvezno zdravstveno osiguranje	2.500			2.500

32	Materijalni rashodi	15.000	0	0	15.000
322	Rashodi za materijal i energiju	5.000	0	0	5.000
3221	Uredski materijal i ostali materijalni rashodi	5.000	0	0	5.000
32212	Literatura (publikacije, časopisi, glasila, knjige i ostalo)	5.000	0	0	5.000
	knjige za poklon učenicima za Dan škole	5.000			5.000
329	Ostali nespomenuti rashodi poslovanja	10.000	0	0	10.000
3299	Ostali nespomenuti rashodi poslovanja	10.000	0	0	10.000
32999	Ostali nespomenuti rashodi poslovanja	10.000	0	0	10.000
	poklon školi za Dan škole	10.000			10.000
37	Naknade građanima i kućanstvima na temelju osiguranja i druge naknade	10.000	0	0	10.000
372	Ostale naknade građanima i kućanstvima iz proračuna	10.000	0	0	10.000
37219	Ostale naknade iz proračuna u novcu	10.000	0	0	10.000
	pomoć za pokriće prehrane učenika u školi	10.000			10.000
38	Ostali rashodi	150.000	50.000	0	200.000
381	Tekuće donacije	150.000	50.000	0	200.000
3811	Tekuće donacije u novcu	150.000	50.000	0	200.000
38114	Tekuće donacije udrugama građ. i političkim strankama	10.000	0	0	10.000
	Društvo Naša djeca Tuhelj	10.000			10.000
38119	Ostale tekuće donacije	140.000	50.000	0	190.000
	OŠ Lijepa naša Tuhelj	30.000			30.000
	Dječji vrtićima	100.000	50.000		150.000
	Knjižnica A.Mihanović Klanjec	10.000			10.000
Projekt Sportska dvorana					
Funkcija: Stambeni objekti i objekti zajednice					
Ekonomska klasifikacija:					
4	Rashodi za nabavu nefinancijske imovine	2.000.000	0	495.900	1.504.100
42	Rashodi za nabavu proizvedene dugotrajne imovine	2.000.000	0	495.900	1.504.100
421	Građevinski objekti	2.000.000	0	495.900	1.504.100
4212	Poslovni objekti	2.000.000	0	495.900	1.504.100
42126	Sportske dvorane i rekreacijski objekti	2.000.000		495.900	1.504.100
Projekt Uređenje prostora u vl. općine u zgradi OŠ Tuhelj za potrebe dječjeg vrtića					
Funkcija: Stambeni objekti i objekti zajednice					
Ekonomska klasifikacija:					
4	Rashodi za nabavu nefinancijske imovine	1.000.000	0	908.000	92.000
42	Rashodi za nabavu proizvedene dugotrajne imovine	1.000.000	0	908.000	92.000
421	Građevinski objekti	1.000.000	0	908.000	92.000
4212	Poslovni objekti	1.000.000	0	908.000	92.000
42129	Ostali poslovni građevinski objekti	1.000.000	0	908.000	92.000
	Dječji vrtić	1.000.000		908.000	92.000
	UKUPNO Aktivnost:	603.500	128.000	8.000	723.500
	UKUPNO PROJEKT	3.000.000		01.403.900	1.596.100
SVEUKUPNO Program: obrazovanja, rekreacije, kulture i religije					
Program: D01 Socijalni Program:					
Aktivnost: Izvršna uprava i Aktivnost: odjela					
Funkcija: Socijalna zaštita					
Ekonomska klasifikacija:					
3	Rashodi poslovanja	239.500	50.000	0	289.500
37	Naknade građanima i kućanstvima na temelju osiguranja i druge naknade	239.500	50.000	0	289.500
372	Ostale naknade građanima i kućanstvima iz proračuna	239.500	50.000	0	289.500
3721	Naknade građanima i kućanstvima u novcu	239.500	50.000	0	289.500
37213	Pomoć invalidima i hendikepiranim osobama	9.500	0	0	9.500
	Udruženje slijepih KZŽ	2.000			2.000
	Udruga invalida	2.000			2.000
	Društvo retardiranih osoba KZŽ	2.000			2.000
	Udruga Hrvat.dragovoljaca domovinskog rata	500			500
	Udruga za borbu protiv raka "Zlatno srce"	2.000			2.000

	ostale udruge invalida	1.000			1.000
37215	Stipendije i školarine	150.000	50.000		200.000
37219	Ostale naknade iz proračuna u novcu	80.000	0	0	80.000
	Crveni križ Klanjec	20.000			20.000
	Ostala socijalna skrb	60.000			60.000
	UKUPNO Aktivnost:	239.500	50.000	0	289.500
SVEUKUPNO Socijalni Program:		239.500	50.000	0	289.500
Program: E01 Program: financiranja ostalih potreba stanovnika općine					
Aktivnost: Izvršna uprava i Aktivnost: odjela					
Funkcija: Javni red i sigurnost					
Ekonomska klasifikacija:					
3	Rashodi poslovanja	289.400	1.200	0	290.600
36	Pomoći dane u inozemstvo i unutar opće države	89.400	1.200	0	90.600
363	Pomoći unutar opće države	89.400	1.200	0	90.600
3631	Tekuće pomoći unutar opće države	89.400	1.200	0	90.600
36311	Tekuće pomoći središnjem, županijskim, gradskim i općinskim proračunima	89.400	1.200	0	90.600
	za civilnu zaštitu	10.000			10.000
	za obranu od tuče	8.000			8.000
	projekt Policija u zajednici	1.400	1.200		2.600
	izdvajanje za Javnu vatrogasnu postrojbu	70.000			70.000
38	Ostali rashodi	200.000	0	0	200.000
381	Tekuće donacije	200.000	0	0	200.000
3811	Tekuće donacije u novcu	200.000	0	0	200.000
38114	Tekuće donacije udrugama građ. i političkim strankama	200.000	0	0	200.000
	DVD Tuhelj	200.000			200.000
Aktivnost: Izvršna uprava i Aktivnost: odjela					
Funkcija: Ekonomski poslovi					
Ekonomska klasifikacija:					
3	Rashodi poslovanja	280.000	0	0	280.000
34	Financijski rashodi	80.000	0	0	80.000
342	Kamate za primljene zajmove	80.000	0	0	80.000
3422	Kamate za primljene zajmove od banaka i ostalih financijskih institucija u javnom sektoru	80.000	0	0	80.000
34221	Kamate za primljene zajmove od banaka i ostalih financijskih institucija u javnom sektoru	80.000			80.000
35	Subvencije	200.000	0	0	200.000
352	Subvencije trgovačkim društvima, obrtnicima, malim i srednjim poduzetnicima izvan javnog sektora	200.000	0	0	200.000
3523	Subvencije poljoprivrednicima, obrtnicima, malim i srednjim poduzetnicima	200.000	0	0	200.000
	35231 Subvencije poljoprivrednicima	150.000			150.000
	35232 Subvencije obrtnicima, malim i srednjim poduzetnicima	50.000			50.000
5	Izdaci za financijsku imovinu i otplate zajmova	480.000	0	0	480.000
54	Izdaci za otplatu glavnice primljenih zajmova	480.000	0	0	480.000
542	Otplata glavnice primljenih zajmova od banaka i ostalih financijskih institucija u javnom sektoru	480.000	0	0	480.000
5421	Otplata glavnice primljenih zajmova od tuzemnih banaka i ostalih financijskih institucija u javnom sektoru	480.000	0	0	480.000
54212	Otplata glavnice primljenih zajmova od tuzemnih banaka i ostalih financijskih institucija u javnom sektoru - dugoročni	480.000			480.000
Projekt Uređenje poslovne zgrade u vlasništvu Općine i DVD Tuhelj					
Funkcija: Stambeni objekti i objekti zajednice					
Ekonomska klasifikacija:					
4	Rashodi za nabavu nefinancijske imovine	200.000	0	0	200.000
42	Rashodi za nabavu proizvedene dugotrajne imovine	200.000	0	0	200.000
421	Građevinski objekti	200.000	0	0	200.000

4212	Poslovni objekti	200.000	0	0	200.000
42129	Ostali poslovni građevinski objekti	200.000	0	0	200.000
	uređ. poslovne zgrade u vl. Općine i DVD Tuhelj	200.000			200.000
	UKUPNO Aktivnost:	1.049.400	1.200	0	1.050.600
	UKUPNO PROJEKT	200.000	0	0	200.000
SVEUKUPNO Program: financiranja ostalih potreba stanovnika općine		1.249.400	1.200	0	1.250.600
Program: F01 Financiranje rada Jedinственог управног одјела					
Aktivnost: Izvršna uprava i Aktivnost: odjela					
Funkcija: Opće i javne službe					
Ekonomska klasifikacija:					
3	Rashodi poslovanja	915.000	35.000	0	950.000
31	Rashodi za zaposlene	578.500	0	0	578.500
311	Plaće	450.000	0	0	450.000
3111	Plaće za redovan rad	450.000	0	0	450.000
31111	Plaće za zaposlene	450.000			450.000
312	Ostali rashodi za zaposlene	30.000	0	0	30.000
3121	Ostali rashodi za zaposlene	30.000	0	0	30.000
31219	Ostali nenađveni rashodi za zaposlene	30.000			30.000
313	Doprinosi na plaće	98.500	0	0	98.500
3132	Doprinosi za zdravstveno osiguranje	90.500	0	0	90.500
31321	Doprinosi za obvezno zdravstveno osiguranje	87.500			87.500
	Doprinos za ozljeđu na radu	3.000			3.000
3133	Doprinosi za zapošljavanje	8.000	0	0	8.000
31331	Doprinosi za zapošljavanje	8.000			8.000
32	Materijalni rashodi	276.500	35.000	0	311.500
321	Naknade troškova zaposlenima	52.000	0	0	52.000
3211	Službena putovanja	45.000	0	0	45.000
32111	Dnevnice za službeni put u zemlji	5.000			5.000
32115	Naknade za prijevoz na službenom putu u zemlji	40.000			40.000
3212	Naknade za prijevoz, za rad na terenu i odvojeni život	3.000	0	0	3.000
32121	Naknade za prijevoz na posao i s posla	3.000			3.000
3213	Stručno usavršavanje zaposlenika	4.000	0	0	4.000
32131	Seminari, savjetovanja i simpoziji	4.000			4.000
322	Rashodi za materijal i energiju	13.000	0	0	13.000
3221	Uredski materijal i ostali materijalni rashodi	11.000	0	0	11.000
32214	Materijal i sredstva za čišćenje i održavanje	5.000			5.000
32219	Ostali materijal za potrebe redovnog poslovanja	6.000			6.000
3224	Materijal i dijelovi za tekuće i investicijsko održavanje	2.000	0	0	2.000
32242	Materijal i dijelovi za tekuće i investicijsko održavanje postrojenja i opreme	2.000			2.000
323	Rashodi za usluge	148.500	10.000	0	158.500
3231	Usluge telefona, pošte i prijevoza	35.000	0	0	35.000
32311	Usluge telefona, telefaksa	20.000			20.000
32313	Poštarina (pisma, tiskanice i sl.)	15.000			15.000
3232	Usluge tekućeg i investicijskog održavanja	10.000	0	0	10.000
32322	Usluge tekućeg i investic. održ. postrojenja i opreme	10.000	0	0	10.000
	održavanje web stranice	10.000			10.000
3233	Usluge promidžbe i informiranja	24.000	0	0	24.000
32331	Elektronski mediji	6.000			6.000
32332	Tisak	13.000			13.000
32339	Ostale usluge promidžbe i informiranja	5.000			5.000
3234	Komunalne usluge	14.000	0	0	14.000
32341	Opskrba vodom	1.000			1.000
32342	Iznošenje i odvoz smeća	1.000			1.000
32345	Usluge čišćenja, pranja i slično	12.000			12.000
3236	Zdravstvene i veterinarske usluge	500	0	0	500
32361	Obvezni i preventivni zdravstveni pregledi zaposlenika	500			500
3237	Intelektualne i osobne usluge	50.000	0	0	50.000

	32372	Ugovori o djelu	25.000			25.000
	32373	Usluge odvjetnika i pravnog savjetovanja	25.000			25.000
	3239	Ostale usluge	15.000	10.000	0	25.000
	32391	Graf. i tiskarske usluge, usluge kopir. i uvezivanja i sl.	3.000			3.000
	32392	Film i izrada fotografija	2.000			2.000
	32399	Ostale nespomenute usluge	10.000	10.000		20.000
329		Ostali nespomenuti rashodi poslovanja	63.000	25.000	0	88.000
	3292	Premije osiguranja	15.000	5.000	0	20.000
	32922	Premije osiguranja ostale imovine	10.000			10.000
	32923	Premije osiguranja zaposlenih	5.000	5.000		10.000
	3293	Reprezentacija	40.000	20.000	0	60.000
	32931	Reprezentacija	5.000			5.000
		Dan općine	35.000	20.000		55.000
	3299	Ostali nespomenuti rashodi poslovanja	8.000	0	0	8.000
	32999	Ostali nespomenuti rashodi poslovanja	8.000	0	0	8.000
		ostali rashodi poslovanja	8.000			8.000
38		Ostali rashodi	60.000	0	0	60.000
	385	Izvanredni rashodi	60.000	0	0	60.000
	3851	Nepredviđeni rashodi do visine proračunske pričuve	50.000	0	0	50.000
	38511	Nepredviđeni rashodi do visine proračunske pričuve	50.000			50.000
	3859	Ostali izvanredni rashodi	10.000	0	0	10.000
	38591	Ostali izvanredni rashodi	10.000			10.000
Funkcija: Ekonomski poslovi						
Ekonomska klasifikacija:						
3		Rashodi poslovanja	108.000	0	0	108.000
32		Materijalni rashodi	63.000	0	0	63.000
	322	Rashodi za materijal i energiju	63.000	0	0	63.000
	3221	Uredski materijal i ostali materijalni rashodi	38.000	0	0	38.000
	32211	Uredski materijal	20.000			20.000
	32212	Literatura (publikacije, časopisi, glasila, knjige i ostalo)	17.000	0	0	17.000
		ostala literatura	17.000			17.000
	32213	Arhivski materijal	1.000			1.000
	3223	Energija	21.000	0	0	21.000
	32231	Električna energija	5.000			5.000
	32233	Plin	16.000			16.000
	3225	Sitni inventar i auto gume	4.000	0	0	4.000
	32251	Sitni inventar	4.000			4.000
34		Financijski rashodi	45.000	0	0	45.000
	343	Ostali financijski rashodi	45.000	0	0	45.000
	3431	Bankarske usluge i usluge platnog prometa	15.000	0	0	15.000
	34311	Usluge banaka	15.000			15.000
	3434	Ostali nespomenuti financijski rashodi	30.000	0	0	30.000
	34349	Ostali nespomenuti financijski rashodi	30.000	0	0	30.000
		usluge porezne uprave	20.000			20.000
		ostali financijski rashodi	10.000			10.000
Projekt Nabava osnovnih sredstava						
Funkcija: Opće i javne službe						
Ekonomska klasifikacija:						
4		Rashodi za nabavu nefinancijske imovine	40.000	20.000	0	60.000
42		Rashodi za nabavu proizvedene dugotrajne imovine	40.000	20.000	0	60.000
	422	Postrojenja i oprema	40.000	20.000	0	60.000
	4221	Uredska oprema i namještaj	20.000	5.000	0	25.000
	42212	Uredski namještaj	20.000	5.000		25.000
	4225	Instrumenti, uređaji i strojevi	20.000	15.000	0	35.000
	42259	Ostali instrumenti, uređaji i strojevi	20.000	15.000		35.000
		UKUPNO Aktivnost:	1.023.000	35.000	0	1.058.000
		UKUPNO PROJEKTI	40.000	20.000	0	60.000

Sveukupno Financiranje rada Jedinственог управног одјела	1.063.000	55.000	0	1.118.000
Rekapitulacija:				
1 A01 Financiranje rada Općinskog vijeća i Općinskog poGlava:rstva	217.000	0	0	217.000
2 B01 Komunalni Program:	3.623.300	2.483.100	795.400	5.311.000
3 C01 Program: obrazovanja, rekreacije, kulture i religije	3.603.500	128.000	1.411.900	2.319.600
4 D01 Socijalni Program:	239.500	50.000	0	289.500
5 E01 Program: financiranja ostalih potreba stanovnika općine	1.249.400	1.200	0	1.250.600
6 F01 Financiranje rada Jedinственог управног одјела	1.063.000	55.000	0	1.118.000
	9.995.700	2.717.300	2.207.300	10.505.700

#### Članak 4.

Ova Odluka stupa na snagu osam dana nakon objave u "Službenom glasniku Krapinsko-zagorske županije".

KLASA: 021-05/08-01/7

URBROJ: 2135-3/08-01/3

Tuhelj, 16.09.2008

PREDSJEDNIK OPĆINSKOG VIJEĆA:

Branko Ilić, v.r.

## OPĆINA DESINIĆ

Nakon izvršenog uspoređivanja s izvornim tekstom, Povjerenstvo za praćenje izrade Prostornog plana uređenja Općine Desinić utvrdilo je pogreške u tekstu Odluke o donošenju Urbanističkog plana uređenja (gospodarska zona) Turnišće Desiničko, objavljene u «Službenom glasniku Krapinsko zagorske županije» broj 12, od 14. srpnja 2008. godine te se daje

### ISPRAVAK ODLUKE O DONOŠENJU URBANISTIČKOG PLANA UREĐENJA RADNI PREDIO (GOSPODARSKA ZONA) TURNIŠĆE DESINIČKO

«Članak 1.

Donosi se Urbanistički plan uređenja radni predio (gospodarska zona) Turnišće Desiničko, (dalje u tekstu : Plan, kojeg je izradio „Urban design d.o.o.“ Zagreb, Kneza Mislava 12.

Članak 2.

Plan je prikazan u elaboratu pod nazivom „Urbanistički plan uređenja radnog predjela (gospodarska zona) Turnišće Desiničko koji se sastoji od slijedećih dijelova:

#### A. TEKSTUALNI DIO PLANA

##### I. ODREDBE ZA PROVOĐENJE

1. Uvjeti određivanja i razgraničavanja površina javnih i drugih namjena
2. Uvjeti smještaja građevina gospodarskih djelatnosti
3. Uvjeti smještaja građevina društvenih djelatnosti
4. Uvjeti i način gradnje stambenih građevina
5. Uvjeti uređenja odnosno gradnje, rekonstrukcije i opremanja prometne, telekomunikacijske i komunalne mreže s pripadajućim objektima i površinama
  - 5.1. Uvjeti gradnje prometne mreže
    - 5.1.1. Cestovni promet
    - 5.1.2. Promet u mirovanju
  - 5.2. Uvjeti gradnje telekomunikacijske mreže
  - 5.3. Uvjeti gradnje komunalne infrastrukturne mreže
6. Uvjeti uređenja zelenih površina

##### 7. Mjere zaštite prirodnih i kulturno-povijesnih cjelina i građevina ambijentalnih vrijednosti

##### 8. Postupanje s otpadom

##### 9. Mjere sprječavanja nepovoljna utjecaja na okoliš

##### 10. Mjere provedbe Plana

- 10.1. Obveze izrade detaljnih planova uređenja
- 10.2. Rekonstrukcija građevina čija je namjena protivna planiranoj namjeni
- 10.3. Završne odredbe

##### B. GRAFIČKI DIO PLANA

1. KORIŠTENJE I NAMJENA POVRŠINA
2. PROMETNA, ULIČNA I KOMUNALNA INFRASTRUKTURNA MREŽA
  - 2/A PROMET
  - 2/B TELEFONIJA
  - 2/C ELEKTROOPSKRBA
  - 2/D VODOOPSKRBA
  - 2/E ODVODNJA
3. UVJETI KORIŠTENJA, UREĐENJA I ZAŠTITE POVRŠINA
4. NAČIN I UVJETI GRADNJE

## II. PRILOZI

### OBRAZLOŽENJE PLANA

#### UVOD

##### 1.0. POLAZIŠTA

##### 1.1. Položaj, značaj i posebnosti naselja odnosno dijela naselja u prostoru Grada

- 1.1.1. Osnovni podaci o stanju u prostoru
- 1.1.3. Prostorno-razvojne značajke
- 1.1.4. Infrastrukturna opremljenost
- 1.1.5. Zaštićene prirodne, kulturno-povijesne i ambijentalne vrijednosti i posebnosti
- 1.1.6. Obveze iz planova šireg područja (obuhvat, broj stanovnika i stanova, gustoća stanovanja i izgrađenost)
- 1.1.7. Ocjena mogućnosti i ograničenja razvoja u odnosu na demografske i gospodarske podatke, te prostorne pokazatelje

##### 2.0. CILJEVI PROSTORNOG UREĐENJA

##### 2.1. Ciljevi prostornog uređenja gradskog značaja

- 2.1.1. Demografski razvoj
- 2.1.2. Odabir prostorne i gospodarske strukture

2.1.3. prometna i komunalna infrastruktura

2.1.4. Očuvanje prostornih posebnosti dijela naselja

## **2.2 Ciljevi prostornog uređenja dijela naselja**

2.2.1. Racionalno korištenje i zaštita prostora u odnosu na postojeći i planirani broj stanovnika, gustoću stanovanja, obilježja izgrađene strukture, vrijednosti i posebnosti krajobraza, prirodnih i kulturno-povijesnih i ambijentalnih cjelina

2.2.2. Unapređenje uređenja naselja i komunalne infrastrukture

## **3.0. PLAN PROSTORNOG UREĐENJA**

### **3.1. Program gradnje i uređenja prostora**

### **3.2. Osnovna namjena prosora**

### **3.3. Iskaz prostornih pokazatelja za namjenu, način korištenja i uređenja površina**

### **3.4. Prometna i ulična mreža**

### **3.5. Komunalna infrastrukturna mreža**

### **3.6. Uvjeti korištenja, uređenja i zaštite površina**

3.6.1. Uvjeti i način gradnje

3.6.2. Mjere zaštite prirodnih vrijednosti i posebnosti i kulturnopovijesnih i ambijentalnih cjelina

### **3.7. Sprječavanje nepovoljna utjecaja na okoliš**

## **III. DOKUMENTACIJA**

### **FOTODOKUMENTACIJA**

#### **PRAVNA DOKUMENTACIJA**

## **IV. BIBLIOGRAFIJA**

### **A. TEKSTUALNI DIO**

#### **I. ODREDBE ZA PROVOĐENJE**

### **I. ODREDBE ZA PROVOĐENJE**

#### **0.1. OPĆE ODREDBE**

##### **Članak 3.**

/1/ Urbanistički plan uređenja radnog predjela Turnišće Desiničko (u daljnjem tekstu: Plan) temelji se na smjernicama, ciljevima i ograničenjima utvrđenim u okviru Prostornog plana uređenja Općine Desinć, koji je na snazi. Uređivanje prostora utvrđeno ovim Planom usaglašeno je s navedenim smjernicama i ciljevima, poštujući zatečene vrijednosti područja, te posebno ambijentalnih kvaliteta prostora, uz uvažavanje zatečenih uvjeta na Planom razmatranom prostoru.

/2/ Planom se utvrđuju uvjeti za namjenu, korištenje, uređivanje i izgradnju objekata i sadržaja prometne i druge komunalne infrastrukture, koji osiguravaju kvalitetan urbani standard u zoni obuhvata, te okviri za izradu projekata za ostvarenje lokacijskih i građevinskih dozvola kojima se realizira provedba ovog Plana.

/3/ Uređivanje prostora, zahvati na građevinama i izgradnja građevina obavljat će se u svrhu privođenja zemljišta (obuhvaćenog ovim Planom) planski definiranoj namjeni. U ostvarivanju osnovnih funkcija i namjena prostora utvrđenih Planom određeni su parametri koji omogućavaju očuvanje njegovih prirodnih i ambijentalnih karakteristika u skladu s potrebama korisnika ove zone, usklađeno sa preostalim dijelom šireg područja.

##### **Članak 4.**

/1/ Provođenje i realizacija Plana odvijat će se temeljem ovih Odredbi, kojima se definiraju uvjeti na-

mjene i korištenja prostora, način izgradnje, uređenja i obnove dijelova prostora, kao i zaštite svih vrijednosti unutar Planom obuhvaćenog područja. Navedeni uvjeti realizacije buduće izgradnje, odnosno obnove zatečene izgradnje, detaljno su utvrđeni kroz tekstualni i grafički dio koji zajedno predstavljaju jedinstvenu cjelinu za tumačenje i primjenu Plana, a sa ciljem provedbe predviđenih zahvata izgradnje i uređivanja prostora na dijelu obuhvata Plana.

/2/ Područje obuhvata Plana utvrđeno je Prostornim planom uređenja Općine Desinć.

/3/ Detaljne granice obuhvata Plana određene su granicama zatečenih parcela k.č.br. kako slijedi: 1577/32, 1577/31, 1577/29, 1577/28, 1577/19, 1577/20, 1577/3, 1577/4, 1577/27, 1577/20, 1577/27, 1577/21, 1577/122, 1577/23, 1577/5, 1577/23, 1577/6, 1577/7, 1577/8, 1577/9, 1577/10, 1577/25, 1577/11, 1577/24, 1577/12, 1577/26, 1577/13, 1577/34, 1577/14, 1577/34, 1577/15, 1577/16, 1577/17, 1576, 1921/13242/1, 1921/2, 1921/5 i svih parcela između navedenih a koje nisu mogle biti isčitane u katastarskoj podlozi.

/4/ Svi zahvati na prostoru obuhvata Plana vezani uz izgradnju objekata, uređenje prostora ili realizaciju bilo kakvih radova na površini, ispod ili iznad zemlje, mogu se provoditi samo u skladu s uvjetima uređenja prostora utvrđenim u skladu s postavkama Plana, kao i na temelju svih pozitivnih zakona i drugih propisa.

/5/ Ostvarivanje ciljeva i zadataka, te predviđenog načina uređivanja i korištenja prostora utvrđenog Planom, provodit će se i osiguravati u kontinuiranom procesu, preko nadležnih tijela i ustanova Općine Desinć i Krapinsko-zagorske županije.

/6/ Planom se utvrđuje prostorno-funkcionalna organizacija prostora, namjena i moguće kapacitiranje izgradnje unutar područja obuhvata, uključivo i uvjeti korištenja, uređenja i gradnje unutar građevinskih zona.

/7/ Na području obuhvata Plana ne smiju se graditi objekti, koji bi svojim postojanjem ili uporabom, neposredno ili potencijalno, ugrožavali život, zdravlje i rad ljudi odnosno ugrožavali postojeće urbane i prirodne vrijednosti, uključivo i okoliš iznad dopuštenih vrijednosti, niti se smije zemljište uređivati ili koristiti na način koji bi izazvao takve posljedice.

/8/ Uređivanje prostora i izgradnja unutar Planom obuhvaćenog područja provodi se temeljem izvoda iz tekstualnog i grafičkog dijela Plana koji čine jedinstvenu cjelinu za njegovo tumačenje, primjenu i provedbu.

## **1.0. UVJETI ODREĐIVANJA RAZGRANIČAVANJA POVRŠINA JAVNIH I DRUGIH NAMJENA**

### **Članak 5.**

/1/ Funkcionalna organizacija i namjena prostora utvrđuje se sukladno zatečenim stanjem, formiranim cjelinama, potrebama korisnika prostora, te planskim postavkama razvoja u cjelini.

/2/ Površine javnih i drugih namjena određene su PPUO-om Desinć i ovim Planom.

/3/ Osnovna namjena gospodarske proizvodno-po-

slovne djelatnosti uvjetuje dodatne sadržaje u razmatranoj zoni obuhvata Plana.

/4/ Namjena prostora utvrđena u okviru ovog Plana, kao i strukturiranje na različite korisnike, definirana je na kartografskom prikazu Plana, koji je, zajedno sa pripadajućim tekstualnim dijelom, mjerodavan za utvrđivanje detaljne namjene površina odnosno za utvrđivanje razgraničenja u pogledu namjene površina za pojedine parcele na području obuhvata Plana.

#### Članak 6.

/1/ Ovim se Planom, na kartografskom prikazu 1. KORIŠTENJE I NAMJENA POVRŠINA, M 1: 2 000 utvrđuje prostorno rješenje s planom namjene površina.

/2/ Planiranim uređenjem prostora u okviru obuhvata plana, na kartografskom prikazu označene su slijedeće namjene i djelatnosti:

#### 1. Poslovna namjena ulaza/info punkt (K1)

- Informacije
- Rampa
- Brza prehrana
- Trgovine dnevne potrošnje

#### 2. Proizvodno-obrtnička namjena (II)

- Proizvodni pogoni
- skladišta
- servisi
- obrtničko- zanatske usluge
- trgovina
- građevine kompatibilne osnovnoj namjeni uzgoja životinja
  - istraživački centri
  - edukacijski centri

#### 3. Zona zaštitnog zelenila (Z)

- na granici obuhvata Plana
- u koridoru prometnica

#### 3. Površine infrastrukturnih sustava (IS)

- TS
- Pročišćivač
- MRS plinovoda
- Revizionna okna TK
- Crpna stanica
- Dalekovodi, cjevovodi, plinovodi, TK kanalizacija, kanalizacija sanitarne i oborinske odvodnje (u sklopu prometnica, nogostupa i zelenih površina)

#### 4. Zona parkirališnih površina (P)

- Kontrolirana parkirališta
- Parkirališta izvan kontrole
- Bus parkiralište
- Kamionsko parkiralište

#### 5. Prometnice

- Županijska cesta Ž2248
- Glavna interna prometnica
- Interne prometnice

#### Kolne prometnice

##### Članak 7.

/1/ Unutar obuhvata Plana predviđena je preparcelacija zemljišta. Ukupno obuhvaćeno zemljište između planiranih ulica i granice obuhvata mora biti uključeno u građevne čestice odnosno planiranu namjenu.

/2/ Osim izgradnje građevinskih struktura objekata, treba preostale dijelove svake pojedine parcele urediti kao ukrasne zelene površine uz javni prostor ulice. Unutar svake parcele osiguravaju se potrebne prometne i parkirališne površine prema posebnom standardu, te nepohodne pješačke, uređene zelene i druge površine.

/3/ Unutar naprijed opisanih zona osnovne namjenske kategorije predviđena je izgradnja pomoćnih prostora. Svi potrebni pomoćni prostori trebaju se locirati unutar površine predviđene za izgradnju, prislonjeni na objekt ili u okviru objekta. Kod tog se pomoćni objekti obvezno lociraju na stražnjem dijelu parcele, udaljeno od javne prometne površine. Sve navedene namjenske kategorije člankom 4. (unutar zatečene i planirane izgradnje) mogu koristiti podrumске i tavanske prostore u objektima, vezano uz osnovnu namjenu objekta, uključivo garažnog ili pomoćnog prostora.

/4/ Pješačke površine predstavljaju posebno značajnu namjensku kategoriju zajedničkih javnih površina. Duž kolnih površina planirani su nogostupi, s time da se moraju predvidjeti drvoredi autohtonog raslinja.

Unutar zona poslovne i poslovno-stambene namjene pješačko-kolne i pješačke površine trebaju obuhvatiti sve objekte, te time omogućiti pristup sadržajima javne namjene u njihovim prizemnim etažama. Pješačke komunikacije trebaju svojim smjerovima pružanja osiguravati cjelokupno povezivanje ovog prostora.

/5/ Kolno-parkirališne površine, podrazumijevaju sve površine izvan i unutar Planom utvrđenih lokacija - zona izgradnje, nužnih za pristup do pojedinih objekata i sadržaja (stalni i interventni pristup), odnosno za potrebe prometa u mirovanju vezano uz planirane kapacitete javno-poslovnih prostora. U sklopu tih prometnih koridora sadržani su i pješački nogostupi te dijelom i uređene javne zelene površine kao sastavni dio pojedine prometnice. Također, u tim se koridorima, unutar izgrađenog dijela ili zelenog pojasa, treba voditi sva nova infrastruktura vodovoda, kanalizacije, telekomunikacija, elektroopskrbe i javne rasvjete.

/6/ Parkovno, urbano i zaštitno zelenilo predstavljaju nužnu bio-ekološku, funkcionalnu i ukrasnu kategoriju u okviru zaštite i uređivanja prostora. U sklopu tih površina moguće je provesti opremanje potrebnom urbanom opremom (manja dječija igrališta, manje površine za sport i rekreaciju, i dr.), funkcionalno vezanih uz okolne namjenski usmjerene i izgrađene prostore.

/7/ Planom se predviđa mogućnost postavljanja privremenih objekata tipa kiosk za obavljanje određenih poslovnih djelatnosti. Poslovna djelatnost u tim objektima treba se prvenstveno kretati u segmentu trgovine i ugostiteljstva. Načelno se može konstatirati da se njihova lokacija nalazi uz pješačke komunikacije, te dijelom

unutar zelenih površina u koridoru prometnih površina te u okviru zelene površine, gdje veličina prostora omogućava njihovo postavljanje. Obzirom na njihov značajan utjecaj na urbani izgled područja, uređenje pojedine lokacije, te utvrđivanje tipa kioska treba odrediti kroz posebnu studiju ili natječaj za projekt urbane opreme. Materijali moraju biti prirodni, autohtoni području: drvo, crijep, kameno podnožje i sl.

/8/ Urbanu opremu u smislu info punktova, klupa za odmor, koševa za otpad isl. potrebno je odrediti posebnim elaboratom, a prema potrebama namjene budućih korisnika. Info punkt potrebno je postaviti na ulazu u razmatranu zonu obuhvata i na raskrižjima internih prometnica. Klupe za odmor potrebno je postaviti u pojasu zaštitnog zelenila ili nogostupa u grupaciji po 3-5 klupa na razmaku cca 100 m. Koševi za otpad moraju biti postavljeni na vidno mjesto u max razmaku 100 m i u zoni gdje će biti locirani kiosci sa brzom prehranom.

## 2.0.0. UVJETI SMJEŠTAJA GRAĐEVINA GOSPODARSKIH DJELATNOSTI

### Članak 8.

U okvirima prethodno iskazane osnovne gospodarske namjene (Članak 4.) mogu se graditi slijedeće građevine proizvodne i poslovne namjene:

#### /1/ građevine proizvodne i poslovne namjene

##### (I)

- Industrijska proizvodnja bez onečišćenja okoliša
- obrtnički i zanatski pogoni proizvodnje i prerade
- servisne radionice
- skladišta u sklopu pojedine proizvodne namjene
- sajam i prodaja prehrambenih proizvoda
- trgovačko-ugostiteljske građevine kao prateći sadržaji zone
  - edukativni centar
  - istraživački centar
  - udruga gospodarstvenika
  - poslovne, upravne i uredske građevine
  - građevine trgovine: veletrgovina, distributivni centar, trgovine u maloprodaji, izložbeno-prodajni saloni i trgovački kompleksi
    - trgovački centar
    - sajam prehrambenih proizvoda
    - skladišta
    - servisi
    - obrtničke i zanatske proizvodne građevine za djelatnosti manjeg opsega bez negativnog utjecaja na okoliš
      - komunalno-servisni i uslužni sadržaji
      - sadržaji kompatibilne namjene na istoj građevinskoj čestici ili kao zasebne djelatnosti
      - ugostiteljske građevine kao prateća namjena uz poslovne sadržaje
      - benzinska postaja

#### /2/ građevine poslovne namjene (K1)

- Informacije
- Rampa
- Brza prehrana
- Restoran
- caffè
- Trgovine dnevne potrošnje

### Članak 9.

/1/ U okviru naprijed navedenih sadržaja dozvoljene su samo one djelatnosti i tehnologije koje mogu zadovoljiti mjere zaštite okoliša i kao posebnu kategoriju zaštite okoliša oblikovne građevine i zone u cjelini tj. koje su obzirne prema okolišu i vrednovanim kategorijama zaštite kulturnog krajolika, a zasnovane su na modernim i novim tehnologijama.

/2/ Građevna čestica mora imati pravilan oblik pogodan za izgradnju, uključivo neposredan pristup s postojeće javnoprometne površine ili one za koju je izdana građevna dozvola. Mogućnost daljnjeg provođenja ovog prostorno-planskog dokumenta ovisna je o prilagođenosti planirane parcelacije zatečenim granicama katastarskih čestica. Iz tog razloga je ovim Planom do maksimuma podržana zatečena parcelacija prostora, osim na onim lokacijama gdje zatečene katastarske čestice nisu svojom veličinom i oblikom mogle zadovoljiti osnovne uvjete vezano uz minimalne dimenzije i traženu površinu parcele.

/3/ Obavezna je infrastrukturna opremljenost parcele što podrazumjeva izvedbu energetske priključake (struja, voda), komunalnih priključaka (cestovni pristup, odvodnju sa potrebnim uređajem za pročišćavanje).

/4/ Nije obavezan priključak na plin i telefoniju.

/5/ Oblikovanje građevine mora biti u skladu sa ambijentom, ali su moguća i radikalnija rješenja staklenog kristala u kojem se zrcali priroda. Preporuča se oblikovno rješenje moderne arhitekture uz inspiraciju starih gospodarskih zgrada od cigle, drveta po uzoru starih ciglana, gospodarskih zgrada (stari kompleks Pribičević) isl. (primjer uspješne moderne arhitekture: vinarija Brič, Donji Brič, Istra, arhitekt Boris Podrecca, Spomen dom, Kumrovec. Arhitekt Šerbetić, škola, Kumrovec arhitekt Neven Šegvić, stambene obiteljske kuće, Kumrovec, arhitekt Neven Šegvić priloženo u ovom Planu u poglavlju fotodokumentacija)

Oblikovanje građevina i uređenje građevnih čestica mora biti zasnovano na visokim oblikovnim i gradbenim standardima.

Sva pročelja građevina (uključujući i krovove tj. "petu fasadu") moraju se kvalitetno oblikovati.

/6/ Obavezno je korištenje tradicionalnih materijala u cijelosti ili u djelovima gdje je potrebno postići neutralizirajne montažnih hala oblikovanjem kulisa u vizualno izloženim dijelovima građevine

/7/ Svi neizgrađeni dijelovi građevne čestice moraju imati kvalitetno parterno i hortikulturno uređenje. Visoko se zelenilo, osim prema planiranim ulicama, mora saditi i prema županijskoj cesti u funkciji zaštite od buke koju će proizvesti budući kamionski transport. U kontaktu proizvodne namjene s drugim sadržajima mora se

na građevnoj čestici proizvodne namjene formirati tampon zelenila širine min. 5,0 m. Ovo se zaštitno zelenilo, kao i ono u zaštitnim koridorima infrastrukture, uračunava u obveznih najmanje 30% površine prirodnog terena građevne čestice koji mora biti uređen kao parkovno, pejzažno ili zaštitno zelenilo, bez podzemne ili nadzemne gradnje, bez natkrivanja i bez uređenja parkinga. Uz regulacijski pravac obvezna je sadnja drvoreda.

/8/ Građevine svojim položajem na parceli ne smiju ugrožavati okolne parcele, objekte ili javne površine površinskim odnosno krovnim vodama, ili drugim štetnim utjecajima (buka, prašina, mirisi), već sveukupno zbrinjavanje oborinskih voda, te sprečavanje drugih mogućih utjecaja treba provesti u okviru parcele ili objekta.

/9/ Građevne čestice mogu se ograditi ogradom po bočnim i stražnjim dijelovima maksimalne visine do 2,50 m, dok se prema ulici - javnoj prometnoj površini može izvesti ograda visine 1,80 m samo u slučaju ako se prizemni dio objekta ne koristi za javnu namjenu. Ograda prema javnoj prometnoj površini izvodi se kao prozračna – metalna ili drvena u kombinaciji sa kamenim podnožjem visine 60-90 cm ili u kombinaciji kamenog podnožja i zelene ograde formirane od oblikovane lokalne vegetacije. Ogradni i potporni zidovi oko objekta izvode se u kamenu ili s kamenom oblogom radi boljeg uklapanja u okruženje (potporni zidovi).

/10/ U svrhu sprječavanja širenja požara na susjedne građevine, građevina mora biti udaljena od susjednih građevina min. 5,0 m, a može biti udaljena manje od 5,0 m, ako se dokaže (uzimajući u obzir požarno opterećenje, brzinu širenja požara, požarne karakteristike materijala građevina, veličinu otvora na vanjskim zidovima itd.), da se požar neće prenijeti na susjedne građevine, ili mora građevina biti odvojena od susjednih građevina požarnim zidom vatrootpornosti najmanje 90 minuta, koji u slučaju da građevina ima krovnu konstrukciju (ne odnosi se na ravni krov vatrootpornosti min. 90 minuta) nadvisuje krov najmanje 0,50 m ili građevina završava dvostranom konzolom iste vatrootpornosti dužine najmanje 1,0 m ispod pokrova krovišta, koja mora biti od negorivog materijala najmanje u dužini konzole. Radi omogućavanja spašavanja osoba iz građevine i gašenja požara na građevini i otvorenom prostoru, građevina mora imati vatrogasni prilaz određen prema posebnom propisu, a prilikom gradnje ili rekonstrukcije vodoopskrbnih mreža mora se predvidjeti vanjska hidrantska mreža ukoliko ista nije izvedena. Za sve građevine potrebno je ishoditi suglasnost na glavni projekt od policijske uprave.

#### Članak 10.

Za navedene namjene iz prethodnih stavaka predviđena je izgradnja uz slijedeće uvjete :

#### /2/ Poslovna namjena ulaza/info punkt (K1)

- minimalna površina građevinske parcele = 500 m<sup>2</sup>
- maksimalna površina parcele = 1 000 m<sup>2</sup>
- maksimalna izgrađenost  $k_{izg} = 0,40$  odn. 40%
- maksimalno iskorištenje  $k_{is} = 1,20$  odn. 120%
- minimalna širina parcele uz javnu prometnu po-

vršinu sa koje se ostvaruje pristup na parcelu treba biti 15,0 m.

- Minimalna dubina parcele, od javne prometne površine (s koje se ostvaruje pristup na parcelu) do stražnjeg ruba parcele treba iznositi 20,0 m.

- maksimalni broj etaža  $P_o + P+2 + P_k$  za građevine poslovne namjene

- maksimalna visina poslovne građevine je 10,0 m, mjereno od najniže kote uređenog terena uz građevinu do njezinog vijenca

- Izuzetak ograničenja maksimalne visine odnosi se antenske stupove, koji mogu biti visine u skladu sa tehničkim potrebama

- visina krovnog nadozida potkrovlja je najviše 1,50 m

- najviša kota poda prizemlja je 1,5 m od kote konačno uređenog terena.

- građevina može imati podrum stropne konstrukcije maksimalno 0,60 m od najniže točke izravnate kote terena

- minimum 35% površine parcele mora se namjeniti estetskom i zaštitnom zelenilu

- minimalna udaljenost od granice parcele mora iznositi 5,0 m odn. pola prosječne visine građevina  $h/2$

- najmanja udaljenost građevine do regulacijskog pravca javne prometne površine iznosi 10,0 m.

#### /3/ Proizvodno-obrtnička namjena (I1)

- minimalna površina građevinske parcele = 1 500 m<sup>2</sup>

- maksimalna veličina parcele nije određena

- maksimalna izgrađenost  $k_{izg} = 0,40$  odn. 40%

- maksimalno iskorištenje  $k_{is} = 0,80$  odn. 80%

- minimalna širina parcele uz javnu prometnu površinu sa koje se ostvaruje pristup na parcelu treba biti 20,0 m.

- minimalna dubina parcele, od javne prometne površine (s koje se ostvaruje pristup na parcelu) do stražnjeg ruba parcele treba iznositi 30,0 m.

- maksimalni broj etaža  $P_o + P+1 + P_k$

- maksimalna visina proizvodne ili poslovne građevine je 12,0 m, mjereno od najniže kote uređenog terena uz građevinu do njezinog vijenca

- izuzetak ograničenja maksimalne visine odnosi se na silose, dimnjake i drugi tehnološki uvjetovane dijelove građevina te antenske stupove, koji mogu biti visine u skladu sa tehnološkim odn. tehničkim potrebama

- visina krovnog nadozida potkrovlja je najviše 1,50 m

- najviša kota poda prizemlja je 1,5 m od kote konačno uređenog terena.

- građevina može imati podrum stropne konstrukcije maksimalno 0,60 m od najniže točke izravnate kote terena

- minimum 30% površine parcele mora se namjeniti estetskom i zaštitnom zelenilu

- minimalna udaljenost od granice parcele mora iznositi 5,0 m odn. pola prosječne visine građevina  $h/2$

- najmanja udaljenost građevine do regulacijskog

pravca javne prometne površine iznosi 10,0 m.

#### **/6/ Zona zaštitnog zelenila (Z)**

- Zaštitno zelenilo formira se u širini 10,0 m na granici obuhvata Plana i u koridoru prometnica širine 2 x 3,0-5,0 m (interne prometnice) odnosno u okviru pojedine građevne čestice gospodarske namjene obuhvaćajući 20% njihove površine.

- Zelene površine uređuju se očuvanjem postojeće ili sadnjom nove autohtone visoke i niske vegetacije, pri čemu je obavezno formiranje visokog raslinja u zoni zaštitnog zelenila na granici obuhvata Plana i formiranje drvoreda u sklopu koridora prometnica.

- Obavezna je sadnja drvoreda, visokog i niskog raslinja u sklopu parcela i zona zaštitnog zelenila, pu-zavaca i visokog raslinja duž visokih željeznih ograda na granicama građevinskih parcela kako bi se prostor maksimalno oplemenio i ublažila eventualna devastacija prostora koja bi nastala neprimjerenim oblikovanjem velikih volumena građevina

- Uz regulacijski pravac obavezna je sadnja drvoreda

- U zoni kontroliranog ulaza sa dodatnim sadržajima obavezno je oplemeniti ugostiteljski sadržaj visokim i niskim zelenilom

- U zoni proizvodnih djelatnosti predviđeno je parkirišna min. 40 parkirišnih mjesta od toga min. 5 parkirišnih mjesta za kamione

#### **/7/ Površine infrastrukturnih sustava (IS)**

- Građevinske parcele pojedinih infrastrukturnih objekata i sadržaja potrebno je odrediti kod elaborata parcelacije zone odn. kod ishođenja potrebnih dozvola pri čemu je min. parcela za trafostanicu (TS) 5 x 7 sa mogućim kolnim pristupom ili u sklopu građevine ulaznog dijela zone.

#### **/8/ Zona parkirišnih površina (P)**

- U obuhvatu Plana predpostavljena su čuvana odn. kontrolirana parkirišna na ulaznom dijelu zone

- Parkirišna izvan ulazne rampe, a u dijelu zone gospodarskih objekata obiteljskog gospodarstva nisu čuvana odn. kontrolirana jer je zona u cjelini zona otvorenog tipa

- Parkirišna za kamionski prijevoz predpostavljeno je u sklopu čuvanih kontroliranih parkirišna, a isto može poslužiti i za autobusno parkirišna u slučaju potrebe

- unutar građevne čestice treba osigurati potreban parkirišni prostor prema standardima iz točke 5.1.2. ovih Provedbenih odredbi

- obavezno se mora inkorporirati zelenilo drvoreda u svim parkirištima kako bi se ostvario dojam zelenila i ujedno funkcionalno zaštitilo vozilo od povišenih temperatura

- završna obrada parkirišnih mjesta mora biti u betonskim elementima sa zatravljenjem

#### **/9/ Prometnice**

- Glavna interna prometnica prolazi duž cijele zone i mora se osigurati koridor od 20,0 m zajedno sa zelenilom odn. drvoredom

- Širina kolnog trupa glavne interne prometnice iznosi min. 7,0 m sa obostranim nogostupom širine 1,5 m i drvoredom u profilu nogostupa

- Ostale interne prometnice moraju imati min. širinu kolnog trupa 4,5 m za jednosmjerni promet odn. 6,0 m za dvosmjerni.

- Pristupne prometnice na pojedinu parcelu moraju imati min. širinu 3,5 m

### **3.0.0. UVJETI SMJEŠTAJA GRAĐEVINA DRUŠTVENIH DJELATNOSTI**

#### **Članak 11.**

/1/ Na području obuhvata Plana nisu planirane društvene djelatnosti - u skladu sa PPUO-om te nije moguće građevine ovih sadržaja kao osnovne namjene građevne čestice graditi u okviru Planom obuhvaćenog područja.

/2/ Iznimno je moguće graditi sadržaje društvenih namjena kao prateće i kada upotpunjuju osnovnu, proizvodnu ili poslovnu namjenu građevne čestice. To mogu biti:

- istraživački centri
- edukacijski centri
- udruga gospodarstvenika

### **4.0.0. UVJETI I NAČIN GRADNJE STAMBENIH I STAMBENO-POSLOVNIH GRAĐEVINA**

#### **Članak 12.**

/1/ U zoni II i K1 obuhvata Plana nije dopuštena gradnja stambenih građevina izuzev u sklopu određenog pogona kao stan domara, zaštitara, osoblja održavanja i sl.

/2/ Stambeni prostor moguće je realizirati samo kao prateći u sklopu gospodarske/poslovne građevine i to najviše do maksimalne bruto površine od 50,0 m<sup>2</sup> unutar jedne građevne čestice, a prvenstveno u funkciji domara, čuvara, održavanja osnovne funkcije/namjene građevinske čestice.

#### **Članak 13.**

/1/ Dimenzije zatečenih, već formiranih i izgrađenih parcela se ovim Planom zadržavaju, te iste ne predstavljaju ograničenje za eventualnu dogradnju ili nadogradnju zatečenih objekata prema drugim uvjetima. Ukoliko za zatečene građevine nisu ishođeni potrebni dokumenti pravomoćnosti potrebno je izvršiti usklađenje sa provedbenim odredbama ovog Plana.

### **5.0. UVJETI UREĐENJA ODNOSNO GRADNJE, REKONSTRUKCIJE I OPREMANJA PROMETNE, TELEKOMUNIKACIJSKE I KOMNALNE MREŽE S PRIPADAJUĆIM OBJEKTIMA I POVRŠINAMA**

#### **5.1. UVJETI GRADNJE PROMETNE MREŽE**

##### **5.1.1. Cestovna prometna mreža**

#### **Članak 14.**

/1/ U kartografskom prikazu 2A : Promet u mj. 1: 2000, određene su površine za gradnju prometnica.

/2/ Unutar prometnog koridora, ovisno o kategoriji prometnice, treba izgraditi i urediti kolnik, nogostupe, parkirišne površine, biciklističke staze i zelenilo.

/3/ U funkciji cestovnog motornog prometa predviđena je u svim prometnicama izgradnja asfaltiranih kolnika.

/4/ Za dvosmjerno kretanje vozila širine kolnika 7,0 m. Prometne površine moraju udovoljiti zahtjevima u pogledu osiguranja minimalnog osovinskog pritiska od 100 kN.

/5/ Osim Planom utvrđenih prometnih koridora moguće je, ovisno o investicijskim projektima na području cjelovitog zapadnog dijela zone, eventualno potrebne dodatne prometnice definirati temeljem posebnih projekata i lokacijske dozvole vezano uz provedenu parcelaciju, pri čemu minimalni profil prometnice ima širinu od 4,5 m za jednosmjerni promet, 6,0 m za dvosmjerni promet i širinu 5,0 m za pristup parceli.

/6/ Ukoliko se prometnica izvodi kao „slijepa“ ne može biti duža od 150 m i treba imati na kraju okretište.

#### Članak 15.

/1/ Sve kolne prometnice moraju imati pješački nogostup minimalno s jedne strane kolnika u minimalnoj širini 1,5 m.

/2/ Sve pješačke površine treba izvesti tako da se onemogućuje stvaranje arhitektonskih i urbanističkih barijera.

/3/ Za potrebe kretanja invalidnih osoba, osoba s djecom u kolicima i sl. na križanjima prometnica u sklopu pješačkih prijelaza obilježenih horizontalnom i vertikalnom signalizacijom predviđeno je izvesti upuštene nogostupe. Nagibi, kao i površinska obrada skošenih dijelova nogostupa trebaju biti prilagođeni za sigurno kretanje u svim vremenskim uvjetima.

#### Članak 16.

Unutar granice obuhvata formirana je prometna mreža postojećih i planiranih prometnica kako slijedi :

- Glavna interna prometnica
- Interne prometnice
- Parkirališni prostor /promet u mirovanju

#### Članak 17.

/1/ Županijska prometnica Ž 2117 ujedno je i pristupna prometnica u zonu obuhvata Plana. Obavezno je urediti glavnu internu prometnicu na način da se osigura siguran promet obzirom na intenzitet kolnog i pješačkog prometa koji se može očekivati obzirom na planirane sadržaje unutar razmatrane zone. Mora se izvesti u profilu kolnika širine min 7,0 m sa obostranim nogostupom širine 1,5 m položenim u koridor zaštitnog zelenila širine 10,0 m sa obje strane. Regulaciju prometnice potrebno je izvesti postavljanjem ležećih policajaca, pješačkog prelaza i prometne signalizacije. Treptajućim žutim svjetlom semafora za pješake.

/2/ Glavna interna prometnica položena je duž središnjeg dijela obuhvata Plana i spaja se na županijsku prometnicu Ž2248. Mora se izvesti u širini min. 7,0 m s obostranim nogostupom

/3/ Interne prometnice mogu biti kolne širine 6,0 m ili pješačko-kolne sa minimalnom širinom 5,0 m ukoliko se duž istih polaže infrastruktura, odn. 4,5 m ukoliko se duž trupa ceste ne polaže infrastruktura.

/5/ Profili prometnica prikazani su u kartografskom prikazu a moraju imati slijedeće vrijednosti :

- 1,5 m nogostup
- 0,5-1,0 m drvored
- 6,0-7,0 m kolnik
- 3,5-5,5 m pješačko-kolna prometnica

/6/ Rješenje svih prometnih površina sa oznakom profila pojedinih prometnica prikazano je u kartografskom prikazu „Prometna i ulična infrastruktura“ grafičkog dijela Plana.

#### 5.1.2 Promet u mirovanju

##### Članak 18.

/1/ Parkirališne i garažne potrebe za pojedine sadržaje rješavaju se na predmetnoj građevnoj čestici pojedinih korisnika prostora odgovarajuće namjene.

Potreban broj parkirališno-garažnih mjesta (PGM) na građevnoj čestici građevine ovisi o vrsti i namjeni prostora u građevini, a određuje se u skladu sa slijedećim normativima:

- za administrativne - uredske sadržaje na 30 PGM/1000 m<sup>2</sup> BRP
- za trgovačke sadržaje 40 PGM/1000 m<sup>2</sup> BRP
- za trgovačke centre i robne kuće 50 PGM/1000 m<sup>2</sup> BRP
- za proizvodnu/gospodarsku namjenu na 1 PGM/3-8 zaposlenih u smjeni
- za obrte i servise na 1PM/3-8 zaposlena u smjeni

- za ugostiteljstvo na 1 PGM/4-10 sjedala

/2/ Unutar koridora glavne i internih ulica omogućena je izgradnja parkirališta osobnih vozila. Minimalne dimenzije parkirališta za parkiranje osobnih vozila su 2,5 m x 5,0 m. Od sveukupnog broja parkirališno-garažnih mjesta potrebno je osigurati min. 5% parkirališnog prostora odn. najmanje 1 PM za potrebe invalidnih osoba na svim parkiralištima, sa dimenzijama 3,5 x 5,0 m.

/3/ Unutar koridora internih prometnica na predviđenom parkiralištu obavezno treba osigurati 20% parkirališnog prostora za teretna vozila odn. najmanje 2 parkirališna mjesta min. dimenzije 3,5 x 10,0 m

/4/ Parkirališna mjesta osobnih vozila moraju se izvesti u završnom sloju od betonskih elemenata sa mogućnošću zatavljenja

##### Članak 19.

/1/ Javna parkirališta određena su na lokacijama

- ulaza u zonu obuhvata Plana sa ukupno cca 40 PM i cca 5 PM za teretna vozila
- na lokaciji zone K1/1 sa ukupno 25 PM

/2/ Rješenje parkirališnih prostora sa oznakom broja parkirališnih mjesta označeno je u kartografskom prikazu grafičkog dijela Plana.

#### 5.2. UVJETI GRADNJE TELEKOMUNIKACIJSKE MREŽE

##### Članak 20.

Rješenje telekomunikacijske mreže definirano je na kartografskom prikazu 2B Plana pod naslovom “Infrastruktura -telekomunikacije” u mjerilu 1 : 2000. Pri-

kazane trase uređaja za prijenos sustava telekomunikacije su orijentacijske i mogu se mijenjati radi prilagodbe projektne dokumentacije i usklađenja sa drugim infrastrukturnim sustavima.

#### Članak 21.

/1/ Zadovoljenje potreba telekomunikacijskih veza na području obuhvata Plana realizira se preko postojeće kabelske i zračne mreže, te kabelske kanalizacije i izgrađenog UPS -a (uz potrebno proširenje), kao i u okviru nove kabelske kanalizacije, koja se polaže trasama postojeće županijske prometnice Ž2248 i novih prometnica.

/2/ Kompletna mreža izvodi se kao podzemna (TK kanalizacija), a priključci za objekte realiziraju se u formi izvoda, kao unutarnji izvodi za kablove s olovnom plaštem, odnosno kao unutarnji izvodi. Daljnje proširenje telekomunikacijske mreže prema planiranim objektima kao i eventualne rekonstrukcije telekomunikacijske mreže provode se samo podzemno kroz daljnju dogradnju kabelske kanalizacije. Svi novi objekti u razmatranoj zoni uključuju se na sustav telekomunikacijskih veza preko razgradnje sa zatečenih i planiranih trasa kabelske kanalizacije.

/3/ Trase kabela izvode se po javnim površinama (zelenilo ili pločnici) odvojeno od energetskih kablskih vodova i ukapaju na minimalnu dubinu od 1,0 m, pri čemu se kod prijelaza mjesnih ulica i križanja s ostalim instalacijama trebaju koristiti PVC cijevi radi zaštite od mehaničkog oštećenja.

/4/ Planom su u svim prometnicama osigurani pojasevi za polaganje distributivne telekomunikacijske kanalizacije (DTK) uz regulacijske linije, a na mjestima prijelaza kolnika treba postavljati zaštitne cijevi. Najmanja širina pojasa za polaganje distributivne telekomunikacijske kanalizacije iznosi 1,0 m.

#### Članak 22.

Planom je predviđeno i postavljanje javnih govornica i to osim unutar čestica i/ili zgrada i na javnim površinama, kako bi se osigurala njihova cjelodnevna dostupnost.

Lokacije javnih govornica treba uskladiti s mjestima veće koncentracije ljudi (veće trgovine i sl.), a mogu se postavljati kao slobodnostojeće i unutar pojasa zaštitnog zelenila uz prometnicu.

### 5.3. UVJETI GRADNJE KOMUNALNE INFRASTRUKTURNE MREŽE

#### Članak 23.

Komunalnu infrastrukturu treba graditi unutar koridora prometnica u ovim Planom osiguranim pojasevima za svaku vrstu infrastrukture, a u skladu s poprečnim presjecima prometnica.

Lokacijskim dozvolama odrediti će se točan položaj vodova komunalne infrastrukturne mreže. Izgradnja treba biti usklađena s posebnim uvjetima javnih komunalnih poduzeća, koja su nadležna za gradnju i održavanje pojedine mreže.

#### 5.3.1. Vodoopskrba

#### Članak 24.

Rješenje vodoopskrbne mreže definirano je na kartografskom prikazu 2D ovog Plana pod naslovom "Komunalna infrastruktura -Vodoopskrba" u mjerilu 1 : 2000.

#### Članak 25.

/1/ Opskrba vodom na području obuhvata Plana bazira se na vodi iz javnog vodovoda iz naselja Turnišće Desiničko koji je dio vodoopskrbne mreže teritorija Općine Desinić

/2/ Izgrađeni sustav vodoopskrbe u naselju Turnišće Desiničko završava izvan područja obuhvata ovog Plana

/3/ Novoplanirana vodoopskrbna mreža mora imati glavni vod min  $\varnothing$  200 položen u koridoru županijske prometnice Ž2248, te interne vodove  $\varnothing$ 160 i  $\varnothing$ 90 do svake buduće građevinske parcele.

/4/ Ovim Planom uređenja određuje se obveza priključenja svih objekata na javnu vodovodnu mrežu.

/5/ Prikazane trase vodoopskrbnih cjevovoda su orijentacijske i mogu se mijenjati radi prilagodbe projektne dokumentacije i usklađenja sa drugim infrastrukturnim sustavima. Na zapadnom dijelu obuhvata Plana, gdje će se interne prometnice po potrebi utvrđivati posebnim projektima, vodoopskrbni cjevovodi smještavaju se unutar koridora tih prometnica. U postupku izgradnje i uređenja planskih koridora javnih prometnih površina unutar područja obuhvata potrebno je položiti vodoopskrbne cjevovode sukladno važećoj tehničkoj regulativi i pravilima struke.

#### Članak 26.

/1/ Razvodna mreža treba biti prstenasta, gdje god je moguće. Granati sistem može se primjeniti samo na pojedinim dionicama, gdje bi postavljanje prstenastog sistema iziskivalo velika materijalna ulaganja i neracionalnost.

/2/ Cjevovode vodovodne mreže u principu treba polagati u zeleni pojas i javne površine, a gdje to nije moguće u pješačke nogostupe. Dubina postavljanja cijevi mora biti veća od granice smrzavanja ili zagrijavanja. Principijelno dubina polaganja bi trebala biti oko 1,2-1,5 m od površine terena.

/3/ Na križanjima i odvojcima pojedinih cjevovoda trebaju se ugraditi zasuni kojima se pojedini dijelovi mreže mogu izdvojiti iz pogona. Zasuni se moraju postavljati u zasunske komore.

#### Članak 27.

Potrebne količine vode za gašenje požara treba osigurati u skladu s odredbama Pravilnika o tehničkim normativima za hidrantsku mrežu za gašenje požara (NN 8/06).

Mreža vodoopskrbnih cjevovoda treba osigurati potrebne količine sanitarne i protupožarne vode, te imati izgrađenu vanjsku nadzemnu hidrantsku mrežu. Hidrante u pravilu treba projektirati kao nadzemne i postavljati izvan prometnih površina. Najveća dozvoljena udaljenost između pojedinih hidranata je 150 m. Novi cjevovodi zbog mjera protupožarne zaštite ne mogu imati profil manji od  $\varnothing$  100 mm.

### **5.3.2. Odvodnja**

#### Članak 28.

Rješenje odvodnje, kanalizaciona mreža i uređaji definirani su na karfografskom prikazu 2E Plana pod naslovom "Komunalna infrastruktura - Odvodnja", u mjerilu 1 : 2000. Prikazane trase kanalizacijskih cjevovoda su orijentacijske i mogu se mijenjati radi prilagodbe projektne dokumentacije. Na zapadnom dijelu industrijskog parka, gdje će se interne prometnice po potrebi utvrđivati posebnim projektima, kanalizacijski cjevovodi smještavaju se unutar koridora tih prometnica.

#### Članak 29.

/1/ Odvodni sustavi izgradit će se i koristiti u skladu s odredbama Zakona o vodama, Zakona o komunalnom gospodarstvu, Odluci o odvodnji voda, Odluci o priključenju na komunalnu infrastrukturu i Smjernicama za izvedbu interne kanalizacije, te prema utvrđenim vodopravnim uvjetima.

/2/ Kod planiranja i izgradnje odvodnih sustava treba usvojiti razdjelni sustav odvodnje. Fekalne otpadne vode sakupiti sustavom sekundarnih kanala i spojiti na kolektor kojim će se odvesti na uređaj za pročišćavanje. Oborinske otpadne vode treba rješavati lokalno upuštanjem u teren ili kratkim ispustima u recipijent (lateralni kanal potoka Zbilj)

/3/ Nivelete odvodnih kanala treba polagati prema uvjetima u priključnim točkama, ali gdje je god moguće treba omogućiti odvodnju suterenskih etaža.

#### Članak 30.

/1/ Minimalni profili cijevi za odvodnju fekalnih voda utvrđivat će se hidrauličkim proračunom, ali ne bi trebali biti manji od  $\Phi$  200 mm, a za oborinske vode  $\Phi$  400 mm. Ovim se Planom predviđa  $\emptyset$  300 kao glavni odvodni kanal sa 2 crpne stanice na lokacijama kako je prikazano u grafičkom dijelu elaborata.

/2/ Na svim lomovima trase obavezno je predvidjeti revizionna okna. Revizionna okna treba predvidjeti također i na mjestima priključaka pojedinih objekata.

/3/ Visinski položaj odvodne mreže treba projektirati i izvoditi tako da bude visinski smještena ispod vodoopskrbnih cjevovoda. Visinskim položajem i uzdužnim padovima cjevovoda treba u najvećoj mogućoj mjeri omogućiti gravitacijsku odvodnju te minimalizirati moguću pojavu uspora u mreži.

/4/ Preporučljivo je da cijevi budu okruglog presjeka i izrađene od poliestera armiranog staklenim vlaknima. Spajanja naglancima s integriranom brtvom od elastomera osigurati će vodonepropusnost, trajnost te brzu montažu i ugradnju.

Poklopce revizijskih okana u kolnim površinama ulica treba postavljati u sredini prometnog traka. Ukoliko to iz određenih razloga nije moguće onda ih treba postavljati u sredini kolnika.

Sabirna okna treba postavljati unutar čestice neposredno uz regulacijsku liniju prometnice.

/5/ Idejnim projektima odvodnje biti će određeni profili i nivelete javnih kanala, kote usporne vode, te način priključenja na glavni transportni cjevovod.

#### Članak 31.

/1/ U javni odvodni sustav ne smiju se upuštati:

- vode koje sadrže koncentracije agresivnih i štetnih tvari veće od maksimalno dozvoljenih,
- vode koje sadrže materije koje razvijaju opasne ili upaljive plinove,
- vode koje imaju temperaturu veću od 30° C,
- vode onečišćene sa većom količinom krutih tvari koje bi mogle oštetiti kanal i ugroziti sustav za odvodnju.

/2/ Cijevni materijali za izvedbu kanalizacije trebaju biti tako odabrani da u potpunosti osiguravaju vodonepropusnost sistema.

/3/ Za sve građevinske objekte koji se grade na području gdje postoji izgrađen kanalizacioni sustav obavezno je kod izdavanja dozvole za gradnju uvjetovati priključenje istog na kanalizacioni sustav.

/4/ Za dijelove obuhvata Plana kod kojih se planira izgradnja kanalizacionog sustava, a koji još nisu izgrađeni dozvoljava se privremena izgradnja sabirnih jama i to za objekte sa maksimalno dvije stambene jedinice.

/5/ Nakon dovršetka izgradnje cjelovitog sustava odvodnje, sve građevine i građevinske parcele dužne su se priključiti na mrežu u roku od 6 mjeseci.

### **5.3.3. Elektroopskrba i javna rasvjeta**

#### Članak 32.

/1/ U kartografskom prikazu 2C Energetski sustav u mjerilu 1: 2000 prikazana je elektroenergetska mreža na području Obuhvata Plana.

/2/ Radi osiguranja potrebne energije te postizanja sigurnosti i kvalitete napajanja Planom se predviđa izgradnja nove TS 110/20 kV na rezerviranoj površini veličine 4800 m<sup>2</sup> (60x80 m) ili u sklopu nove građevine na ulaznom dijelu zone razmatranja (K1/2) povezane podzemnim VN 110 kV kabelom na postojeći 110 kV dalekovod izvan zone obuhvata ovog Plana. U zoni obuhvata Plana može se predvidjeti izgradnja novih tipskih distributivnih transformatorskih stanica pojedinačne instalirane snage 2x1000 kVA, a sve prema budućim potrebama korisnika koji su za sada nepoznati.

Za gradnju novih distributivnih transformatorskih postrojenja 20 (10)/0,4 kV potrebno je formirati građevne čestice minimalne površine 7,0 x 10,0 m. Čestice obavezno treba pozicionirati uz javne prometne površine te tako omogućiti neposredan pristup vozilima u svrhu izgradnje i/ili održavanja.

#### Članak 33.

Planom se omogućuje izgradnja TS 110/20 kV i na drugoj lokaciji i većoj površini od one utvrđene u članku 33. ovih Odredbi, ako takve potrebe proizađu iz detaljnije projektne dokumentacije, dok se nove transformatorske stanice 20 (10)/0,4 kV mogu graditi i na i mjestima gdje Planom nisu predviđene, ako se ukaže potreba kojeg od korisnika zone za još većom potrošnjom električne energije. U tom slučaju potrošač mora osigurati od površine vlastite građevne čestice površinu dimenzija 7,0 x 7,0 m za građevnu česticu potrebne transformatorske stanice s pristupom na javnu prometnu površinu.

#### Članak 34.

U svim prometnicama unutar područja obuhvata osigurani su koridori širine 1,0 m odnosno 1,5 m za polaganje nove srednjenaponske (naponska razina 20(10) kV) i niskonaponske mreže kabela, te polaganje kabela i postavljanje stupova javne rasvjete.

Elektroenergetske kabele neovisno o naponskoj razini treba postavljati isključivo izvan kolnih površina. U tu svrhu osigurani su pojasi ispod površina nogostupa i razdjelnih pojasa zelenila.

Sve kabele treba postavljati 0,80 m ispod kote terena, a na mjestima poprečnih prijelaza kolnih površina kabele treba polagati u zaštitne cijevi.

#### Članak 35.

/1/ Visokonaponska veza novih trafostanica sa zatečenim sustavom ostvarit će se VN kablovima iz pravca postojećih trafostanica prema novim TS10 (20)/0,4 kV.

/2/ Niskonaponski razvod izvest će se kabelski podzemno u okviru koridora javnih zelenih površina i koridora postojećih i planiranih prometnica i to kabelima PPOO-4x150 mm 2 0,6/1,0 kV do slobodnostojećih razvodnih ormara (za pojedine grupe objekata) preko kojih se realizira veza do pojedinih glavnih razvodnih ormara u okviru objekata kabelom tipa PPOO-A, 4 x 50 mm<sup>2</sup> ili PPOO, 4 x 50 mm<sup>2</sup>.

/3/ Sve buduće rekonstrukcije, kao i nove izgradnje u okviru visokonaponske i niskonaponske mreže mogu se realizirati samo kao podzemna-kabelska elektroenergetska mreža.

/4/ Javna rasvjeta izvodi se putem zasebnih energetskih kabela tipa PPOO-A, 4 x 25 mm<sup>2</sup>, postavljenih u okviru pješačkih pločnika i staza, s povezivanjem pojedinih zona javne rasvjete na izvor napajanja - slobodnostojeći razvodni ormar.

/5/ Realizacija izgradnje nove ili rekonstruirane kabelske mreže provodi se ukapanjem kabela u rovove na dubinu od 0,80 m, te postavljanje zaštite i obilježavanja položaja kabela.

/6/ Rekonstrukcija postojećih i gradnja novih elektroenergetskih građevina (dalekovodi 10 (20) kv i transformatorske stanice) kao i kabliranje pojedinih dijelova trase vodova visokog napona na prolazu kroz građevinska područja određuje se lokacijskim dozvolama prema rješenjima ovog Plana i uvjetima koje utvrđuje HEP.

/7/ Izgradnja novih TS 10(20)/0,4 kV i rekonstrukcija postojećih ovisna je o dinamici izgradnje novih sadržaja i objekata odnosno o rekonstrukciji postojećih, te njihovim zahtjevanim snagama.

Točne lokacije novih trafostanica i instalirane snage transformatora odredit će se ovisno o zahtjevima investitora.

Srednjenaponski priključak planiranih trafostanica izvesti tipiziranim 10(20) kV kabelima ili zračnim 10(20)kV dalekovodima, interpolirajući ih u postojeću 10(20) kV mrežu.

#### Članak 36.

Ovim se Planom određuju zaštitni kooridori za postojeće zračne elektroprijenosne uređaje.

/1/ Visokonaponski i srednjenaponski nadzemni vodovi:

• za napon 10(20) kV 16 m

Niskonaponski nadzemni vodovi :

• za napon 0,4 kV 5 m

Nije dozvoljena gradnja novih građevina u koridoru nadzemnih vodova - dalekovoda, osim iznimno, a na temelju uvjeta građenja koje utvrđuje HEP.

Prostor u navedenim koridorima mora biti uređen da onemogućava pojavu požara.

/2/ Širina zaštitnog koridora podzemnog VN kabela i NN kabela iznosi:

Srednjenaponski podzemni vodovi :

• za napon 10(20) kV 4 m

Niskonaponski podzemni vodovi :

• za napon 0,4 kV 2 m

Izgradnja unutar tih koridora moguća je samo temeljem suglasnosti odn. posebnih uvjeta građenja HEP-a.

#### Članak 37.

/1/ Ovim se Planom određuje obveza izvedbe javne rasvjete na svim javnim površinama, jačine i rasporeda ovisno o sadržajima pojedinih lokacija odn. zona.

/2/ Javna rasvjeta će se izvoditi kao samostalna, izvedena na zasebnim stupovima ili dograđivati u sklopu postojeće rasvjete.

U zoni planirane izgradnje, javnu rasvjetu izgraditi u skladu s arhitektonskim rješenjem i prema Projektu priključka javne rasvjete na distribucijsku mrežu.

/3/ Uvjeti uređenja za javnu rasvjetu utvrđuju se lokacijskom dozvolom, a kako je predviđeno stavkom /1/. Obvezatna je suglasnost, odn. posebni uvjeti uređenja koje izdaje HEP.

/4/ Rasvijetljenost prometnih površina treba uskladiti s klasifikacijom rasvijetljenosti u Preporukama za rasvjetu cesta s motornim i pješačkim prometom.

Napajanje javne rasvjete realizira se iz planiranih trafostanica preko zasebnih kabelskih razvodnih ormara smještenih uz trafostanicu, u kojima se provodi regulacija rasvjete i mjerenje potrošnje.

Niskonaponski kabeli javne rasvjete postavljaju se u rovu sa drugim VN i NN kabelima.

#### Članak 38.

Pri projektiranju i izvođenju elektroenergetskih objekata obavezno se mora pridržavati svih tehničkih propisa, a naročito o sigurnosti i zaštiti. Obavezno se pridržavati propisanih udaljenosti od ostalih infrastrukturnih objekata, te pribaviti suglasnost ostalih korisnika infrastrukturnih koridora.

#### **5.3.3. Plinoopskrba**

#### Članak 39.

/1/ Planom je predviđena plinifikacija čitavog područja obuhvata ovog Plana. Sustav plinoopskrbe gradi se u koridorima prikazanim na kartografskom prikazu 2F Energetski sustav u M 1: 2 000.

/2/ Postojeći vodovi plinifikacijske mreže nalaze se izvan područja obuhvata Plana na području naselja Turnišće Desiničko s jedne strane i s druge strane na

području naselja Donji Žbilj. Polazu se dalje u koridoru županijske prometnice Ž2248 i dalje u koridoru glavne interne prometnice.

/3/ Prikazane trase plinovodnih cjevovoda su orijentacijske i mogu se mijenjati radi prilagodbe projektne dokumentacije i usklađenja sa drugim infrastrukturnim sustavima. Na zapadnom dijelu obuhvata Plana, gdje će se interne prometnice po potrebi utvrđivati posebnim projektima, plinovodni cjevovodi smještavaju se unutar koridora tih prometnica.

/4/ Unutar područja obuhvata Plana u koridorima planiranih prometnica predviđeni su pojasi minimalne širine 1,0 m za polaganje srednjetačnih plinovoda, tako da će se omogućiti plinifikacija svih planiranih građevina.

/5/ Za srednjetačne plinovode treba koristiti polietilenske cijevi i fittinge kvalitete PE 100 klase SDR 11.

/6/ Polaganje plinoopskrbnih cjevovoda obavezno je uskladiti s uvjetima za provođenje mjera zaštite od požara i uz poštivanje obaveznih udaljenosti od različitih građevina i drugih vrsta komunalne infrastrukture pri paralelnom vođenju odnosno na mjestima križanja s drugim vodovima. Minimalne sigurnosne udaljenosti (svijetli razmak) srednjetačnog plinovoda od postojećih i projektiranih instalacija i objekata iznose:

- min. 2,00 m od objekata,
- min. 1,50 m od nasada visokog zelenila,
- min. 1,50 m od okana drugih vrsta komunalne infrastrukture i stupova javne rasvjete,

i od drugih vrsta komunalne infrastrukture kako slijedi :

- min. 1,00 m od elektroenergetskih kabela odnosno min. 0,40 m od drugih instalacija pri paralelnom polaganju
- min. 0,50 m od elektroenergetskih kabela (dodatno i u zaštitnoj cijevi) odnosno od drugih instalacija na mjestima prijelaza po vertikalni
- min. 1,20 nadsloja iznad plinoopskrbnog cjevovoda.

#### Članak 40.

Svi zahvati i postupci pri trasiranju i polaganju plinovoda moraju biti usklađeni s postojećim propisima i zakonskim aktima (Zakon o zaštiti požara, "Narodne novine" br. 58/93, Zakon o zapaljivim tekućinama i plinovima, "Narodne novine" br. 108/95) iz područja zaštite od požara.

### 6.0. UVJETI UREĐENJA JAVNIH ZELENIH POVRŠINA

#### Članak 41.

/1/ Unutar područja obuhvata ovog Plana nisu predviđene zasebne zelene površine kao javni uređeni prostori u smislu parkovnog zelenila, ali se cijela zona treba tretirati kao **radni park** i ostvariti ugodan radni ambijent uz osiguranje komunalnog standarda i zaštite okoliša u smislu zabrane onečišćenja .

/2/ Zelene površine uređuju se kao zaštitne i to:

- na površinama zaštitnog zelenila u širini 5,0 i 10,0 m na granici obuhvata ovog Plana

- u okviru koridora prometnih površina, jednostrano ili obostrano širine 5,0 i 10,0m,

- u okviru građevnih čestica gospodarske namjene na najmanje 20% njihove površine sa smještajem prema javnoj prometnoj površini i susjednim građevnim česticama.

/3/ Obavezna je sadnja visokog zelenila u zonama zaštitnog zelenila duž granice obuhvata ovog Plana kako bi se zona „utopila“ i umanjila moguću oblikovnu devastaciju prostora.

/4/ Obavezna je sadnja drvoreda duž prometnica, uz parkirališne prostore i uz pješačke staze i nogostupe, a sve u skladu sa grafičkim prikazima ovog Plana.

/5/ Zatavljenje parkirališnih površina dodatno oplemenjuje prostor gdje je zbog funkcije moguća eventualna devastacija prostora. Sadnja visoke vegetacije predviđa se i uz sve parkirališne prostore kao i na potezima uz planirane objekte.

/6/ Na pojedinim građevinskim parcelama obavezna je sadnja visokog i niskog zelenila. Obavezna je sadnja zelenila duž ograda na granicama susjednih parcela, obavezno je ozelenjavanje željeznih ograda. Građevinsku parcelu treba maksimalno oplemeniti zelenilom kako bi se eventualna oblikovna devastacija velikih monovolumenskih građevina bar donekle sanirala.

/5/ Obavezno je zadržavanje zaštitnog zelenila na svim područjima kako je prikazano u grafičkom prilogu ovog Plana.

### 7.0 MJERE ZAŠTITE PRIRODNIH I KULTURNO-POVIJESNIH CJELINA, GRAĐEVINA I AMBIJENTALNIH VRIJEDNOSTI

#### Članak 42.

Mjere zaštite pojedinog područja proizlaze iz lokacije vrijednih, pojedinačnih registriranih ili preventivno zaštićenih spomenika kulture, prirode i krajolika.

/1/ Gotovo čitavo područje je neizgrađeno bez građevina koje bi imale karakteristike kulturnih dobara, dok prema konzervatorskoj dokumentaciji za planove više razine (PPUO Desinić) nisu utvrđena arheološka područja koja bi trebalo posebno zaštititi ili istražiti.

/2/ PPU-om Općine Desinić **zaštićena je cijela zona obuhvata u kategoriji značajnog krajolika, a na razini zaštite PPUO-a i ovog Plana.**

/3/ Očuvanje ambijentalnih vrijednosti ustanovljeno je odrednicama ovog Plana i to na razini uvjeta uređenja zone u cjelini, uvjeta uređenja parcele i uvjeta gradnje građevina .

/4/ Planskim se rješenjem kao mjera zaštite ovim Planom, a u skladu s odredbama PPUO-a Desinić, uvodi visok postotak ozelenjavanja zone u cjelini i to kako slijedi:

- osigurava se zaštitni zeleni pojas duž granice obuhvata Plana
- obavezna je sadnja drvoreda duž internih prometnica
- na granicama parcela obavezna je sadnja visokog zelenila i ozelenjavanje ogradnih zidova i željeznih ograd

- Obavezno ozelenjavanje parcela u relativno visokom postotku (min. 30% ovisno o namjeni)

/5/ Provedbenim odrednicama uvjeta gradnje i oblikovanja te upotrebe materijala osigurava se mjera zaštite **ambijentalno vrijedan kultivirani krajolik** od devastacije glomaznim monovolumenskim građevinama

## 8.0. POSTUPANJE S OTPADOM

### Članak 43.

Na prostoru obuhvata ovoga Plana postupanje s otpadom mora biti u skladu s odredbama Zakona o otpadu.

Zbrinjavanje komunalnog i gospodarskog/proizvodnog otpada bit će organizirano odvozom, prema komunalnom redu javnog komunalnog poduzeća na predviđeno odlagalište.

### Članak 44.

/1/ Proizvođači gospodarskog/proizvodnog otpada moraju u skladu s odredbama Zakona o otpadu (zavisno o količini i vrsti otpada) predati sakupljaču otpada prateći list s podacima o vrsti, mjestu nastanka, količini i načinu pakiranja otpada.

/2/ Industrijski otpad može se prije organiziranog odvoza na odlagalište skladištiti na građevinskoj parceli u skladu s odredbama Zakona o otpadu i uredbi o uvjetima za postupanje s opasnim otpadom i uz odobrenje nadležnog tijela Državne uprave.

Proizvođač industrijskog otpada koji proizvede više od 150 t neopasnog otpada te 200 kg opasnog otpada mora u skladu s odredbama Zakona o otpadu izraditi plan gospodarenja otpadom.

/3/ Zabranjene su djelatnosti koje proizvode infektivne, kancerogene i toksične otpade te otpade koji imaju svojstva nagrizanja, ispuštanja otrovnih plinova te kemijsku ili biološku reakciju.

### Članak 45.

Građevni otpad koji će nastati kod gradnje na prostoru obuhvata Plana zbrinjavati će se u skladu s odredbama Zakona o otpadu odvozom na predviđeni deponij.

## 9.0. MJERE SPREČAVANJA NEPOVOLJNOG UTJECAJA NA OKOLIŠ

### Članak 46.

/1/ Jedna od najvažnijih mjera sprječavanja nepovoljnog utjecaja na okoliš odnosi se na realizaciju kanalizacijskog sustava kako je ovim Planom predviđeno.

/2/ Zaštitu okoliša na području ove zone treba prvenstveno postići zahvatima na uređenju i oblikovanju građevina na cjelokupnoj zoni obuhvata, kao i visoko kvalitetnom uređenju svih zelenih površina.

/3/ Oblikovanje okoliša na ovom području predstavlja izuzetno značajan zahvat radi očuvanja ambijentalnih vrijednosti i kategorije kultiviranih krajolika kao i neposrednog okruženja. Obzirom da prema ovom Planu veći dio površina dobija status uređenog urbanog prostora, to će i kvalitetno oblikovanje okoliša predstavljati jedan od preduvjeta za formiranje cjelovite suvremene i visokostandardne urbane strukture.

/4/ Sprječavanje negativnog utjecaja na okoliš,

odnosno urbani izgled i oblikovanje postići će se adekvatnim uređenjem zone obuhvata Plana i oblikovanjem kako slijedi :

- oblikovanje objekata s razvedenim volumenima u horizontalnom i vertikalnom smislu izbjegavanje glomaznih volumena

- primjena autohtonih materijala, odnosno obavezna primjena kamena i drveta na dijelu pročelja objekta

- izvedba drugih detalja na objektu svojstveno ovom podneblju i tradicionalnoj arhitekturi

- ozelenjavanje i vrtno-tehničko uređenje građevinske parcele (posebno prostora uz javno-prometnu površinu)

/5/ Slijedeći važan segment zaštite okoliša predstavlja Planom utvrđeni nivo minimalnog komunalnog opremanja pojedinih prostora, što obavezno uključuje izvedbu zaštitnog zelenila uz prometne površine kao zaštita od buke i realizaciju potrebne prometne i komunalne infrastrukture. Takav nivo opremanja ovog područja treba omogućiti kvalitetnu protupožarnu zaštitu, osigurati pristup interventnih vozila do svih objekata, te pružiti potrebnu zaštitu stanovništva od intenzivnog prometa

## 9.1. ZAŠTITA OD POPLAVA I PODZEMNIH VODA

### Članak 47.

/1/ Pri odabiru sadržaja, djelatnosti i tehnologija koje će se realizirati u obuhvatu ovoga Plana moguće su samo one koje ne onečišćuju okoliš odnosno one kod kojih se mogu osigurati propisane mjere zaštite okoliša.

/2/ Posebnu pažnju treba posvetiti zaštiti podzemnih voda za što je neophodno izgraditi sustav nepropusne kanalizacije. U okviru pojedinih pogona, ovisno o tehnološkim procesima koji će se obavljati, potrebno je uz dobivanje posebnih uvjeta građenja od nadležnog vodnogospodarskog poduzeća, postaviti uređaj za pročišćavanje otpadnih voda prije upuštanja u kanalizaciju. Otpadne vode iz tehnoloških procesa mogu se po potrebi reciklirati i koristiti u kružnom procesu.

/3/ U kanalski sustav odvodnje otpadnih voda mogu se upuštati samo prethodno pročišćene vode do propisanog stupnja onečišćenja u skladu s Pravilnikom o graničnim vrijednostima pokazatelja opasnih i drugih tvari u otpadnim vodama (NN br. 40/99).

/4/ Sve prometne, manipulativne i površine za remont vozila, mehanizacije i strojeva trebaju biti izvedene vodonepropusno s uređenom vodonepropusnom odvodnjom te separatorima ulja, masti i taloga.

## 9.2. ZAŠTITA OD POŽARA I EKSPLOZIJA

### Članak 48.

/1/ U smislu zaštite prema Zakonu o zaštiti od požara (NN 58/93) i Pravilnika o uvjetima za vatrogasne pristupe, te procjene ugroženosti od požara (NN 35/94) ovim elaboratom osigurani su pristupni putevi za vatrogasna vozila, te vozila za spašavanje ljudi i imovine. Požarna površina mora biti potpuno pokrivena vodoopskrbom, hidrantskom mrežom i instalacijama - rješenja u skladu s navedenim zakonskim i podzakonskim aktima.

/2/ Pridržavajući se odredbi propisa Planom su osi-

gurani vatrogasni prilazi do svih zona po planiranim javnim prometnim površinama čime je omogućen pristup do svake građevne čestice.

U postupku daljnje detaljnije razrade ovog Plana, te prilikom projektiranja i izvođenja treba primjenjivati odredbe slijedeće zakonske i podzakonske regulative na snazi :

- Zakona o zaštiti od požara
- Pravilnika o tehničkim normativima za hidrantsku mrežu za gašenje požara
- Pravilnika o uvjetima za vatrogasne pristupe.
- Sve vatrogasne pristupe, te površine za rad vatrogasnog vozila treba izvesti u skladu s odredbama Pravilnika o uvjetima za vatrogasne pristupe (NN 142/03).

Članak 49.

/1/ Planirane cjevovode za količine vode potrebne za gašenje požara treba izvesti u skladu s odredbama Pravilnika o tehničkim normativima za hidrantsku mrežu za gašenje požara ((NN 8/06).

/2/ Protupožarna zaštita zahtjeva odgovarajuće dimenzioniranje javne vodovodne mreže, uz uvjete osiguranja dovoljnih količina protupožarne vode, te mrežu vanjskih hidranata na maksimalnoj dozvoljenoj međusobnoj udaljenosti od 150 m i s vodovodnim priključkom ne manjeg profila od  $\varnothing$  100 mm.

Članak 50.

U svrhu sprečavanja širenja požara na susjedne građevine, građevina mora biti udaljena od susjednih građevina najmanje 4,0 m ili manje, ako se dokaže, uzimajući u obzir požarno opterećenje, brzinu širenja požara, požarne karakteristike materijala građevina, veličinu otvora na vanjskim zidovima građevina i dr. da se požar neće prenijeti na susjedne građevine ili mora biti odvojena od susjednih građevina požarnim zidom vatrootpornosti najmanje 90 minuta, koji u slučaju da građevina ima krovnu konstrukciju (ne odnosi se na ravni krov vatrootpornosti najmanje 90 minuta) nadvisuje krov građevine najmanje 0,5 m ili završava dvostranom konzolom iste vatrootpornosti dužine najmanje 1 m neposredno ispod pokrova krovništa, koji mora biti od negorivog materijala najmanje na dužini konzole.

Članak 51.

Postava podzemnih ili nadzemnih spremnika zapaljivih tekućina i plinova treba se planirati i projektirati u skladu s odredbama Zakona o zapaljivim tekućinama i plinovima.

Članak 52.

Za planirani plinovod srednjeg tlaka, koji će se projektirati i graditi u području obuhvata ovog Plana ili njegovom kontaktnom području trebaju se primijeniti preventivne mjere zaštite od eksplozije koje se odnose prvenstveno na primjenu minimalnih sigurnosnih udaljenosti od građevina i drugih vodova komunalne infrastrukture.

### 9.3. ZAŠTITA OD ELEMENTARNIH NEPOGODA I RATNIH OPASNOSTI

Članak 53.

Područje obuhvata Plana nalazi se u zoni očekiva-

nog potresa intenziteta VII° MCS ljestvice.

Građevine moraju biti projektirane najmanje na očekivani intenzitet potresa.

Članak 54.

/1/ Sklanjanje stanovništva u slučaju neposredne ratne opasnosti organizira se u zaklonima sa kapacitetom koji ne može biti manji od 2/3 broja zaposlenika. a ako se radi u smjenama, od 2/3 broja zaposlenika u najvećoj smjeni.

/2/ Za sada se ne očekuje broj zaposlenih koji bi zahtjevao gradnju skloništa, te se ovim Planom ne predviđaju građevine primarne zaštite sklanjanja ljudi.

Planom se predviđaju zakloni kao ukopani, poluukopani ili nadzemni, s nadslojem zemlje kojim se formira humak na zelenoj površini.

/3/ Mjere zaštite od seizmičkog djelovanja obuhvaćaju i pridržavanje Planom uvjetovanih minimalnih međusobnih udaljenosti građevina te njihovog odmicanja od prometnih površina.

### 9.4. PROCJENA UTJECAJA NA OKOLIŠ

Članak 55.

Potreba izrade procjene utjecaja na okoliš utvrdit će se i provesti prema posebnim propisima, odredbama Prostornog plana Krapinsko-zagorske županije, a ovisno o vrsti i veličini gospodarskih djelatnosti koje će se smjestiti unutar obuhvata ovog Plana.

### 10.0. MJERE PROVEDBE PLANA

Članak 56.

/1/ Realizacija i provođenje Plana vršit će se etapno, vezano uz potrebe uređenja urbanog područja te pripremanje za izgradnju i opremanje komunalnom infrastrukturom pojedinih lokacija unutar razmatranog područja obuhvata Plana.

/2/ U cilju osiguranja potrebnih preduvjeta treba odmah započeti s pripremnim radovima za buduću realizaciju ovog Plana, unutar kojih treba utvrditi ukupni opseg radova i prioritete koje treba ostvariti radi efikasne provedbe Plana. Znači da treba odmah započeti s pripremom dokumentacije na temelju koje se može pristupiti radovima na uređenju i opremanju građevinskog zemljišta za njegovu buduću namjenu. U tom cilju treba provesti slijedeće aktivnosti:

- izrada potrebnih studija i arhitektonskih rješenja
- izradu projekata, iskolčenje koridora, te uređenje zatečenih i izvedba novih prometnih površina (prometnica i parkirališta) s otvaranjem pristupa do pojedinih dijelova prostora
- projektiranje i izvedba nužne infrastrukturne opreme prostora
- rješavanje vlasničkih odnosa za površine javne namjene prolaza komunalne infrastrukture
- provedba urbane komasacije za druga područja temeljem ovog Plana
- prikupljanje suglasnosti za pojedine prioritete zahvate u prostoru

Pravovremena priprema i organizacija ovih radova od strane stručnih službi Županije i Općine ili za to po-

sebnost osnovane stručne institucije, omogućit će uspješno provođenje Plana.

### **10.1. OBVEZA IZRADE DETALJNIH PLANOVA**

#### Članak 57.

/1/ U skladu sa PPUO-om Desinić nije predviđena izrada Detaljnog plana uređenja. Radi toga se ne propisuje obveza izrade detaljnih planova uređenja.

/2/ Ovim Planom predviđena je njegova neposredna provedba radi utvrđivanja lokacijskih uvjeta za izgradnju građevina i uređenje prostora unutar granica obuhvata.

### **10.2. REKONSTRUKCIJA GRAĐEVINA NAMJENA KOJIM JE PROTIVNA PLANIRANOJ NAMJENI ILI URBANIM PRAVILIMA**

#### Članak 58.

Planom obuhvaćeno područje nije izgrađeno te se utvrđuje posve nova urbana struktura gospodarske namjene.

Obzirom da nema postojećih izgrađenih objekata koji bi bili protivni planiranoj namjeni, ne određuju se uvjeti za rekonstrukciju takvih građevina.

### **10.3. ZAVRŠNE ODREDBE**

#### Članak 59.

/1/ Elaborat Plana sastoji se od tekstualnog dijela i kartografskih prikaza uvezanih u jedinstveni tvrdi omot sa dokumentacijskim brojem Plana, ovjerenih i potpisanih od strane odgovorne osobe tvrtke Urban design d.o.o., Zagreb i predsjednika Vijeća Općine Desinić

/2/ Jedan primjerak izvornika elaborata Plana čuva se trajno u arhivi Općine, ostali primjerci izvornika i Plana dostavljaju se nadležnim državnim i županijskim tijelima za prostorno uređenje, dok kopije Plana služe za stručnu uporabu.

#### Članak 60.

Ova Odluka stupa na snagu osmog dana po objavi u "Službenom glasniku Krapinsko-zagorske Županije".

«

KLASA: 022-05/08-01/210

URBROJ: 2214/03-08-1

Desinić, 13. 10. 2008.

PREDSJEDNIK POVJERENSTVA

Zvonko Škreblin, v.r.

Nakon izvršenog uspoređivanja s izvornim tekstom, Povjerenstvo za praćenje izrade Prostornog plana uređenja Općine Desinić, utvrdilo je pogreške u tekstu Odluke o donošenju Urbanističkog plana uređenja radni predio (farme i proizvodna namjena) Velika Horvatska-Donji Zbilj, objavljene u «Službenom glasniku Krapinsko zagorske županije» broj 12, od 14. srpnja 2008. godine te se daje

**ISPRAVAK  
ODLUKE O DONOŠENJU  
URBANISTIČKOG PLANA UREĐENJA  
RADNI PREDIO (FARME I PROIZVODNA  
NAMJENA) VELIKA HORVATSKA –DONJI  
ZBILJ**

#### «Članak 1.

Donosi se Urbanistički plan uređenja radni predio (gospodarska zona) Velika Horvatska –Donji Zbilj, (dalje u tekstu : Plan, kojeg je izradio „Urban design d.o.o.“ Zagreb, Kneza Mislava 12.

#### Članak 2.

Plan je prikazan u elaboratu pod nazivom „Urbanistički plan uređenja radnog predjela (gospodarska zona) Velika Horvatska –Donji Zbilj, koji se sastoji od slijedećih dijelova :

#### **A. TEKSTUALNI DIO PLANA**

##### **I. ODREDBE ZA PROVOĐENJE**

**1. Uvjeti određivanja i razgraničavanja površina javnih i drugih namjena**

**2. Uvjeti smještaja građevina gospodarskih djelatnosti**

**3. Uvjeti smještaja građevina društvenih djelatnosti**

**4. Uvjeti i način gradnje stambenih građevina**

**5. Uvjeti uređenja odnosno gradnje, rekonstrukcije i opremanja prometne, telekomunikacijske i komunalne mreže s pripadajućim objektima i površinama**

5.1. Uvjeti gradnje prometne mreže

5.1.1. Cestovni promet

5.1.2. Promet u mirovanju

5.2. Uvjeti gradnje telekomunikacijske mreže

5.3. Uvjeti gradnje komunalne infrastrukturne mreže

**6. Uvjeti uređenja zelenih površina**

**7. Mjere zaštite prirodnih i kulturno-povijesnih cjelina i građevina ambijentalnih vrijednosti**

**8. Postupanje s otpadom**

**9. Mjere sprječavanja nepovoljna utjecaja na okoliš**

**10. Mjere provedbe Plana**

10.1. Obveze izrade detaljnih planova uređenja

10.2. Rekonstrukcija građevina čija je namjena protivna planiranoj namjeni

10.3. Završne odredbe

#### **B. GRAFIČKI DIO PLANA**

0. ZATEČENO STANJE

1. KORIŠTENJE I NAMJENA POVRŠINA

2. PROMETNA, ULIČNA I KOMUNALNA INFRASTRUKTURNA MREŽA

2/A PROMET

2/B TELEFONIJA

2/C ELEKTROOPSKRBA

2/D VODOOPSKRBA

2/E ODVODNJA

3. UVJETI KORIŠTENJA, UREĐENJA I ZAŠTITE POVRŠINA

4. NAČIN I UVJETI GRADNJE

#### **II. PRILOZI**

##### **OBRAZLOŽENJE PLANA**

##### **UVOD**

##### **1.0. POLAZIŠTA**

**1.1. Položaj, značaj i posebnosti naselja odnosno dijela naselja u prostoru Grada**

1.1.1. Osnovni podaci o stanju u prostoru

1.1.3. Prostorno-razvojne značajke

1.1.4. Infrastrukturna opremljenost

1.1.5. Zaštićene prirodne, kulturno-povijesne i ambijentalne vrijednosti i posebnosti

1.1.6. Obveze iz planova šireg područja (obuhvat, broj stanovnika i stanova, gustoća stanovanja i izgrađenost)

1.1.7. Ocjena mogućnosti i ograničenja razvoja u odnosu na demografske i

gospodarske podatke, te prostorne pokazatelje

## **2.0. CILJEVI PROSTORNOG UREĐENJA**

### **2.1. Ciljevi prostornog uređenja gradskog značaja**

2.1.1. Demografski razvoj

2.1.2. Odabir prostorne i gospodarske strukture

2.1.3. prometna i komunalna infrastruktura

2.1.4. Očuvanje prostornih posebnosti dijela naselja

### **2.2 Ciljevi prostornog uređenja dijela naselja**

2.2.1. Racionalno korištenje i zaštita prostora u odnosu na postojeći i planirani broj stanovnika, gustoću stanovanja, obilježja izgrađene strukture, vrijednosti i posebnosti krajobraza, prirodnih i kulturno-povijesnih i ambijentalnih cjelina

2.2.2. Unapređenje uređenja naselja i komunalne infrastrukture

## **3.0. PLAN PROSTORNOG UREĐENJA**

### **3.1. Program gradnje i uređenja prostora**

#### **1.2. Osnovna namjena prosora**

#### **1.3. Iskaz prostornih pokazatelja za namjenu, način korištenja i uređenja površina**

#### **1.4. Prometna i ulična mreža**

#### **1.5. Komunalna infrastrukturna mreža**

#### **1.6. Uvjeti korištenja, uređenja i zaštite površina**

3.6.1. Uvjeti i način gradnje

3.6.2. Mjere zaštite prirodnih vrijednosti i posebnosti i kulturnopovijesnih i ambijentalnih cjelina

#### **3.7. Sprječavanje nepovoljna utjecaja na okoliš**

## **III. DOKUMENTACIJA FOTODOKUMENTACIJA PRAVNA DOKUMENTACIJA**

## **IV. BIBLIOGRAFIJA**

### **A. T E K S T U A L N I D I O**

#### **I. ODREDBE ZA PROVOĐENJE**

#### **I. ODREDBE ZA PROVOĐENJE**

##### **0.1. OPĆE ODREDBE**

Članak 3 .

/1/ Urbanistički plan uređenja gospodarske zone Velika Horvatska (u daljnjem tekstu: Plan) temelji se na smjernicama, ciljevima i ograničenjima utvrđenim u okviru Prostornog plana uređenja Općine Desinć, koji je na snazi. Uređivanje prostora utvrđeno ovim Planom usaglašeno je s navedenim smjernicama i ciljevima, poštujući zatečene vrijednosti područja, te posebno ambijentalnih kvaliteta prostora , uz uvažavanje zatečenih uvjeta na Planom razmatranom prostoru.

/2/ Planom se utvrđuju uvjeti za namjenu, korištenje, uređivanje i izgradnju objekata i sadržaja prometne i druge komunalne infrastrukture, koji osiguravaju kvalitetan urbani standard u zoni obuhvata, te okviri za izradu projekata za ostvarenje lokacijskih i građevinskih dozvola kojima se realizira provedba ovog Plana.

/3/ Uređivanje prostora, zahvati na građevinama i izgradnja građevina obavljat će se u svrhu privođenja

zemljišta (obuhvaćenog ovim Planom) planski definiranoj namjeni. U ostvarivanju osnovnih funkcija i namjena prostora utvrđenih Planom određeni su parametri koji omogućavaju očuvanje njegovih prirodnih i ambijentalnih karakteristika u skladu s potrebama korisnika ove zone, usklađeno sa preostalim dijelom šireg područja .

Članak 4.

/1/ Provođenje i realizacija Plana odvijat će se temeljem ovih Odredbi, kojima se definiraju uvjeti namjene i korištenja prostora, način izgradnje, uređenja i obnove dijelova prostora, kao i zaštite svih vrijednosti unutar Planom obuhvaćenog područja. Navedeni uvjeti realizacije buduće izgradnje, odnosno obnove zatečene izgradnje, detaljno su utvrđeni kroz tekstualni i grafički dio koji zajedno predstavljaju jedinstvenu cjelinu za tumačenje i primjenu Plana, a sa ciljem provedbe predviđenih zahvata izgradnje i uređivanja prostora na dijelu obuhvata Plana.

/2/ Područje obuhvata Plana utvrđeno je Prostornim planom uređenja Općine Desinć.

/3/ Detaljne granice obuhvata Plana određene su granicama zatečenih parcela k.č.br. kako slijedi: 43/4, 43/5, 43/6, 43/7, 43/8, 43/9, 43/10, 43/11, 36/2, 36/3, 36/4 , 36/9, 36/10, 36/11, 36/12, 36/13, 36/14, 34/12, 34/9, 34/8, 34/8, 34/7, 33, 32/1, 32/2, 31/3, 31/2, 30/1, 30/3, 31/3, 31/4, 43/39, 43/38, 43/37, 43/33, 43/30, 43/29, 43/28, 43/27, 43/53, 43/26, 43/25, 43/24, 43/23, 43/22, 43/54, 43/21, 43/20, 43/19, 43/18, 43/17, 43/16, 43/16, 43/15, 43/14, 43/13, 43/12 i svih parcela između navedenih, a koje nisu mogle biti isčitane u katastarskoj podlozi.

/4/ Svi zahvati na prostoru obuhvata Plana vezani uz izgradnju objekata, uređenje prostora ili realizaciju bilo kakvih radova na površini, ispod ili iznad zemlje, mogu se provoditi samo u skladu s uvjetima uređenja prostora utvrđenim u skladu s postavkama Plana, kao i na temelju svih pozitivnih zakona i drugih propisa.

/5/ Ostvarivanje ciljeva i zadataka, te predviđenog načina uređivanja i korištenja prostora utvrđenog Planom, provodit će se i osiguravati u kontinuiranom procesu, preko nadležnih tijela i ustanova Općine Desinć i Krapinsko-zagorske županije.

/6/ Planom se utvrđuje prostorno-funkcionalna organizacija prostora, namjena i moguće kapacitiranje izgradnje unutar područja obuhvata, uključivo i uvjeti korištenja, uređenja i gradnje unutar građevinskih zona

/7/ Na području obuhvata Plana ne smiju se graditi objekti, koji bi svojim postojanjem ili uporabom, neposredno ili potencijalno, ugrožavali život, zdravlje i rad ljudi odnosno ugrožavali postojeće urbane i prirodne vrijednosti, uključivo i okoliš iznad dopuštenih vrijednosti, niti se smije zemljište uređivati ili koristiti na način koji bi izazvao takve posljedice.

/8/ Uređivanje prostora i izgradnja unutar Planom obuhvaćenog područja provodi se temeljem izvoda iz tekstualnog i grafičkog dijela Plana koji čine jedinstvenu cjelinu za njegovo tumačenje, primjenu i provedbu.

## **1.0. UVJETI ODREĐIVANJA RAZGRANIČA-**

**VANJA POVRŠINA JAVNIH I DRUGIH NAMJENA****Članak 5.**

/1/ Funkcionalna organizacija i namjena prostora utvrđuje se sukladno zatečenim stanjem, formiranim cjelinama, potrebama korisnika prostora, te planskim pretpostavkama razvoja u cjelini.

/2/ Površine javnih i drugih namjena određene su PPUO-om Desinić i ovim Planom.

/3/ Osnovna namjena gospodarske proizvodno-poslovne djelatnosti uvjetuje dodatne sadržaje u razmatranoj zoni obuhvata Plana.

/4/ Namjena prostora utvrđena u okviru ovog Plana, kao i strukturiranje na različite korisnike, definirana je na kartografskom prikazu Plana, koji je, zajedno sa pripadajućim tekstualnim dijelom, mjerodavan za utvrđivanje detaljne namjene površina odnosno za utvrđivanje razgraničenja u pogledu namjene površina za pojedine parcele na području obuhvata Plana.

**Članak 6.**

Ovim se Planom, na kartografskom prikazu 1. KORIŠTENJE I NAMJENA POVRŠINA, M 1: 2 000 utvrđuje prostorno rješenje s planom namjene površina.

Planiranim uređenjem prostora u okviru obuhvata Plana, na kartografskom prikazu označene su slijedeće namjene i djelatnosti:

**1. Poslovna namjena (K1/1)**

- usluge
- trgovina
- sajam prehrambenih proizvoda
- ugostiteljstvo
- servisi
- obrti bez onečišćenja
- benzinska crpkica (po potrebi)

**2. Poslovna namjena ulaza/info punkt (K1/2)**

- Informacije
- Rampa
- Brza prehrana
- Trgovine dnevne potrošnje

**3. Proizvodno-obrtnička namjena (I2/1)**

- servisi
- obrtničko- zanatske usluge
- trgovina

**3. Proizvodno-gospodarska namjena (I2/2)**

- farme
- uzgajališta
- sajam proizvoda, uzgoja
- građevine kompatibilne osnovnoj namjeni uzgoja životinja

- istraživački centri
- edukacijski centri

**4. Obiteljska gospodarstva (I2/3)**

- obiteljska gospodarstva/domaćinstva sa malim farmama i uzgajalištima životinja
- turističko-ugostiteljski sadržaj u sklopu obiteljskog gospodarstva

**5. Zona zaštitnog zelenila (Z)**

- na granici obuhvata Plana
- u koridoru prometnica

**6. Površine infrastrukturnih sustava (IS)**

- TS
- Pročišćivač
- MRS plinovoda
- Reviziona okna TK
- Dalekovodi, cjevovodi, plinovodi, TK kanalizacija, kanalizacija sanitarne i oborinske odvodnje (u sklopu prometnica, nogostupa i zelenih površina)

**7. Zona parkirališnih površina (P)**

- Kontrolirana parkirališta
- Parkirališta izvan kontrole
- Bus parkiralište
- Kamionsko parkiralište

**8. Prometnice**

- Županijska cesta Ž2117
- Glavna interna prometnica
- Interne prometnice
- Kolne prometnice

**Članak 7.**

/1/ Unutar obuhvata Plana predviđena je preparcelacija zemljišta. Ukupno obuhvaćeno zemljište između planiranih ulica i granice obuhvata mora biti uključeno u građevne čestice odnosno planiranu namjenu.

/2/ Osim izgradnje građevinskih struktura objekata, treba preostale dijelove svake pojedine parcele urediti kao ukrasne zelene površine uz javni prostor ulice. Unutar svake parcele osiguravaju se potrebne prometne i parkirališne površine prema posebnom standardu, te neophodne pješačke, uređene zelene i druge površine.

/3/ Unutar naprijed opisanih zona osnovne namjenske kategorije predviđena je izgradnja pomoćnih prostora. Svi potrebni pomoćni prostori trebaju se locirati unutar površine predviđene za izgradnju, prislonjeni na objekt ili u okviru objekta. Kod tog se pomoćni objekti obvezno lociraju na stražnjem dijelu parcele, udaljeno od javne prometne površine. Sve navedene namjenske kategorije člankom 4. (unutar zatečene i planirane izgradnje) mogu koristiti podrumске i tavanske prostore u objektima, vezano uz osnovnu namjenu objekta, uključivo garažnog ili pomoćnog prostora.

/4/ Pješačke površine predstavljaju posebno značajnu namjensku kategoriju zajedničkih javnih površina. Duž kolnih površina planirani su nogostupi, s time da se moraju predvidjeti drvoredi autohtonog raslinja.

Unutar zona poslovne i poslovno-stambene namjene pješačko-kolne i pješačke površine trebaju obuhvatiti sve objekte, te time omogućiti pristup sadržajima javne namjene u njihovim prizemnim etažama. Pješačke komunikacije trebaju svojim smjerovima pružanja osiguravati cjelokupno povezivanje ovog prostora.

/5/ Kolno-parkirališne površine, podrazumijevaju sve površine izvan i unutar Planom utvrđenih lokacija - zona izgradnje, nužnih za pristup do pojedinih objekata i sadržaja (stalni i interventni pristup), odnosno za potrebe prometa u mirovanju vezano uz planirane kapacitete javno-poslovnih prostora. U sklopu tih prometnih koridora

sadržani su i pješački nogostupi te dijelom i uređene javne zelene površine kao sastavni dio pojedine prometnice. Također, u tim se koridorima, unutar izgrađenog dijela ili zelenog pojasa, treba voditi sva nova infrastruktura vodovoda, kanalizacije, telekomunikacija, elektroopskrbe i javne rasvjete.

/6/ Parkovno, urbano i zaštitno zelenilo predstavlja nužnu bio-ekološku, funkcionalnu i ukrasnu kategoriju u okviru zaštite i uređivanja prostora. U sklopu tih površina moguće je provesti opremanje potrebnom urbanom opremom (manja dječija igrališta, manje površine za sport i rekreaciju, i dr.), funkcionalno vezanih uz okolne namjenski usmjerene i izgrađene prostore.

/7/ Planom se predviđa mogućnost postavljanja privremenih objekata tipa kioska za obavljanje određenih poslovnih djelatnosti. Poslovna djelatnost u tim objektima treba se prvenstveno kretati u segmentu trgovine i ugostiteljstva. Načelno se može konstatirati da se njihova lokacija nalazi uz pješačke komunikacije, te dijelom unutar zelenih površina u koridoru prometnih površina, te u okviru zelene površine, gdje veličina prostora omogućava njihovo postavljanje. Obzirom na njihov značajan utjecaj na urbani izgled područja, uređenje pojedine lokacije, te utvrđivanje tipa kioska treba odrediti kroz posebnu studiju ili natječaj za projekt urbane opreme. Materijali moraju biti prirodni, autohtoni području: drvo, crijep, kameno podnožje i sl.

/8/ Urbanu opremu u smislu info punktova, klupa za odmor, koševa za otpad isl. potrebno je odrediti posebnim elaboratom, a prema potrebama namjene budućih korisnika. Info punkt potrebno je postaviti na ulazu u razmatranu zonu obuhvata i na raskrižjima internih prometnica. Klupe za odmor potrebno je postaviti u pojasu zaštitnog zelenila ili nogostupa u grupaciji po 3-5 klupa na razmaku cca 100 m. Koševi za otpad moraju biti postavljeni na vidno mjesto u max razmaku 100 m i u zonama gdje će biti locirani kiosci sa brzom prehranom.

## 2.0.0. UVJETI SMJEŠTAJA GRAĐEVINA GOSPODARSKIH DJELATNOSTI

### Članak 8.

U okvirima prethodno iskazane osnovne gospodarske namjene (Članak 4.) mogu se graditi slijedeće građevine proizvodne i poslovne namjene:

#### /1/ građevine poslovne namjene (K1/1, K1/2)

- poslovne, upravne i uredske građevine
- udruga gospodarstvenika
- građevine trgovine: veletrgovina, distributivni centar, trgovine u maloprodaji, izložbeno-prodajni saloni i trgovački kompleksi
  - trgovački centar
  - sajam prehrambenih proizvoda
  - skladišta
  - servisi
  - obrtničke i zanatske proizvodne građevine za djelatnosti manjeg opsega bez negativnog utjecaja na okoliš
  - komunalno-servisni i uslužni sadržaji

- ugostiteljske građevine kao prateća namjena uz poslovne sadržaje

- benzinska postaja

#### /2/ građevine proizvodne namjene (I2/1)

- obrtnički i zanatski pogoni proizvodnje i prerade

- servisne radionice
- skladišta u sklopu pojedine proizvodne namjene

- sajam i prodaja prehrambenih proizvoda

- trgovačko-ugostiteljske građevine kao prateći

sadržaji zone

- edukativni centar
- istraživački centar
- udruga gospodarstvenika

#### /3/ građevine gospodarske namjene (I2/2, I2/3)

- farme
- uzgajališta
- obiteljska gospodarstva s farmama i uzgajalištima

- turističko-ugostiteljski sadržaj u sklopu obiteljskog gospodarstva

- edukativni centar
- istraživački centar
- udruga gospodarstvenika

### Članak 9.

/1/ U okviru naprijed navedenih sadržaja dozvoljene su samo one djelatnosti i tehnologije koje mogu zadovoljiti mjere zaštite okoliša i kao posebnu kategoriju zaštite okoliša oblikovne građevine i zone u cjelini tj. koje su obzirne prema okolišu i vrednovanim kategorijama zaštite kulturnog krajolika, a zasnovane su na modernim i novim tehnologijama.

/2/ Građevna čestica mora imati pravilan oblik pogodan za izgradnju, uključivo neposredan pristup s postojeće javnoprometne površine ili one za koju je izdana građevna dozvola. Mogućnost daljnjeg provođenja ovog prostorno-planskog dokumenta ovisna je o prilagođenosti planirane parcelacije zatečenim granicama katastarskih čestica. Iz tog razloga je ovim Planom do maksimuma podržana zatečena parcelacija prostora, osim na onim lokacijama gdje zatečene katastarske čestice nisu svojom veličinom i oblikom mogle zadovoljiti osnovne uvjete vezano uz minimalne dimenzije i traženu površinu parcele.

/3/ Obavezna je infrastrukturna opremljenost parcele što podrazumjeva izvedbu energetske priključake (struja, voda), komunalnih priključaka (cestovni pristup, odvodnju sa potrebnim uređajem za pročišćavanje).

/4/ Nije obavezan priključak na plin i telefoniju.

/5/ Oblikovanje građevine mora biti u skladu sa ambijentom, ali su moguća i radikalnija rješenja staklenog kristala u kojem se zrcali priroda. Preporuča se oblikovno rješenje moderne arhitekture uz inspiraciju starih gospodarskih zgrada od cigle, drveta po uzoru starih ciglana, gospodarskih zgrada (stari kompleks Pribičević i sl. (primjer uspješne moderne arhitekture: vinarija Brič, Donji Brič, Istra, arhitekt Boris Podrecca, Spomen dom

, Kumrovec. Arhitekt Šerbetić, škola, Kumrovec arhitekt Neven Šegvić, stambene obiteljske kuće, Kumrovec, arhitekt Neven Šegvić priloženo u ovom Planu u poglavlju fotodokumentacija).

Oblikovanje građevina i uređenje građevnih čestica mora biti zasnovano na visokim oblikovnim i gradbenim standardima.

Sva pročelja građevina (uključujući i krovove tj. "petu fasadu") moraju se kvalitetno oblikovati.

/6/ Obavezno je korištenje tradicionalnih materijala u cijelosti ili u djelovima gdje je potrebno postići neutralizirajne montažnih hala oblikovanjem kulisa u vizualno izloženim dijelovima građevine

/7/ Svi neizgrađeni dijelovi građevne čestice moraju imati kvalitetno parterno i hortikulturno uređenje. Visoko se zelenilo, osim prema planiranim ulicama, mora saditi i prema županijskoj cesti u funkciji zaštite od buke koju će proizvesti budući kamionski transport. U kontaktu proizvodne namjene s drugim sadržajima mora se na građevnoj čestici proizvodne namjene formirati tampon zelenila širine min. 5,0 m. Ovo se zaštitno zelenilo, kao i ono u zaštitnim koridorima infrastrukture, uračunava u obveznih najmanje 30% površine prirodnog terena građevne čestice koji mora biti uređen kao parkovno, pejsažno ili zaštitno zelenilo, bez podzemne ili nadzemne gradnje, bez natkrivanja i bez uređenja parkinga. Uz regulacijski pravac obvezna je sadnja drvoreda.

/8/ Građevine svojim položajem na parceli ne smiju ugrožavati okolne parcele, objekte ili javne površine površinskim odnosno krovnim vodama, ili drugim štetnim utjecajima (buka, prašina, mirisi), već sveukupno zbrinjavanje oborinskih voda, te sprečavanje drugih mogućih utjecaja treba provesti u okviru parcele ili objekta.

/9/ Građevne čestice mogu se ograditi ogradom po bočnim i stražnjim dijelovima maksimalne visine do 2,50 m, dok se prema ulici - javnoj prometnoj površini može izvesti ograda visine 1,80 m samo u slučaju ako se prizemni dio objekta ne koristi za javnu namjenu. Ograda prema javnoj prometnoj površini izvodi se kao prozračna – metalna ili drvena u kombinaciji sa kamenim podnožjem visine 60-90 cm ili u kombinaciji kamenog podnožja i zelene ograde formirane od oblikovane lokalne vegetacije. Ogradni i potporni zidovi oko objekta izvode se u kamenu ili s kamenom oblogom radi boljeg uklapanja u okruženje (potporni zidovi u zoni I2/3).

/10/ U svrhu sprječavanja širenja požara na susjedne građevine, građevina mora biti udaljena od susjednih građevina min. 5,0 m, a može biti udaljena manje od 5,0 m, ako se dokaže (uzimajući u obzir požarno opterećenje, brzinu širenja požara, požarne karakteristike materijala građevina, veličinu otvora na vanjskim zidovima itd.), da se požar neće prenijeti na susjedne građevine, ili mora građevina biti odvojena od susjednih građevina požarnim zidom vatrootpornosti najmanje 90 minuta, koji u slučaju da građevina ima krovnu konstrukciju (ne odnosi se na ravni krov vatrootpornosti min. 90 minuta) nadvisuje krov najmanje 0,50 m ili građevina završava dvo-

stranom konzolom iste vatrootpornosti dužine najmanje 1,0 m ispod krova krovišta, koja mora biti od negorivog materijala najmanje u dužini konzole. Radi omogućavanja spašavanja osoba iz građevine i gašenja požara na građevini i otvorenom prostoru, građevina mora imati vatrogasni prilaz određen prema posebnom propisu, a prilikom gradnje ili rekonstrukcije vodoopskrbnih mreža mora se predvidjeti vanjska hidrantska mreža ukoliko ista nije izvedena. Za sve građevine potrebno je ishoditi suglasnost na glavni projekt od policijske uprave.

#### Članak 10.

Za navedene namjene iz prethodnih stavaka predviđena je izgradnja uz slijedeće uvjete :

##### /1/ Poslovna namjena (K1/1)

- minimalna površina građevinske parcele = 1 000 m<sup>2</sup>
- maksimalna površina parcele nije određena
- maksimalna izgrađenost  $k_{izg} = 0,40$  odn. 40%
- maksimalno iskorištenje  $k_{is} = 1,20$  odn. 120%
- minimalna širina parcele uz javnu prometnu površinu sa koje se ostvaruje pristup na parcelu treba biti 20,0 m.
- Minimalna dubina parcele, od javne prometne površine (s koje se ostvaruje pristup na parcelu) do stražnjeg ruba parcele treba iznositi 30,0 m.
- maksimalni broj etaža Po + P+2 +Pk za građevine poslovne namjene
- maksimalna visina proizvodne ili poslovne građevine je 12,0 m, mjereno od najniže kote uređenog terena uz građevinu do njezinog vijenca
- Izuzetak ograničenja maksimalne visine odnosi se na silose, dimnjake i drugi tehnološki uvjetovane dijelove građevina te antenske stupove, koji mogu biti visine u skladu sa tehnološkim odn. tehničkim potrebama
- visina krovnog nadozida potkrovlja je najviše 1,50 m
- najviša kota poda prizemlja je 1,5 m od kote konačno uređenog terena.
- građevina može imati podrum stropne konstrukcije maksimalno 0,60 m od najniže točke izravnate kote terena
- minimum 30% površine parcele mora se namijeniti estetskom i zaštitnom zelenilu
- minimalna udaljenost od granice parcele mora iznositi 6,0 m odn. pola prosječne visine građevina  $h/2$
- najmanja udaljenost građevine do regulacijskog pravca javne prometne površine iznosi 10,0 m.

##### /2/ Poslovna namjena ulaza/info punkt (K1/2)

- minimalna površina građevinske parcele = 500 m<sup>2</sup>
- maksimalna površina parcele = 1 000 m<sup>2</sup>
- maksimalna izgrađenost  $k_{izg} = 0,40$  odn. 40%
- maksimalno iskorištenje  $k_{is} = 1,20$  odn. 120%
- minimalna širina parcele uz javnu prometnu površinu sa koje se ostvaruje pristup na parcelu treba biti 15,0 m.
- minimalna dubina parcele, od javne prometne površine (s koje se ostvaruje pristup na parcelu) do stra-

žnjeg ruba parcele treba iznositi 20,0 m.

- maksimalni broj etaža Po + P+2 +Pk za građevine poslovne namjene
- maksimalna visina poslovne građevine je 10,0 m, mjereno od najniže kote uređenog terena uz građevinu do njezinog vijenca
- Izuzetak ograničenja maksimalne visine odnosi se antenske stupove, koji mogu biti visine u skladu sa tehničkim potrebama
- visina krovnog nadozida potkrovlja je najviše 1,50 m
- najviša kota poda prizemlja je 1,5 m od kote konačno uređenog terena.
- građevina može imati podrum stropne konstrukcije maksimalno 0,60 m od najniže točke izravnate kote terena
- minimum 30% površine parcele mora se namjeniti estetskom i zaštitnom zelenilu
- minimalna udaljenost od granice parcele mora iznositi 5,0 m odn. pola prosječne visine građevina h/2
- najmanja udaljenost građevine do regulacijskog pravca javne prometne površine iznosi 10,0 m.

#### **/3/ Proizvodno-obrtnička namjena (I2/1)**

- minimalna površina građevinske parcele = 1 500 m<sup>2</sup>
- maksimalna veličina parcele nije određena
- maksimalna izgrađenost  $kizg=0,40$  odn. 40%
- maksimalno iskorištenje  $kis=0,80$  odn. 80%
- minimalna širina parcele uz javnu prometnu površinu sa koje se ostvaruje pristup na parcelu treba biti 20,0 m.
- minimalna dubina parcele, od javne prometne površine (s koje se ostvaruje pristup na parcelu) do stražnjeg ruba parcele treba iznositi 30,0 m.
- maksimalni broj etaža Po + P+1 +Pk
- maksimalna visina proizvodne ili poslovne građevine je 14,0 m, mjereno od najniže kote uređenog terena uz građevinu do njezinog vijenca
- Izuzetak ograničenja maksimalne visine odnosi se na silose, dimnjake i drugi tehnološki uvjetovane dijelove građevina te antenske stupove, koji mogu biti visine u skladu sa tehnološkim odn. tehničkim potrebama
- visina krovnog nadozida potkrovlja je najviše 1,50 m
- najviša kota poda prizemlja je 1,5 m od kote konačno uređenog terena.
- građevina može imati podrum stropne konstrukcije maksimalno 0,60 m od najniže točke izravnate kote terena
- minimum 30% površine parcele mora se namjeniti estetskom i zaštitnom zelenilu
- minimalna udaljenost od granice parcele mora iznositi 5,0 m odn. pola prosječne visine građevina h/2
- najmanja udaljenost građevine do regulacijskog pravca javne prometne površine iznosi 10,0 m.

#### **/4/ Proizvodno-gospodarska namjena - farme (I2/2)**

- minimalna površina građevinske parcele = 2

000 m<sup>2</sup>

- maksimalna izgrađenost  $kizg=0,40$  odn. 40%
- maksimalno iskorištenje  $kis=0,80$  odn. 80%
- minimalna širina parcele uz javnu prometnu površinu sa koje se ostvaruje pristup na parcelu treba biti 20,0 m
- minimalna dubina parcele, od javne prometne površine (s koje se ostvaruje pristup na parcelu) do stražnjeg ruba parcele treba iznositi 30,0 m
- maksimalni broj etaža Po+P+Pk
- maksimalna visina proizvodne/gospodarske/poljodjelske građevine je 14,0 m, mjereno od najniže kote uređenog terena uz građevinu do njezinog vijenca
- Izuzetak ograničenja maksimalne visine odnosi se na silose, dimnjake i drugi tehnološki uvjetovane dijelove građevina te antenske stupove, koji mogu biti visine u skladu sa tehnološkim odn. tehničkim potrebama
- visina krovnog nadozida potkrovlja je najviše 1,50 m
- najviša kota poda prizemlja je 1,5 m od kote konačno uređenog terena.
- građevina može imati podrum stropne konstrukcije maksimalno 0,60 m od najniže točke izravnate kote terena
- minimum 20% površine parcele mora se namjeniti estetskom i zaštitnom zelenilu
- minimalna udaljenost od granice parcele mora iznositi 5,0 m odn. pola prosječne visine građevina h/2
- najmanja udaljenost građevine do regulacijskog pravca javne prometne površine iznosi 10,0 m.

#### **/5/ Obiteljska gospodarstva – domaćinstva s malim farmama i uzgajalištima**

##### **životinja (I2/3)**

- minimalna površina građevinske parcele = 1 500 m<sup>2</sup>
- maksimalna izgrađenost  $kizg=0,40$  odn. 40%
- maksimalno iskorištenje  $kis=0,80$  odn. 80%
- namjena građevine stanovanja vlasnika/obitelji ne može preći 5% maksimalne uzgrađenosti parcele odn. 10% ukupne BRP
- minimalna širina parcele uz javnu prometnu površinu sa koje se ostvaruje pristup na parcelu treba biti 15,0 m
- minimalna dubina parcele, od javne prometne površine (s koje se ostvaruje pristup na parcelu) do stražnjeg ruba parcele treba iznositi 20,0 m
- maksimalni broj etaža Po + P+1 +Pk
- maksimalna visina gospodarske/poljodjelske/stočarske građevine je 10,0 m, mjereno od najniže kote uređenog terena uz građevinu do njezinog vijenca
- Izuzetak ograničenja maksimalne visine odnosi se na silose, dimnjake i drugi tehnološki uvjetovane dijelove građevina te antenske stupove, koji mogu biti visine u skladu sa tehnološkim odn. tehničkim potrebama
- visina krovnog nadozida potkrovlja je najviše 1,50 m
- najviša kota poda prizemlja je 1,5 m od kote konačno uređenog terena.

- građevina može imati podrum stropne konstrukcije maksimalno 0,60 m od najniže točke izravnate kote terena

- minimum 30% površine parcele mora se namijeniti estetskom i zaštitnom zelenilu

- minimalna udaljenost od granice parcele mora iznositi 5,0 m odn. pola prosječne visine građevina h/2

- najmanja udaljenost građevine do regulacijskog pravca javne prometne površine iznosi 10,0 m.

#### **/6/ Zona zaštitnog zelenila (Z)**

- zaštitno zelenilo formira se u širini 10,0 m na granici obuhvata Plana i u koridoru prometnica širine 2 x 3,0-5,0 m (interne prometnice) odnosno u okviru pojedine građevne čestice gospodarske namjene obuhvaćajući 20% njihove površine.

- zelene površine uređuju se očuvanjem postojeće ili sadnjom nove autohtone visoke i niske vegetacije, pri čemu je obavezno formiranje visokog raslinja u zoni zaštitnog zelenila na granici obuhvata Plana i formiranje drvoreda u sklopu koridora prometnica.

- obavezna je sadnja drvoreda, visokog i niskog raslinja u sklopu parcela i zona zaštitnog zelenila, pužavaca i visokog raslinja duž visokih željeznih ograda na granicama građevinskih parcela kako bi se prostor maksimalno oplemenio i ublažila eventualna devastacija prostora koja bi nastala neprimjerenim oblikovanjem velikih volumena građevina

- uz regulacijski pravac obavezna je sadnja drvoreda

- u zoni kontroliranog ulaza sa dodatnim sadržajima obavezno je oplemeniti ugostiteljski sadržaj visokim i niskim zelenilom

- u zoni proizvodnih djelatnosti predviđeno je parkiralište min. 40 parkirališnih mjesta od toga min. 5 parkirališnih mjesta za kamione

#### **/7/ Površine infrastrukturnih sustava (IS)**

- građevinske parcele pojedinih infrastrukturnih objekata i sadržaja potrebno je odrediti kod elaborata parcelacije zone odn. kod ishoda potrebnih dozvola pri čemu je min. parcela za trafostanicu (TS) 5 x 7 sa mogućim kolnim pristupom ili u sklopu građevine ulaznog dijela zone.

#### **/8/ Zona parkirališnih površina (P)**

- u obuhvatu Plana predpostavljena su čuvana odn. kontrolirana parkirališta na ulaznom dijelu zone

- parkirališta izvan ulazne rampe, a u dijelu zone gospodarskih objekata obiteljskog gospodarstva nisu čuvana odn. kontrolirana, jer je zona u cjelini zona otvorenog tipa

- parkiralište za kamionski prijevoz predpostavljeno je u sklopu čuvanih kontroliranih parkirališta, a isto može poslužiti i za autobusno parkiralište u slučaju potrebe

- unutar građevne čestice treba osigurati potreban parkirališni prostor prema standardima iz točke 5.1.2. ovih Provedbenih odredbi

- obavezno se mora inkorporirati zelenilo drvoreda u svim parkiralištima kako bi se ostvario dojam ze-

nila i ujedno funkcionalno zaštitilo vozilo od povišenih temperatura

- završna obrada parkirališnih mjesta mora biti u betonskim elementima sa zatravljenjem

#### **/9/ Prometnice**

- koridor županijske ceste Ž2117 potrebno je urediti u smislu osiguranja konstantnog profila 7,0 m sa bankinama i obostranim nogostupom min. širine 1,5 m u zaštitnom zelenom pojasu

- obavezno se mora na županijskoj prometnici Ž2117 osigurati regulacija prometa u smislu označavanja pješačkih prelaza na čvorištu odn. ulazu u zonu, ležećih policajaca za korekciju brzine i prometnih znakova upozorenja.

- minimalna širina koridora zajedno sa zelenilom iznosi 30 m .

- glavna interna prometnica prolazi duž cijele zone i mora se osigurati koridor od 20,0 m zajedno sa zelenilom odn. drvoredom

- širina kolnog trupa glavne interne prometnice iznosi min. 6,0 m sa obostranim nogostupom širine 1,5 m i drvoredom u profilu nogostupa

- ostale interne prometnice moraju imati min. širinu kolnog trupa 4,5 m za jednosmjerni promet odn. 6,0 m za dvosmjerni.

- pristupne prometnice na pojedinu parcelu moraju imati min. širinu 3,5 m

### **3.0.0. UVJETI SMJEŠTAJA GRAĐEVINA DRUŠTVENIH DJELATNOSTI**

#### **Članak 11.**

/1/ Na području obuhvata Plana nisu planirane društvene djelatnosti - u skladu sa PPUG-om - te nije moguće građevine ovih sadržaja kao osnovne namjene građevne čestice graditi u okviru Planom obuhvaćenog područja.

/2/ Iznimno je moguće graditi sadržaje društvenih namjena kao prateće i kada upotpunjuju osnovnu, proizvodnu ili poslovnu namjenu građevne čestice. To mogu biti:

- istraživački centri
- edukacijski centri
- udruga gospodarstvenika

### **4.0.0. UVJETI I NAČIN GRADNJE STAMBENIH I STAMBENO-POSLOVNIH GRAĐEVINA**

#### **Članak 12.**

/1/ U obuhvatu Plana nije dopuštena gradnja stambenih građevina izuzev u sklopu zone I2/3 gdje su predviđena gospodarstva obiteljskog poduzetništva i gdje je primarna namjena građevinskih parcela uzgoj životinja u farmama i uzgajalištima. Stambeni dio građevinske čestice može iznositi max 10% BRP za vlasnika/korisnika i max. dodatnih 10% za turističko-ugostiteljsku građevinu u funkciji seoskog turizma. Kompleks obiteljskog gospodarstva može imati više građevina na jednoj parceli, ali ukupna izgrađenost i iskorištenje ne smije premašiti granične vrijednosti iskazane u prethodnim člancima provedbenih odredbi ovog Plana

/2/ Stambeni prostor u ostalim zonama moguće je

realizirati samo kao prateći u sklopu gospodarske/poslovne građevine i to najviše do maksimalne bruto površine od 50,0 m<sup>2</sup> unutar jedne građevne čestice, a prvenstveno u funkciji domara, čuvara, održavanja osnovne funkcije/namjene građevinske čestice

/3/Dimenzije zatečenih, već formiranih i izgrađenih parcela se ovim Planom zadržavaju, te iste ne predstavljaju ograničenje za eventualnu dogradnju ili nadogradnju zatečenih objekata prema drugim uvjetima. Ukoliko za zatečene građevine nisu ishođeni potrebni dokumenti pravomoćnosti potrebno je izvršiti usklađenje sa provedbenim odredbama ovog Plana.

#### Članak 13.

Za izgradnju samostojeće građevine u sklopu građevinske parcele obiteljskog gospodarstva u zoni I2/3 stambene i stambeno-turističko-ugostiteljske namjene uvjeti izgradnje su kako slijedi :

- minimalna površina građevinske parcele = 1 500 m<sup>2</sup>
- maksimalna izgrađenost kizg = 0,10 odn. 10% čija vrijednost ulazi u max. kizg parcele = 0,4 odn 40%
- maksimalno iskorištenje kis= 0,20 odn. 20% čija vrijednost ulazi u max. kizg parcele = 0,8 odn 80%
- namjena građevine stanovanja vlasnika/obitelji ne može preći 5% maksimalne uzgrađenosti parcele odn. 10% ukupne BRP (bruto razvijene površine)
- Minimalna širina parcele uz javnu prometnu površinu sa koje se ostvaruje pristup na parcelu mora biti 15,0 m
- Minimalna dubina parcele, od javne prometne površine (s koje se ostvaruje pristup na parcelu) do stranog ruba parcele treba iznositi 20,0 m
- maksimalni broj etaža Po + P+1 +Pk
- maksimalna visina stambene građevine je 8,0 m, mjereno od najniže kote uređenog terena uz građevinu do njezinog vijenca
- Izuzetak ograničenja maksimalne visine odnosi se na antenske stupove, koji mogu biti visine u skladu sa tehnološkim odn. tehničkim potrebama
- visina krovnog nadozida potkrovlja je najviše 1,50 m
- najviša kota poda prizemlja je 1,5 m od kote konačno uređenog terena.
- građevina može imati podrum stropne konstrukcije maksimalno 0,60 m od najniže točke izravnate kote terena
- minimum 20% površine parcele mora se namjeniti estetskom i zaštitnom zelenilu
- minimalna udaljenost od granice parcele mora iznositi 5,0 m odn. pola prosječne visine građevina h/2
- najmanja udaljenost građevine do regulacijskog pravca javne prometne površine iznosi 10,0 m.

### 5.0. UVJETI UREĐENJA ODNOSNO GRADNJE, REKONSTRUKCIJE I OPREMANJA PROMETNE, TELEKOMUNIKACIJSKE I KOMUNALNE MREŽE S PRIPADAJUĆIM OBJEKTIMA I POVRŠINAMA

#### 5.1. UVJETI GRADNJE PROMETNE MREŽE

##### 5.1.1. Cestovna prometna mreža

#### Članak 14.

/1/U kartografskom prikazu br. 2A: Promet i telekomunikacije u mj. 1:2000, određene su površine za gradnju prometnica.

/2/Unutar prometnog koridora, ovisno o kategoriji prometnice, treba izgraditi i urediti kolnik, nogostupe, parkirališne površine, biciklističke staze i zelenilo.

/3/U funkciji cestovnog motornog prometa predviđena je u svim prometnicama izgradnja asfaltiranih kolnika.

/4/Za dvosmjerno kretanje vozila širine kolnika 7,0 m. Prometne površine moraju udovoljiti zahtjevima u pogledu osiguranja minimalnog osovinskog pritiska od 100 kN.

/5/Osim Planom utvrđenih prometnih koridora moguće je, ovisno o investicijskim projektima na području cjelovitog zapadnog dijela zone, eventualno potrebne dodatne prometnice definirati temeljem posebnih projekata i lokacijske dozvole vezano uz provedenu parcelaciju, pri čemu minimalni profil prometnice ima širinu od 4,5 m za jednosmjerni promet, 6,0 m za dvosmjerni promet i širinu 5,0 m za pristup parceli.

/6/Ukoliko se prometnica izvodi kao „slijepa“ ne može biti duža od 150 m i treba imati na kraju okretište.

#### Članak 15.

/1/Sve kolne prometnice moraju imati pješački nogostup minimalno s jedne strane kolnika u minimalnoj širini 1,5 m.

/2/Sve pješačke površine treba izvesti tako da se onemogućuje stvaranje arhitektonskih i urbanističkih barijera.

/3/Za potrebe kretanja invalidnih osoba, osoba s djecom u kolicima i sl. na križanjima prometnica u sklopu pješačkih prijelaza obilježenih horizontalnom i vertikalnom signalizacijom predviđeno je izvesti upuštene nogostupe. Nagibi, kao i površinska obrada skošenih dijelova nogostupa trebaju biti prilagođeni za sigurno kretanje u svim vremenskim uvjetima.

#### Članak 16.

Unutar granice obuhvata formirana je prometna mreža postojećih i planiranih prometnica kako slijedi :

- Županijska prometnica Ž 2117
- Glavna interna prometnica
- Interne prometnice
- Parkirališni prostor /promet u mirovanju

#### Članak 17.

/1/Županijska prometnica Ž 2117 ujedno je i pristupna prometnica u zonu obuhvata Plana. Obavezno je urediti prometnicu na način da se osigura siguran promet obzirom na intenzitet kolnog i pješačkog prometa koji se može očekivati obzirom na planirane sadržaje unutar razmatrane zone. Mora se izvesti u profilu kolnika širine min 7,0 m sa obostranim nogostupom širine 1,5 m položenim u koridor zaštitnog zelenila širine 10,0 m sa obje strane. Regulaciju prometnice potrebno je izvesti postavljanjem ležećih policajaca, pješačkog prelaza i prometne signalizacije. Treptajućim žutim svjetlom semafora za

pješake.

/2/ Glavna interna prometnica položena je duž središnjeg dijela obuhvata Plana i spaja se na županijsku prometnicu Ž2117. Mora se izvesti u širini min. 7,0 m sa obostranim nogostupom

/3/ Interne prometnice mogu biti kolne širine 6,0 m ili pješačko-kolne sa minimalnom širinom 5,0 m ukoliko se duž istih polaže infrastruktura, odn. 4,5 m ukoliko se duž trupa ceste ne polaže infrastruktura.

/5/ Profili prometnica prikazani su u kartografskom prikazu a moraju imati slijedeće vrijednosti :

- 1,5 m nogostup
- 0,5-1,0 m drvodred
- 6,0-7,0 m kolnik
- 3,5-5,5 m pješačko-kolna prometnica

/6/ Rješenje svih prometnih površina sa oznakom profila pojedinih prometnica prikazano je u kartografskom prikazu „Prometna i ulična infrastruktura“ grafičkog dijela Plana.

### **5.1.2 Promet u mirovanju**

#### **Članak 18.**

/1/ Parkirališne i garažne potrebe za pojedine sadržaje rješavaju se na predmetnoj građevnoj čestici pojedinog korisnika prostora odgovarajuće namjene.

Potreban broj parkirališno-garažnih mjesta (PGM) na građevnoj čestici građevine ovisi o vrsti i namjeni prostora u građevini, a određuje se u skladu sa slijedećim normativima:

- za administrativne - uredske sadržaje na 30 PGM/1000 m<sup>2</sup> BRP
- za trgovačke sadržaje 40 PGM/1000 m<sup>2</sup> BRP
- za trgovačke centre i robne kuće 50 PGM/1000 m<sup>2</sup> BRP
- za proizvodnu/gospodarsku namjenu na 1 PGM/3-8 zaposlenih u smjeni
- za obrte i servise na 1PM/3-8 zaposlena u smjeni

- za ugostiteljstvo na 1 PGM/4-10 sjedala

/2/ Unutar koridora glavne i internih ulica omogućena je izgradnja parkirališta osobnih vozila. Minimalne dimenzije parkirališta za parkiranje osobnih vozila su 2,5 m x 5,0 m. Od sveukupnog broja parkirališno-garažnih mjesta potrebno je osigurati min. 5% parkirališnog prostora odn. najmanje 1 PM za potrebe invalidnih osoba na svim parkiralištima, sa dimenzijama 3,5 x 5,0 m.

/3/ Unutar koridora internih prometnica na predviđenom parkiralištu obavezno treba osigurati 20% parkirališnog prostora za teretna vozila odn. najmanje 2 parkirališna mjesta min. dimenzije 3,5 x 10,0 m

/4/ Parkirališna mjesta osobnih vozila moraju se izvesti u završnom sloju od betonskih elemenata sa mogućnošću zatavljenja

#### **Članak 19.**

/1/ Javna parkirališta određena su na lokacijama

- ulaza u zonu obuhvata Plana sa ukupno cca 40 PM i cca 5 PM za teretna vozila

- na lokaciji zone K1/1 sa ukupno 25 PM

/2/ Rješenje parkirališnih prostora sa oznakom broja parkirališnih mjesta označeno je u kartografskom prikazu grafičkog dijela Plana.

### **5.2. UVJETI GRADNJE TELEKOMUNIKACIJSKE MREŽE**

#### **Članak 20.**

Rješenje telekomunikacijske mreže definirano je na kartografskom prikazu 2B Plana pod naslovom “Infrastruktura -telekomunikacije” u mjerilu 1 : 2000. Prikazane trase uređaja za prijenos sustava telekomunikacije su orijentacijske i mogu se mijenjati radi prilagodbe projektne dokumentacije i usklađenja sa drugim infrastrukturnim sustavima.

#### **Članak 21.**

/1/ Zadovoljenje potreba telekomunikacijskih veza na području obuhvata Plana realizira se preko postojeće kabelske i zračne mreže, te kabelske kanalizacije i izgrađenog UPS -a (uz potrebno proširenje), kao i u okviru nove kabelske kanalizacije, koja se polaže trasama postojeće županijske prometnice Ž2117 i novih prometnica

/2/ Kompletna mreža izvodi se kao podzemna (TK kanalizacija), a priključci za objekte realiziraju se u formi izvoda, kao unutarnji izvodi za kablove s olovnim plaštem, odnosno kao unutarnji izvodi. Daljnje proširenje telekomunikacijske mreže prema planiranim objektima kao i eventualne rekonstrukcije telekomunikacijske mreže provode se samo podzemno kroz daljnju dogradnju kabelske kanalizacije. Svi novi objekti u razmatranoj zoni uključuju se na sustav telekomunikacijskih veza preko razgradnje sa zatečenih i planiranih trasa kabelske kanalizacije.

/3/ Trase kabela izvode se po javnim površinama (zelenilo ili pločnici) odvojeno od energetskih kabelskih vodova i ukapaju na minimalnu dubinu od 1,0 m, pri čemu se kod prijelaza mjesnih ulica i križanja s ostalim instalacijama trebaju koristiti PVC cijevi radi zaštite od mehaničkog oštećenja.

/4/ Planom su u svim prometnicama osigurani pojasevi za polaganje distributivne telekomunikacijske kanalizacije (DTK) uz regulacijske linije, a na mjestima prijelaza kolnika treba postavljati zaštitne cijevi. Najmanja širina pojasa za polaganje distributivne telekomunikacijske kanalizacije iznosi 1,0 m.

#### **Članak 22.**

Planom je predviđeno i postavljanje javnih govornica i to osim unutar čestica i/ili zgrada i na javnim površinama, kako bi se osigurala njihova cjelodnevna dostupnost.

Lokacije javnih govornica treba uskladiti s mjestima veće koncentracije ljudi (veće trgovine i sl.), a mogu se postavljati kao slobodnostojeće i unutar pojasa zaštitnog zelenila uz prometnicu.

### **5.3. UVJETI GRADNJE KOMUNALNE INFRASTRUKTURNE MREŽE**

#### **Članak 23.**

Komunalnu infrastrukturu treba graditi unutar ko-

ridora prometnica u ovim Planom osiguranim pojasevima za svaku vrstu infrastrukture, a u skladu s poprečnim presjecima prometnica.

Lokacijskim dozvolama odrediti će se točan položaj vodova komunalne infrastrukturne mreže. Izgradnja treba biti usklađena s posebnim uvjetima javnih komunalnih poduzeća, koja su nadležna za gradnju i održavanje pojedine mreže.

### **5.3.1. Vodoopskrba**

#### Članak 24.

Rješenje vodoopskrbne mreže definirano je na kartografskom prikazu 2D ovog Plana pod naslovom "Komunalna infrastruktura -Vodoopskrba" u mjerilu 1 : 2000.

#### Članak 25.

/1/ Opskrba vodom na području obuhvata Plana bazira se na vodi iz javnog vodovoda iz naselja Velika Horvatska koji je dio vodoopskrbne mreže teritorija Općine Desinić

/2/ Izgrađeni sustav vodoopskrbe u naselju Velika Horvatska završava izvan područja obuhvata ovog Plana

/3/ Novoplanirana vodoopskrbna mreža mora imati glavni vod min  $\varnothing$  200 položen u koridoru županijske prometnice Ž2117, te interne vodove  $\varnothing$ 160 i  $\varnothing$ 90 do svake buduće građevinske parcele.

/4/ Ovim Planom uređenja određuje se obveza priključenja svih objekata na javnu vodovodnu mrežu.

/5/ Prikazane trase vodoopskrbnih cjevovoda su orijentacijske i mogu se mijenjati radi prilagodbe projektno dokumentacije i usklađenja sa drugim infrastrukturnim sustavima. Na zapadnom dijelu industrijskog parka, gdje će se interne prometnice po potrebi utvrđivati posebnim projektima, vodoopskrbni cjevovodi smještavaju se unutar koridora tih prometnica. U postupku izgradnje i uređenja planskih koridora javnih prometnih površina unutar područja obuhvata potrebno je položiti vodoopskrbne cjevovode sukladno važećoj tehničkoj regulativi i pravilima struke.

#### Članak 26.

/1/ Razvodna mreža treba biti prstenasta, gdje god je moguće. Granati sistem može se primijeniti samo na pojedinim dionicama, gdje bi postavljanje prstenastog sistema iziskivalo velika materijalna ulaganja i neracionalnost.

/2/ Cjevovode vodovodne mreže u principu treba polagati u zeleni pojas i javne površine, a gdje to nije moguće u pješačke nogostupe. Dubina postavljanja cijevi mora biti veća od granice smrzavanja ili zagrijavanja. Principijelno dubina polaganja bi trebala biti oko 1,2-1,5 m od površine terena.

/3/ Na križanjima i odvojcima pojedinih cjevovoda trebaju se ugraditi zasuni kojima se pojedini dijelovi mreže mogu izdvojiti iz pogona. Zasuni se moraju postavljati u zasunske komore.

#### Članak 27.

Potrebne količine vode za gašenje požara treba osigurati u skladu s odredbama Pravilnika o tehničkim

normativima za hidrantsku mrežu za gašenje požara (NN 8/06).

Mreža vodoopskrbnih cjevovoda treba osigurati potrebne količine sanitarne i protupožarne vode, te imati izgrađenu vanjsku nadzemnu hidrantsku mrežu. Hidrante u pravilu treba projektirati kao nadzemne i postavljati izvan prometnih površina. Najveća dozvoljena udaljenost između pojedinih hidranata je 150 m. Novi cjevovodi zbog mjera protupožarne zaštite ne mogu imati profil manji od  $\varnothing$  100 mm.

### **5.3.2. Odvodnja**

#### Članak 28.

Rješenje odvodnje, kanalizaciona mreža i uređaji definirani su na kartografskom prikazu 2E Plana pod naslovom "Komunalna infrastruktura - Odvodnja", u mjerilu 1 : 2000. Prikazane trase kanalizacijskih cjevovoda su orijentacijske i mogu se mijenjati radi prilagodbe projektno dokumentacije. Na zapadnom dijelu industrijskog parka, gdje će se interne prometnice po potrebi utvrđivati posebnim projektima, kanalizacijski cjevovodi smještavaju se unutar koridora tih prometnica.

#### Članak 29.

/1/ Odvodni sustavi izgradit će se i koristiti u skladu s odredbama Zakona o vodama, Zakona o komunalnom gospodarstvu, Odluci o odvodnji voda, Odluci o priključenju na komunalnu infrastrukturu i Smjernicama za izvedbu interne kanalizacije, te prema utvrđenim vodopravnim uvjetima.

/2/ Kod planiranja i izgradnje odvodnih sustava treba usvojiti razdjelni sustav odvodnje. Fekalne otpadne vode sakupiti sustavom sekundarnih kanala i spojiti na kolektor kojim će se odvesti na uređaj za pročišćavanje. Oborinske otpadne vode treba rješavati lokalno upuštanjem u teren ili kratkim ispuštima u recipijent (lateralni kanal potoka Zbilj)

/3/ Nivelete odvodnih kanala treba polagati prema uvjetima u priključnim točkama, ali gdje je god moguće treba omogućiti odvodnju suterenskih etaža.

#### Članak 30.

/1/ Minimalni profili cijevi za odvodnju fekalnih voda utvrđivat će se hidrauličkim proračunom, ali ne bi trebali biti manji od  $\Phi$  200 mm, a za oborinske vode  $\Phi$  400 mm. Ovim se Planom predviđa  $\varnothing$  300 kao glavni odvodni kanal sa 2 crpne stanice na lokacijama kako je prikazano u grafičkom dijelu elaborata.

/2/ Na svim lomovima trase obavezno je predvidjeti revizionna okna. Revizionna okna treba predvidjeti također i na mjestima priključaka pojedinih objekata.

/3/ Visinski položaj odvodne mreže treba projektirati i izvoditi tako da bude visinski smještena ispod vodoopskrbnih cjevovoda. Visinskim položajem i uzdužnim padovima cjevovoda treba u najvećoj mogućoj mjeriomogućiti gravitacijsku odvodnju te minimalizirati moguću pojavu uspora u mreži.

/4/ Preporučljivo je da cijevi budu okruglog presjeka i izrađene od poliestera armiranog staklenim vlaknima. Spajanja naglancima s integriranom brtvom od elastomera osigurat će vodonepropusnost, trajnost te brzu

montažu i ugradnju.

Poklopce revizijskih okana u kolnim površinama ulica treba postavljati u sredini prometnog traka. Ukoliko to iz određenih razloga nije moguće onda ih treba postavljati u sredini kolnika.

Sabirna okna treba postavljati unutar čestice neposredno uz regulacijsku liniju prometnice.

/5/ Idejnim projektima odvodnje biti će određeni profili i nivelete javnih kanala, kote usporne vode, te način priključenja na glavni transportni cjevovod.

#### Članak 31.

/1/ U javni odvodni sustav ne smiju se upuštati:

- vode koje sadrže koncentracije agresivnih i štetnih tvari veće od maksimalno dozvoljenih,
- vode koje sadrže materije koje razvijaju opasne ili upaljive plinove,
- vode koje imaju temperaturu veću od 30° C,
- vode onečišćene sa većom količinom krutih tvari koje bi mogle oštetiti kanal i ugroziti sustav za odvodnju.

/2/ Cijevni materijali za izvedbu kanalizacije trebaju biti tako odabrani da u potpunosti osiguravaju vodonepropusnost sistema.

/3/ Za sve građevinske objekte koji se grade na području gdje postoji izgrađen kanalizacioni sustav obavezano je kod izdavanja dozvole za gradnju uvjetovati priključenje istog na kanalizacioni sustav.

/4/ Za dijelove obuhvata Plana kod kojih se planira izgradnja kanalizacionog sustava, a koji još nisu izgrađeni dozvoljava se privremena izgradnja sabirnih jama i to za objekte sa maksimalno dvije stambene jedinice.

/5/ Nakon dovršetka izgradnje cjelovitog sustava odvodnje, sve građevine i građevinske parcele dužne su se priključiti na mrežu u roku od 6 mjeseci.

### **5.3.3. Elektroopskrba i javna rasvjeta**

#### Članak 32.

/1/ U kartografskom prikazu br. 2C Energetski sustav u mjerilu 1:2000 prikazana je elektroenergetska mreža na području Obuhvata Plana.

/2/ Radi osiguranja potrebne energije te postizanja sigurnosti i kvalitete napajanja Planom se predviđa izgradnja nove TS 110/20 kV na rezerviranoj površini ili u sklopu nove građevine na ulaznom dijelu zone razmatranja (K1/2) povezane podzemnim VN 110 kV kablom na postojeći 110 kV dalekovod izvan zone obuhvata ovog Plana. U zoni obuhvata Plana može se predvidjeti izgradnja novih tipskih distributivnih transformatorskih stanica pojedinačne instalirane snage 2x1000 kVA, a sve prema budućim potrebama korisnika koji su za sada nepoznati.

Za gradnju novih distributivnih transformatorskih postrojenja 20 (10)/0,4 kV potrebno je formirati građevne čestice minimalne površine 7,0 x 10,0 m. Čestice obavezno treba pozicionirati uz javne prometne površine te tako omogućiti neposredan pristup vozilima u svrhu izgradnje i/ili održavanja.

#### Članak 33.

Planom se omogućuje izgradnja TS 110/20 kV i na

drugoj lokaciji i većoj površini od one utvrđene u članku 33. ovih Odredbi, ako takve potrebe proizađu iz detaljnije projektne dokumentacije, dok se nove transformatorske stanice 20 (10)/0,4 kV mogu graditi i na i mjestima gdje Planom nisu predviđene, ako se ukaže potreba kojeg od korisnika zone za još većom potrošnjom električne energije. U tom slučaju potrošač mora osigurati od površine vlastite građevne čestice površinu dimenzija 7,0 x 7,0 m za građevnu česticu potrebne transformatorske stanice s pristupom na javnu prometnu površinu.

#### Članak 34.

U svim prometnicama unutar područja obuhvata osigurani su koridori širine 1,0 m odnosno 1,5 m za polaganje nove srednjenaponske (naponska razina 20(10) kV) i niskonaponske mreže kabela, te polaganje kabela i postavljanje stupova javne rasvjete.

Elektroenergetske kabele neovisno o naponskoj razini treba postavljati isključivo izvan kolnih površina. U tu svrhu osigurani su pojasi ispod površina nogostupa i razdjelnih pojasa zelenila.

Sve kabele treba postavljati 0,80 m ispod kote terena, a na mjestima poprečnih prijelaza kolnih površina kabele treba polagati u zaštitne cijevi.

#### Članak 35.

/1/ Visokonaponska veza novih trafostanica sa zatečenim sustavom ostvarit će se VN kablovima iz pravca postojećih trafostanica prema novim TS10 (20)/0,4 kV.

/2/ Niskonaponski razvod izvest će se kabelski podzemno u okviru koridora javnih zelenih površina i koridora postojećih i planiranih prometnica i to kabelima PPOO-4x150 mm 2 0,6/1,0 kV do slobodnostojećih razvodnih ormara (za pojedine grupe objekata) preko kojih se realizira veza do pojedinih glavnih razvodnih ormara u okviru objekata kablom tipa PPOO-A, 4 x 50 mm2 ili PPOO, 4 x 50 mm2.

/3/ Sve buduće rekonstrukcije, kao i nove izgradnje u okviru visokonaponske i niskonaponske mreže mogu se realizirati samo kao podzemna-kabelska elektroenergetska mreža.

/4/ Javna rasvjeta izvodi se putem zasebnih energetskih kabela tipa PPOO-A, 4 x 25 mm2, postavljenih u okviru pješačkih pločnika i staza, s povezivanjem pojedinih zona javne rasvjete na izvor napajanja - slobodnostojeći razvodni ormar.

/5/ Realizacija izgradnje nove ili rekonstruirane kabelske mreže provodi se ukapanjem kabela u rovove na dubinu od 0,80 m, te postavljanje zaštite i obilježavanja položaja kabela.

/6/ Rekonstrukcija postojećih i gradnja novih elektroenergetskih građevina (dalekovodi 10 (20) kv i transformatorske stanice) kao i kabliranje pojedinih dijelova trase vodova visokog napona na prolazu kroz građevinska područja određuje se lokacijskim dozvolama prema rješenjima ovog Plana i uvjetima koje utvrđuje HEP.

/7/ Izgradnja novih TS 10(20)/0,4 kV i rekonstrukcija postojećih ovisna je o dinamici izgradnje novih sadržaja i objekata odnosno o rekonstrukciji postojećih, te njihovim zahtjevanim snagama.

Točne lokacije novih trafostanica i instalirane snage transformatora odredit će se ovisno o zahtjevima investitora.

Srednjenaponski priključak planiranih trafostanica izvesti tipiziranim 10(20) kV kabelima ili zračnim 10(20)kV dalekovodima, interpolirajući ih u postojeću 10(20) kV mrežu.

#### Članak 36.

Ovim se Planom određuju zaštitni kooridori za postojeće zračne elektroprijenosne uređaje.

/1/ Visokonaponski i srednjenaponski nadzemni vodovi :

- za napon 10(20) kV 16 m

Niskonaponski nadzemni vodovi :

- za napon 0,4 kV 5 m

Nije dozvoljena gradnja novih građevina u koridoru nadzemnih vodova - dalekovoda, osim iznimno, a na temelju uvjeta građenja koje utvrđuje HEP.

Prostor u navedenim koridorima mora biti uređen da onemogućava pojavu požara.

/2/ Širina zaštitnog koridora podzemnog VN kabela i NN kabela iznosi:

Srednjenaponski podzemni vodovi :

- za napon 10(20) kV 4 m

Niskonaponski podzemni vodovi :

- za napon 0,4 kV 2 m

Izgradnja unutar tih koridora moguća je samo temeljem suglasnosti odn. posebnih uvjeta građenja HEP-a.

#### Članak 37.

/1/ Ovim se Planom određuje obveza izvedbe javne rasvjete na svim javnim površinama, jačine i rasporeda ovisno o sadržajima pojedinih lokacija odn. zona.

/2/ Javna rasvjeta će se izvoditi kao samostalna, izvedena na zasebnim stupovima ili dograđivati u sklopu postojeće rasvjete.

U zoni planirane izgradnje, javnu rasvjetu izgraditi u skladu s arhitektonskim rješenjem i prema Projektu priključka javne rasvjete na distribucijsku mrežu.

/3/ Uvjeti uređenja za javnu rasvjetu utvrđuju se lokacijskom dozvolom a kako je predviđeno stavkom /1/. Obvezatna je suglasnost, odn. posebni uvjeti uređenja koje izdaje HEP.

/4/ Rasvijetljenost prometnih površina treba uskladiti s klasifikacijom rasvijetljenosti u Preporukama za rasvjetu cesta s motornim i pješačkim prometom.

Napajanje javne rasvjete realizira se iz planiranih trafostanica preko zasebnih kabelskih razvodnih ormara smještenih uz trafostanicu, u kojima se provodi regulacija rasvjete i mjerenje potrošnje.

Niskonaponski kabeli javne rasvjete postavljaju se u rovu sa drugim VN i NN kabelima.

#### Članak 38.

Pri projektiranju i izvođenju elektroenergetskih objekata obavezno se mora pridržavati svih tehničkih propisa, a naročito o sigurnosti i zaštiti. Obavezno se pridržavati propisanih udaljenosti od ostalih infrastrukturnih objekata, te pribaviti suglasnost ostalih korisnika

infrastrukturnih koridora.

#### **5.3.3. Plinoopskrba**

##### Članak 39.

/1/ Planom je predviđena plinifikacija čitavog područja obuhvata ovog Plana. Sustav plinoopskrbe gradi se u koridorima prikazanim na kartografskom prikazu 2F Energetski sustav u M 1: 2 000.

/2/ Postojeći vodovi plinifikacijske mreže nalaze se izvan područja obuhvata Plana na području naselja Velika Horvatska s jedne strane i s druge strane na području naselja Donji Žbilj. Polazu se dalje u koridoru županijske prometnice Ž2117 i dalje u koridoru glavne interne prometnice.

/3/ Prikazane trase plinovodnih cjevovoda su orijentacijske i mogu se mijenjati radi prilagodbe projektne dokumentacije i usklađenja sa drugim infrastrukturnim sustavima. Na zapadnom dijelu obuhvata Plana, gdje će se interne prometnice po potrebi utvrđivati posebnim projektima, plinovodni cjevovodi smještavaju se unutar koridora tih prometnica.

/4/ Unutar područja obuhvata Plana u koridorima planiranih prometnica predviđeni su pojasi minimalne širine 1,0 m za polaganje srednjetačnih plinovoda, tako da će se omogućiti plinifikacija svih planiranih građevina.

/5/ Za srednjetačne plinovode treba koristiti polietilenske cijevi i fittinge kvalitete PE 100 klase SDR 11.

/6/ Polaganje plinoopskrbnih cjevovoda obavezno je uskladiti s uvjetima za provođenje mjera zaštite od požara i uz poštivanje obaveznih udaljenosti od različitih građevina i drugih vrsta komunalne infrastrukture pri paralelnom vođenju odnosno na mjestima križanja s drugim vodovima. Minimalne sigurnosne udaljenosti (svijetli razmak) srednjetačnog plinovoda od postojećih i projektiranih instalacija i objekata iznose:

- min. 2,00 m od objekata,
- min. 1,50 m od nasada visokog zelenila,
- min. 1,50 m od okana drugih vrsta komunalne infrastrukture i stupova javne rasvjete,

i od drugih vrsta komunalne infrastrukture kako slijedi :

- min. 1,00 m od elektroenergetskih kabela odnosno min. 0,40 m od drugih instalacija pri paralelnom polaganju

- min. 0,50 m od elektroenergetskih kabela (dodatno i u zaštitnoj cijevi) odnosno od drugih instalacija na mjestima prijelaza po vertikali

• min. 1,20 nadsloja iznad plinoopskrbnog cjevovoda.

##### Članak 40.

Svi zahvati i postupci pri trasiranju i polaganju plinovoda moraju biti usklađeni s postojećim propisima i zakonskim aktima (Zakon o zaštiti požara, "Narodne novine" br. 58/93, Zakon o zapaljivim tekućinama i plinovima, "Narodne novine" br. 108/95) iz područja zaštite od požara.

#### **6.0. UVJETI UREĐENJA JAVNIH ZELENIH POVRŠINA**

#### Članak 41.

/1/Unutar područja obuhvata ovog Plana nisu predviđene zasebne zelene površine kao javni uređeni prostori u smislu parkovnog zelenila, ali se cijela zona treba tretirati kao **radni park** i ostvariti ugodan radni ambijent uz osiguranje komunalnog standarda i zaštite okoliša u smislu zabrane onečišćenja .

/2/Zelene površine uređuju se kao zaštitne i to:

- na površinama zaštitnog zelenila u širini 5,0 i 10,0 m na granici obuhvata ovog Plana
- u okviru koridora prometnih površina, jednostrano ili obostrano širine 5,0 i 10,0m,
- u okviru građevnih čestica gospodarske namjene na najmanje 20% njihove površine sa smještajem prema javnoj prometnoj površini i susjednim građevnim česticama.

/3/ Obavezna je sadnja visokog zelenila u zonama zaštitnog zelenila duž granice obuhvata ovog Plana kako bi se zona „utopila“ i umanjila moguću oblikovnu devastaciju prostora.

/4/ Obavezna je sadnja drvoreda duž prometnica, uz parkirališne prostore i uz pješačke staze i nogostupe, a sve u skladu sa grafičkim prikazima ovog Plana.

/5/Zatravljenje parkirališnih površina dodatno oplemenjuje prostor gdje je zbog funkcije moguća eventualna devastacijska prostora. Sadržna visoke vegetacije predviđa se i uz sve parkirališne prostore kao i na potezima uz planirane objekte.

/6/Na pojedinim građevinskim parcelama obavezna je sadnja visokog i niskog zelenila. Obavezna je sadnja zelenila duž ograda na granicama susjednih parcela, obavezno je ozelenjavanje željeznih ograda. Građevinsku parcelu treba maksimalno oplemeniti zelenilom kako bi se eventualna oblikovna devastacija velikih monovolumenskih građevina bar donekle sanirala.

/5/ Obavezno je zadržavanje zaštitnog zelenila na svim područjima kako je prikazano u grafičkom prilogu ovog Plana.

### 7.0. MJERE ZAŠTITE PRIRODNIH I KULTURNO-POVIJESNIH CJELINA, GRAĐEVINA I AMBIJENTALNIH VRIJEDNOSTI

#### Članak 42.

Mjere zaštite pojedinog područja proizlaze iz lokacije vrijednih, pojedinačnih registriranih ili preventivno zaštićenih spomenika kulture, prirode i krajolika.

/1/Gotovo čitavo područje je neizgrađeno bez građevina koje bi imale karakteristike kulturnih dobara, dok prema konzervatorskoj dokumentaciji za planove više razine (PPUO Desinić) nisu utvrđena arheološka područja koja bi trebalo posebno zaštititi ili istražiti.

/2/PPU-om Općine Desinić **zaštićena je jugoistočna zona u kategoriji zaštite kultiviranog krajolika, a na razini zaštite PPUO-a i ovog Plana.**

/3/Očuvanje ambijentalnih vrijednosti ustanovljeno je odrednicama ovog Plana i to na razini uvjeta uređenja zone u cjelini, uvjeta uređenja parcele i uvjeta gradnje građevina .

/4/ Planskim se rješenjem kao mjera zaštite ovim

Planom, a u skladu s odredbama PPUO-a Desinić, uvođi visok postotak ozelenjavanja zone u cjelini i to kako slijedi :

- osigurava se zaštitni zeleni pojas duž granice obuhvata Plana
- osigurava se zaštitni zeleni pojas duž prometnice Ž2117 u širini 5-10 m
- obavezna je sadnja drvoreda duž internih prometnica
- na granicama parcela obavezna je sadnja visokog zelenila i ozelenjavanje ogradnih zidova i željeznih ograda
- Obavezno ozelenjavanje parcela u relativno visokom postotku (20-30% ovisno o namjeni)

/5/ Provedbenim odrednicama uvjeta gradnje i oblikovanja te upotrebe materijala osigurava se mjera zaštite ambijentalno vrijedan kultivirani krajolik od devastacije glomaznim monovolumenskim građevinama

### 8.0. POSTUPANJE S OTPADOM

#### Članak 43.

Na prostoru obuhvata ovoga Plana postupanje s otpadom mora biti u skladu s odredbama Zakona o otpadu.

Zbrinjavanje komunalnog i gospodarskog/proizvodnog otpada bit će organizirano odvozom, prema komunalnom redu javnog komunalnog poduzeća na predviđeno odlagalište.

#### Članak 44.

/1/Proizvođači gospodarskog/proizvodnog otpada moraju u skladu s odredbama Zakona o otpadu (zavisno o količini i vrsti otpada) predati sakupljaču otpada prateći list s podacima o vrsti, mjestu nastanka, količini i načinu pakiranja otpada.

/2/Industrijski otpad može se prije organiziranog odvoza na odlagalište skladištiti na građevinskoj parceli u skladu s odredbama Zakona o otpadu i uredbi u uvjetima za postupanje s opasnim otpadom i uz odobrenje nadležnog tijela Državne uprave.

Proizvođač industrijskog otpada koji proizvede više od 150 t neopasnog otpada te 200 kg opasnog otpada mora u skladu s odredbama Zakona o otpadu izraditi plan gospodarenja otpadom.

/3/Zabranjene su djelatnosti koje proizvode infektivne, kancerogene i toksične otpade te otpade koji imaju svojstva nagrivanja, ispuštanja otrovnih plinova te kemijsku ili biološku reakciju.

#### Članak 45.

Građevni otpad koji će nastati kod gradnje na prostoru obuhvata Plana zbrinjavati će se u skladu s odredbama Zakona o otpadu odvozom na predviđeni deponij.

### 9.0. MJERE SPREČAVANJA NEPOVOLJNOG UTJECAJA NA OKOLIŠ

#### Članak 46.

/1/Jedna od najvažnijih mjera sprječavanja nepovoljnog utjecaja na okoliš odnosi se na realizaciju kanalizacijskog sustava kako je ovim Planom predviđeno.

/2/Zaštitu okoliša na području ove zone treba prvenstveno postići zahvatima na uređenju i oblikovanju

građevina na cjelokupnoj zoni obuhvata, kao i visoko kvalitetnom uređenju svih zelenih površina.

/3/ Oblikovanje okoliša na ovom području predstavlja izuzetno značajan zahvat radi očuvanja ambijentalnih vrijednosti i kategorije kultiviranih krajolika kao i neposrednog okruženja. Obzirom da prema ovom Planu veći dio površina dobija status uređenog urbanog prostora, to će i kvalitetno oblikovanje okoliša predstavljati jedan od preduvjeta za formiranje cjelovite suvremene i visokostandardne urbane strukture.

/4/ Spriječavanje negativnog utjecaja na okoliš, odnosno urbani izgled i oblikovanje postići će se adekvatnim uređenjem zone obuhvata Plana i oblikovanjem kako slijedi :

- oblikovanje objekata s razvedenim volumenima u horizontalnom i vertikalnom smislu izbjegavanje glomaznih volumena
- primjena autohtonih materijala, odnosno obavezna primjena kamena i drveta na dijelu pročelja objekta
- izvedba drugih detalja na objektu svojstveno ovom podneblju i tradicionalnoj arhitekturi
- ozelenjavanje i vrtno-tehničko uređenje građevinske parcele (posebno prostora uz javno-prometnu površinu)

/5/ Slijedeći važan segment zaštite okoliša predstavlja Planom utvrđeni nivo minimalnog komunalnog opremanja pojedinih prostora, što obavezno uključuje izvedbu zaštitnog zelenila uz prometne površine kao zaštita od buke i realizaciju potrebne prometne i komunalne infrastrukture. Takav nivo opremanja ovog područja treba omogućiti kvalitetnu protupožarnu zaštitu, osigurati pristup interventnih vozila do svih objekata, te pružiti potrebnu zaštitu stanovništva od intenzivnog prometa

## **9.1. ZAŠTITA OD POPLAVA I PODZEMNIH VODA**

### **Članak 47.**

Pri odabiru sadržaja, djelatnosti i tehnologija koje će se realizirati u obuhvatu ovoga Plana moguće su samo one koje ne onečišćuju okoliš odnosno one kod kojih se mogu osigurati propisane mjere zaštite okoliša.

/1/ Uz južnu granicu područja obuhvata proteže se lateralni kanal potoka Zbiljica. Zbog opasnosti od plavljenja mora se urediti i održavati njegovo korito, uz osiguranje slobodnog prostora u širini 6,0 m obostrano od ruba korita.

/2/ Posebnu pažnju treba posvetiti zaštiti podzemnih voda za što je neophodno izgraditi sustav nepropusne kanalizacije. U okviru pojedinih pogona, ovisno o tehnološkim procesima koji će se obavljati, potrebno je uz dobivanje posebnih uvjeta građenja od nadležnog vodnogospodarskog poduzeća, postaviti uređaj za pročišćavanje otpadnih voda prije upuštanja u kanalizaciju. Otpadne vode iz tehnoloških procesa mogu se po potrebi reciklirati i koristiti u kružnom procesu.

/3/ U kanalski sustav odvodnje otpadnih voda mogu se upuštati samo prethodno pročišćene vode do propisanog stupnja onečišćenja u skladu s Pravilnikom o graničnim vrijednostima pokazatelja opasnih i drugih

tvari u otpadnim vodama (NN br. 40/99).

/4/ Sve prometne, manipulativne i površine za remont vozila, mehanizacije i strojeva trebaju biti izvedene vodonepropusno s uređenom vodonepropusnom odvodnjom te separatorima ulja, masti i taloga.

## **9.2. ZAŠTITA OD POŽARA I EKSPLOZIJA**

### **Članak 48.**

/1/ U smislu zaštite prema Zakonu o zaštiti od požara (NN 58/93) i Pravilnika o uvjetima za vatrogasne pristupe, te procjene ugroženosti od požara (NN 35/94) ovim elaboratom osigurani su pristupni putevi za vatrogasna vozila, te vozila za spašavanje ljudi i imovine. Požarna površina mora biti potpuno pokrivena vodoopskrbom, hidrantskom mrežom i instalacijama - rješena u skladu s navedenim zakonskim i podzakonskim aktima.

/2/ Pridržavajući se odredbi propisa Planom su osigurani vatrogasni prilazi do svih zona po planiranim javnim prometnim površinama čime je omogućen pristup do svake građevne čestice.

U postupku daljnje detaljnije razrade ovog Plana, te prilikom projektiranja i izvođenja treba primjenjivati odredbe slijedeće zakonske i podzakonske regulative na snazi :

- Zakona o zaštiti od požara
- Pravilnika o tehničkim normativima za hidrantsku mrežu za gašenje požara
- Pravilnika o uvjetima za vatrogasne pristupe.

Sve vatrogasne pristupe, te površine za rad vatrogasnog vozila treba izvesti u skladu s odredbama Pravilnika o uvjetima za vatrogasne pristupe (NN 142/03).

### **Članak 49.**

/1/ Planirane cjevovode za količine vode potrebne za gašenje požara treba izvesti u skladu s odredbama Pravilnika o tehničkim normativima za hidrantsku mrežu za gašenje požara ((NN 8/06).

/2/ Protupožarna zaštita zahtjeva odgovarajuće dimenzioniranje javne vodovodne mreže, uz uvjete osiguranja dovoljnih količina protupožarne vode, te mrežu vanjskih hidranata na maksimalnoj dozvoljenoj međusobnoj udaljenosti od 150 m i s vodovodnim priključkom ne manjeg profila od  $\varnothing$  100 mm.

### **Članak 50.**

U svrhu sprečavanja širenja požara na susjedne građevine, građevina mora biti udaljena od susjednih građevina najmanje 4,0 m ili manje, ako se dokaže, uzimajući u obzir požarno opterećenje, brzinu širenja požara, požarne karakteristike materijala građevina, veličinu otvora na vanjskim zidovima građevina i dr. da se požar neće prenijeti na susjedne građevine ili mora biti odvojena od susjednih građevina požarnim zidom vatrootpornosti najmanje 90 minuta, koji u slučaju da građevina ima krovnu konstrukciju (ne odnosi se na ravni krov vatrootpornosti najmanje 90 minuta) nadvisuje krov građevine najmanje 0,5 m ili završava dvostranom konzolom iste vatrootpornosti dužine najmanje 1 m neposredno ispod krova krovšta, koji mora biti od negorivog materijala najmanje na dužini konzole.

### **Članak 51.**

Postava podzemnih ili nadzemnih spremnika zapaljivih tekućina i plinova treba se planirati i projektirati u skladu s odredbama Zakona o zapaljivim tekućinama i plinovima.

#### Članak 52.

Za planirani plinovod srednjeg tlaka, koji će se projektirati i graditi u području obuhvata ovog Plana ili njegovom kontaktnom području trebaju se primijeniti preventivne mjere zaštite od eksplozije koje se odnose prvenstveno na primjenu minimalnih sigurnosnih udaljenosti od građevina i drugih vodova komunalne infrastrukture.

### 9.3. ZAŠTITA OD ELEMENTARNIH NEPOGODA I RATNIH OPASNOSTI

#### Članak 53.

Područje obuhvata Plana nalazi se u zoni očekivana potresa intenziteta VII° MCS ljestvice.

Građevine moraju biti projektirane najmanje na očekivani intenzitet potresa.

#### Članak 54.

/1/Sklanjanje stanovništva u slučaju neposredne ratne opasnosti organizira se u zaklonima sa kapacitetom koji ne može biti manji od 2/3 broja zaposlenika, a ako se radi u smjenama, od 2/3 broja zaposlenika u najvećoj smjeni.

/2/Za sada se ne očekuje broj zaposlenih koji bi zahtjevaio gradnju skloništa, te se ovim Planom ne predviđaju građevine primarne zaštite sklanjanja ljudi.

Planom se predviđaju zakloni kao ukopani, poluukopani ili nadzemni, s nadslojem zemlje kojim se formira humak na zelenoj površini.

/3/Mjere zaštite od seizmičkog djelovanja obuhvaćaju i pridržavanje Planom uvjetovanih minimalnih međusobnih udaljenosti građevina te njihovog odmicanja od prometnih površina.

### 9.4. PROCJENA UTJECAJA NA OKOLIŠ

#### Članak 55.

Potreba izrade procjene utjecaja na okoliš utvrdit će se i provesti prema posebnim propisima, odredbama Prostornog plana Krapinsko-zagorske županije, a ovisno o vrsti i veličini gospodarskih djelatnosti koje će se smjestiti unutar obuhvata ovog Plana.

### 10.0. MJERE PROVEDBE PLANA

#### Članak 56.

/1/Realizacija i provođenje Plana vršit će se etapno, vezano uz potrebe uređenja urbanog područja te pripremanje za izgradnju i opremanje komunalnom infrastrukturom pojedinih lokacija unutar razmatranog područja obuhvata Plana.

/2/U cilju osiguranja potrebnih preduvjeta treba odmah započeti s pripremnim radovima za buduću realizaciju ovog Plana, unutar kojih treba utvrditi ukupni opseg radova i prioritete koje treba ostvariti radi efikasne provedbe Plana. Znači da treba odmah započeti s pripremom dokumentacije na temelju koje se može pristupiti radovima na uređenju i opremanju građevinskog zemljišta za njegovu buduću namjenu. U tom cilju treba provesti slijedeće aktivnosti:

- izrada potrebnih studija i arhitektonskih rješenja

- izradu projekata, iskolčenje koridora, te uređenje zatečenih i izvedba novih prometnih površina (prometnica i parkirališta) s otvaranjem pristupa do pojedinih dijelova prostora

- projektiranje i izvedba nužne infrastrukturne opreme prostora

- rješavanje vlasničkih odnosa za površine javne namjene prolaza komunalne infrastrukture

- provedba urbane komasacije za druga područja temeljem ovog Plana

- prikupljanje suglasnosti za pojedine prioritete zahvate u prostoru

Pravovremena priprema i organizacija ovih radova od strane stručnih službi Županije i Općine ili za to posebno osnovane stručne institucije, omogućit će uspješno provođenje Plana.

### 10.1. OBVEZA IZRADE DETALJNIH PLANOVA

#### Članak 57.

/1/U skladu sa PPUO-om Desinić nije predviđena izrada Detaljnog plana uređenja. Radi toga se ne propisuju obveza izrade detaljnih planova uređenja.

/2/Ovim Planom predviđena je njegova neposredna provedba radi utvrđivanja lokacijskih uvjeta za izgradnju građevina i uređenje prostora unutar granica obuhvata.

### 10.2. REKONSTRUKCIJA GRAĐEVINA NAMJENA KOJIH JE PROTIVNA PLANIRANOJ NAMJENI ILI URBANIM PRAVILIMA

#### Članak 58.

Planom obuhvaćeno područje nije izgrađeno te se utvrđuje posve nova urbana struktura gospodarske namjene.

Obzirom da nema postojećih izgrađenih objekata koji bi bili protivni planiranoj namjeni, ne određuju se uvjeti za rekonstrukciju takvih građevina.

### 10.3. ZAVRŠNE ODREDBE

#### Članak 59.

/1/Elaborat Plana sastoji se od tekstualnog dijela i kartografskih prikaza uvezanih u jedinstveni tvrdi omot sa dokumentacijskim brojem Plana, ovjerenih i potpisanih od strane odgovorne osobe tvrtke Urban design d.o.o., Zagreb i predsjednika Vijeća Općine Desinić.

/2/Jedan primjerak izvornika elaborata Plana čuva se trajno u arhivi Općine, ostali primjerci izvornika i Plana dostavljaju se nadležnim državnim i županijskim tijelima za prostorno uređenje, dok kopije Plana služe za stručnu uporabu.

#### Članak 60.

Ova Odluka stupa na snagu osmog dana po objavi u "Službenom glasniku Krapinsko-zagorske Županije".»

KLASA: 022-05/08-01/211

URBROJ: 2214/03-08-1

Desinić, 16. 10. 2008.

PREDSJEDNIK POVJERENSTVA

Zvonko Škreblin, v.r.

## OGLASNE STRANICE

### POŠTOVANI PRETPLATNICI!

Želimo Vas obavijestiti kako od sada možete sve brojeve "Službenog glasnika Krapinsko-zagorske županije" za **2001., 2002., 2003., 2004., 2005., 2006. i 2007.** godinu nabaviti i na CD-ROM mediju.

Ukoliko nemate pojedini broj lista, ukoliko ga ne možete pronaći u svojoj arhivi ovo je prilika da sve objavljene odluke svih tijela jedinica lokalne samouprave pronađete na jednom mjestu.

Sve što Vam je potrebno je PC računalo sa CD-ROM uređajem.

Na CD mediju se nalazi i program (Adobe Acrobat) koji Vam omogućuje čitanje i ispis pojedinih odluka.

### LAKO, JEDNOSTAVNO I BRZO

Za sve informacije nazovite nas na telefon 049/371-490 ili 049/300-044

**Cijena CD-a je 290 kn +PDV.**

## SLUŽBENI GLASNIK KRAPINSKO-ZAGORSKE ŽUPANIJE

SLUŽBENO GLASILO KRAPINSKO-ZAGORSKE ŽUPANIJE

Uređuje uređivački odbor: **Dubravka Sinković** (tajnik Županije) - glavni i odgovorni urednik

**Ljiljana Malogorski** - zamjenik glavnog urednika • **Svjetlana Goričan** - član

Adresa redakcije: Magistratska 1, 49000 KRAPINA • telefon: (049)329-252 • Telefax: (049) 329-255

Izdavač: "SLUŽBENI GLASNIK d.o.o." Krapina, Zagrebačka cesta 26 • e-mail: sluzbeni-glasnik@kr.htnet.hr

Direktor: **Zdravko Grabušić**, telefon: (049) 371-490, 300-044 • telefax: (049) 300-043

List izlazi jedanput mjesečno ili prema potrebi.

Priprema teksta, prijelom i tisak: "SLUŽBENI GLASNIK d.o.o." Krapina

***Pretplatnicima koji se pretplate tijekom godine  
jamčimo primitak svih prethodno izašlih brojeva.***



Krapinsko-zagorska  
županija