



# SLUŽBENI GLASNIK KRAPINSKO-ZAGORSKE ŽUPANIJE

Broj 19 - Godina 16.

Krapina, 10. listopada, 2008.

ISSN

## SADRŽAJ

### KRAPINSKO-ZAGORSKA ŽUPANIJA AKTI ŽUPANIJSKE SKUPŠTINE

- |  |      |
|--|------|
| 1. Odluka o prvenstvu korištenja voda na području lokacije Stari Golubovec | 1591 |
| 2. Rješenje o imenovanju mrtvozornika                                      | 1591 |

### GRAD KLANJEC AKTI GRADSKOG VIJEĆA

- |  |      |
|--|------|
| 1. Odluka o potpisivanju Sporazuma o suradnji i prijateljstvu Grada Klanjca i općine Hrvatska Dubica | 1591 |
| 2. Odluka o donošenju Detaljnog plana uređenja poslovne zone «Lepoglavec»Izmjene i dopune            | 1592 |

### OPĆINA HUM NA SUTLI AKTI OPĆINSKOG VIJEĆA

- |   |      |
|---|------|
| 1. Odluka o imenovanju Povjerenstva za zaštitu potrošača  | 1594 |
| 2. Odluka o izmjeni Odluke o financiranju rada Dječjeg vrtića «Balončica» Hum na Sutli  | 1594 |
| 3. Izmjene i dopune Pravilnika o utvrđivanju kriterija i postupka za dodjelu pripomoći prema nadarenosti učenika srednjih škola i studenata s područja Hum na Sutli               | 1594 |
| 4. Izmjene i dopune Pravilnika o utvrđivanju kriterija i postupka za dodjelu pripomoći prema socijalnom statusu učenika srednjih škola i studenata s područja općine Hum na Sutli | 1594 |

### OPĆINA KRALJEVEC NA SUTLI AKTI OPĆINSKOG VIJEĆA

- |   |      |
|---|------|
| 1. Odluka o donošenju Prostornog plana uređenja općine Kraljevec na Sutli | 1595 |
|---|------|

### OPĆINA KRAPINSKE TOPLICE AKTI OPĆINSKOG VIJEĆA

- |  |      |
|--|------|
| 1. Odluka o polugodišnjem obračunu Proračuna općine Krapinske Toplice za 2008. godinu                        | 1625 |
| 2. Odluka o osnivanju Savjeta mladih   | 1635 |
| 3. Odluka o izmjeni i dopuni Odluke o određivanju imena ulica  | 1637 |
| 4. Zaključak Općinskog vijeća o davanju prethodne suglasnosti na Statut Općinske knjižnice Krapinske Toplice | 1638 |
| 5. Statut Općinske knjižnice Krapinske Toplice   | 1638 |

### OPĆINA LOBOR AKTI OPĆINSKOG VIJEĆA

- |   |      |
|---|------|
| 1. Odluka o izmjenama i dopunama Pravilnika o postupku i kriterijima za dodjelu stipendija učenicima i studentima s područja općine Lobor | 1640 |
| 2. Izvješće o izvršenju Proračuna općine Lobor za razdoblje 01.01. do 30.06.2008. godine  | 1641 |

**OPĆINA RADOBOJ****AKTI OPĆINSKOG VIJEĆA**

- |   |      |
|---|------|
| 1. Polugodišnji obračun Proračuna općine Radoboj s patećim programima         | 1647 |
| 2. Odluka o planu gospodarenja otpadom općine Radoboj                         | 1665 |
| 3. Odluka o strategiji razvoja sporta i sportske rekreacije za Općinu Radoboj | 1680 |

**OPĆINA VELIKO TRGOVIŠĆE****AKTI OPĆINSKOG VIJEĆA**

- |   |      |
|---|------|
| 1. Odluka o izvršenju Proračuna za razdoblje 01.01.- 30.06.2008. godine   | 1682 |
| 2. Riješenje o imenovanju članova Upravnog vijeća Dječjeg vrtića «Rožica» Veliko Trgovišće                                      | 1686 |
| 3. Odluka o načinu ostvarivanja prednosti pri upisu djece u Dječji vrtić «Rožica» V. Trgovišće                                  | 1686 |
| 4. Odluka o drugoj izmjeni i dopuni Proračuna općine za 2008. godinu  | 1687 |
| 5. I. izmjene Programa gradnje objekata i uređaja komunalne infrastrukture u 2008. godini                                       | 1696 |
| 6. I. izmjena Programa održavanja komunalne infrastrukture za djelatnosti iz članka 30.ZKG u 2008. godini                       | 1696 |
| 7. I. izmjena Programa raspodjele sredstava za potrebe socijalne skrbi u 2008. godini   | 1697 |
| 8. I. izmjena Programa raspodjele za zadovoljavanje javnih potreba u kulturi u općini Veliko Trgovišće za 2008. godinu          | 1697 |
| 9. I. izmjena Programa raspodjele sredstava za zadovoljavanje javnih potreba u športu u Općini Veliko Trgovišće za 2008. godinu | 1698 |
| 10. Odluka o usvajanju izvješća revizije  | 1698 |

## KRAPINSKO-ZAGORSKA ŽUPANIJA AKTI ŽUPANIJSKE SKUPŠTINE

Na temelju članka 32. stavka 2. Zakona o vodama («Narodne novine», broj 107/95. i 150/05.) i članka 17. Statuta Krapinsko-zagorske županije («Službeni glasnik Krapinsko-zagorske županije», broj 13/01., 5/06. i 11/06. – pročišćeni tekst) uz suglasnost Ministarstva regionalnog razvoja, šumarstva i vodnoga gospodarstva Klasa: UPI/II 030-01/08-01/00040 Urbroj: 538-10/1-2-48-08/0003 od 18. rujna 2008., Županijska skupština Krapinsko-zagorske županije na 22. sjednici održanoj dana 09. listopada 2008. godine donijela je

### ODLUKU

#### O PRVENSTVU KORIŠTENJA VODA NA PODRUČJU LOKACIJE STARI GOLUBOVEC

##### I.

Utvrđuje se red prvenstva korištenja voda na području lokacije Stari Golubovec:

1. Javna vodoopskrba

2. Zahvaćenje pitke vode radi prodaje na tržištu za potrebe društva „Werkos“ d.o.o. Osijek, Ribarska 1 (kao potencijalnog korisnika koncesije), do maksimalne količine od 5 l/s, odnosno 150.000 m<sup>3</sup>/god na lokaciji istražne bušotine IB-1 (budućeg zdenca) na k.č. br. 2208/2 k.o. Petrova Gora (koja je u vlasništvu rečenog Društva) na području naselja Stari Golubovec, Općina Lorbor.

##### II.

Nakon izrade planiranog zdenca na lokaciji k.č. br. 2208/2 k.o. Petrova Gora, društvo „Werkos“ d.o.o. provest će ispitivanje izdašnosti rečenog zdenca, te njegov utjecaj na izdašnost postojećih zdenaca u Grabarima i Behinima, koji su u sustavu javne vodoopskrbe, a u nadležnosti društva „Zagorski vodovod“ d.o.o..

Izvjешće o provedenom ispitivanju dostaviti će se Ministarstvu regionalnog razvoja, šumarstva i vodnoga gospodarstva, „Hrvatskim vodama“, Krapinsko-zagorskoj županiji i „Zagorskom vodovodu“ d.o.o., nakon čega će se utvrditi stvarne količine crpljenja, te će Krapinsko-zagorska županija donijeti konačnu Odluku o redu prvenstva korištenja voda u odnosu na dobivene rezultate i planove razvoja sustava javne vodoopskrbe.

KLASA: 325-01/06-01/21

URBROJ: 2140/01-01-08-15

Krapina, 09. listopada 2008.

PREDSJEDNIK ŽUPANIJSKE SKUPŠTINE

Franjo Jagić, v.r.

Na temelju članka 183. st. 1. Zakona o zdravstvenoj zaštiti («Narodne novine» br. 121/03., 48/05. i 85/06.), čl. 4. st. 1. toč. b) Pravilnika o načinu pregleda umrlih, te o utvrđivanju vremena i uzroka smrti («Narodne novine» br. 121/99., 133/99. i 112/00.) i članka 17. Statuta Krapinsko-zagorske županije («Službeni glasnik Krapinsko-zagorske županije» br. 13/01., 5/06. i 11/06. – pročišćeni tekst) Županijska skupština Krapinsko-zagorske županije na 22. sjednici održanoj dana 09. listopada 2008. godine donijela je

## RJEŠENJE O IMENOVANJU MRTVOZORNIKA

##### I.

Za obavljanje službe mrtvozorstva za područje Grada Donje Stubice imenuje se Marin Kovačić, dr.med. iz Zagreba, Šamačka 20.

##### II.

Imenovani iz toč. I. ovoga Rješenja u obavljanju mrtvozorničke djelatnosti dužan je pridržavati se odredbi Pravilnika o načinu pregleda umrlih, te o utvrđivanju vremena i uzroka smrti («Narodne novine» br. 121/99., 133/99. i 112/00.) i Odluke o organizaciji mrtvozorničke djelatnosti i imenovanju mrtvozornika («Službeni glasnik Krapinsko-zagorske županije» br. 14/03. i 4/07.).

##### III.

Ovo Rješenje stupa na snagu danom donošenja, a objavit će se u «Službenom glasniku Krapinsko-zagorske županije».

Klasa: 543-05/08-01/02

Urbroj: 2140/01-01-08-3

Krapina, 09. listopada 2008.

PREDSJEDNIK ŽUPANIJSKE SKUPŠTINE

Franjo Jagić, v.r.

## GRAD KLANJEC

Na temelju članka 12. stavak 1. Zakona o lokalnoj i područnoj (regionalnoj) samoupravi („Narodne novine“ broj:33/01, 60/01 i 129/05) i članka 17. Statuta Grada Klanjca („Službeni glasnik Krapinsko-zagorske županije“, broj:15/02 i 9/06), Gradsko vijeće Grada Klanjca na 17. sjednici, održanoj dana 09. listopada 2008. godine donijelo je

### O D L U K U

#### O POTPISIVANJU SPORAZUMA O SURADNJI I PRIJATELJSTVU GRADA KLANJCA I OPĆINE HRVATSKA DUBICA

##### Članak 1.

U cilju uspostavljanja dobrih međusobnih odnosa, te suradnje na gospodarskom, kulturnom i športskom planu potpisat će se Sporazum o suradnji i prijateljstvu Grada Klanjca i Općine Hrvatska Dubica.

##### Članak 2.

Sporazumom iz članka 1. ove Odluke definirati će se područja, ciljevi i način suradnje.

##### Članak 3.

Za potpisivanje Sporazuma iz članka 1. ove Odluke i drugih međusobnih akata ovlašćuje se gradonačelnik Grada Klanjca.

##### Članak 4.

Ova Odluka stupa na snagu danom objave u „Službenom glasniku Krapinsko-zagorske županije“.

KLASA:900-03/08-02/01

URBROJ:2135/01-01/08-3

Klanjec, 09. listopada 2008.

PREDSJEDNIK GRADSKOG VIJEĆA:

Stjepan Vlahović, v.r.

Temeljem članka 100. stavak 7. Zakona o prostornom uređenju i gradnji (Narodne novine broj 76/07) i članka 17. Statuta Grada Klanjca („Službeni glasnik Krapinsko-zagorske županije“ broj 15/02. i 9/06.) Gradsko Vijeće Grada Klanjca na 17. sjednici održanoj dana 09. listopada 2008. godine, donijelo je slijedeću

### O D L O Ž E N J E

#### O DONOŠENJU DETALJNOG PLANA UREĐENJA POSLOVNE ZONE „LEPOGLAVEC“-IZMJENE I DOPUNE

##### Članak 1.

1. Donosi se Detaljni plan uređenja poslovne zone „Lepoglavec“- Izmjene i dopune, u daljnjem tekstu Detaljni plan, izrađen po APE d.o.o za arhitekturu, planiranje i ostale poslovne djelatnosti, Zagreb, Dinarska 39.

2. Detaljni plan je sadržan u elaboratu „Detaljni Plan uređenja poslovne zone „Lepoglavec“-Izmjene i dopune, a sastoji se od :

- tekstualnog i grafičkog dijela.

#### 1. PREDMET IZMJENA I DOPUNA

##### 1.1. Izmjene i dopune u dijelu prometne mreže

Planirana prometna mreža u obuhvatu DPU-a u osnovi je dobro koncipirana, ali se tijekom primjene plana postavio problem realizacije spoja gospodarske prometnice i županijske ceste Ž 2186 u istočnom dijelu obuhvata plana. Realizacija planiranog spoja prometnica nije moguća zbog neriješenih imovinsko-pravnih odnosa te se ovim izmjenama i dopunama pristup u zonu tj. spoj gospodarske prometnice i županijske ceste planira u sjevernom dijelu obuhvata DPU-a.

##### 1.2. Izmjene i dopune u dijelu namjene površina

Izmjenama i dopunama Prostornog plana uređenja Grada Klanjca na sjevernom dijelu području obuhvata DPU-a utvrđeno je građevinsko područje gospodarske namjene do županijske ceste Ž 2186.

Izmjene i dopune namjena površina unutar obuhvata DPU-a poslovne zone Lepoglavec odnose se na proširenje građevinskog područja gospodarske proizvodne – pretežito zanatske namjene na sjeverozapadni dio k.č. 924 i južni dio k.č. 925 k.o. Klanjec. Navedene katastarske čestice u danas važećem DPU-u označene su kao zaštitna zelena površina, a izmjenama i dopunama PPUG-a kao građevinsko područje gospodarske namjene.

##### 1.3. Izmjene i dopune UVJETA GRADNJE

Uvjetima gradnje parcele oznake I2-1 i I2-2 spojene su u jednu parcelu oznake I2-2, a novoplanirana parcela na dijelu k.č. 924 i 925 k.o. Klanjec označena je sa I2-1.

Zaštitna zelena površina ZZZ-1 podijeljena je koridorom planirane gospodarske prometnice na dvije zone i to ZZZ-1 i ZZZ-5.

##### 1.4. Izmjene GRANICE OBUHVATA PLANA

Granica obuhvata Detaljnog plana uređenja poslovne zone Lepoglavec izmijenjena je u sjeveroistočnom dijelu na području formiranja priključka gospodarske prometnice (pristupa u zonu) na županijsku cestu na način da se granica obuhvata plana poklapa sa granicom koridora županijske ceste.

#### 2. IZMJENE I DOPUNE TEKSTUALNOG DIJE-

#### LA PLANA

U tekstualnom dijelu plana mijenjaju se dijelovi poglavlje 2. Plan prostornog uređenja. Izmjene teksta označene su crvenom bojom. U navedenom poglavlju izmijenjen je tekst kako slijedi:

#### 2. PLAN UREĐENJA PROSTORA

2.1. Program gradnje i uređenja površina zemljišta

Osim kolnih površina predviđene su i tri pješačke površine PPJ-1, PPJ-2 i PPJ-3. PPJ-1 se nalazi između koridora vodotoka i parcele S1-5. PPJ-2 se nalazi uz sjeveroistočni rub parcele S1-1. PPJ-3 se nalazi između parcela S2-4 i S2-5.

2.2.1. Iskaz prostornih pokazatelja za namjenu, način korištenja i uređenja površina i planiranih građevina

Kroz detaljnu razradu na području obuhvata DPU-a predviđena je podjela (po parcelama) pojedinih namjena koja je vidljiva u nastavku:

r.br.	oznaka parcele	namjena	površina parcele
1	I1-1	GOSPODARSKA NAMJENA - PROIZVODNA (pretežito industrijska)	4466,4
	I1-2		2439,6
	I1-3		3266,9
	I1-4		4555,0
	I2-1	GOSPODARSKA NAMJENA - PROIZVODNA (pretežito zanatska)	908,5
	I2-2		4018,2
	I2-3		2333,6
	I2-4		2231,2
	I2-5		3688,4
2	S1-1	STAMBENA NAMJENA - POSTOJEĆE	814,0
	S1-2		832,4
	S1-3		680,4
	S1-4		667,8
	S1-5		990,8
	S1-6		791,7
	S1-7		834,1
	S2-1	STAMBENA NAMJENA - PLANIRANO	942,2
	S2-2		928,2
	S2-3		947,0
	S2-4		963,5
	S2-5		964,6
	S2-6		913,2
	S2-7		668,0
	S2-8		671,3
	S2-9		589,4
	S2-10		762,0
			13960,6
3	IS	INFRASTRUKTURNE GRAĐEVINE	69,7

	ZZP-1		4153,7
	ZZP-2		1512,4
	ZZP-3		124,8
	ZZP-4	ZAŠTITNE ZELENE POVRŠINE	870,0
	ZZP-5		1346,7
4	P	POLJOPORIVREDNE POVRŠINE	8044,7
			16052,3

#### A.d.4. ZELENE POVRŠINE

##### Zaštitne zelene površine

Planira se uređenje pet parcele zaštitnog zelenila.

Parcele su označene oznakom ZZP-1 do ZZP-5.

Osim parcela navedenih u tablicama planira se i uređenje prometnih površina i to:

- izgradnja sabirne ceste sredinom obuhvata
- izgradnja pristupne prometnice
- izgradnja i uređenje 5 (pet) parkirališta u koridoru gospodarske i pristupne (sabrne) prometnice. Parkirališta nose oznake: P1 do P5.

- planira se izgradnja i uređenje tri pješačke površine koje nose oznaku PPJ-1, PPJ-2 i PPJ-3.

Tekst:

Pristupna prometnica

Slijepa pristupna prometnica širine cestovno pojasa od 14 m sadrži: kolnik širine 6,0 m, jednostrani drvored (5 m) sa parkiralištem i obostranu pješačku stazu (2x1,5 m).

briše se.

Pješačke površine

Pješačka površina PPJ-1 koja se nalazi između koridora vodotoka i parcele S1-5. Pješačka površina PPJ-2 koja se nalazi uz sjeveroistočni rub parcele S1-1, na sjevernom dijelu obuhvata, položena je na postojeći put. Pješačka površina PPJ-3 koja se nalazi između parcele S2-4 i S2-5

#### 2.3.5. Vodoopskrba

Raspored nadzemnih hidranata odrediti će se izvedbenom tehničkom dokumentacijom, a na temelju važećih propisa za protupožarnu zaštitu. Razmak između hidranata mora biti do 150 metara.

### 3. IZMJENE I DOPUNE ODREDBI ZA PROVOĐENJE

#### Članak 2.

Članak 1. stavak 2. mijenja se i glasi

(2)Uvjeti određivanja namjene površina DPU-a određeni su u skladu s mogućnostima proizašlim iz zatečene situacije na terenu, uvjetima iz planova višeg reda, Zakonom o prostornom uređenju i gradnji (NN 76/07) i Pravilnikom o sadržaju, mjerilima kartografskih prikaza, obveznim prostornim pokazateljima i standardu elaborata prostornih planova (NN 106/98 i 39/04).

#### Članak 3.

U članku 4. stavaku 7. tekst "odnosno visokim podrumom" briše se.

Stavci 8., 9. i 10 istog članka mijenjaju se i glase:

(8)Podrumom zgrade (Po) smatra se dio građevine koji je potpuno ukopan i čiji se prostor nalazi ispod poda prizemlja, odnosno suterena

(9)Suterenom (S) smatra se dio građevine čiji se prostor nalazi ispod poda prizemlja i ukopan je do 50% svoga volumena u konačno uređeni i zaravnani teren uz pročelje građevine, odnosno da je najmanje jednim svojim pročeljem izvan terena.

(10) Maksimalne visine vijenca stambene zgrade iznose:

- d za prizemnu zgradu (P) 3,5 m,
- d za prizemnu zgradu s podrumom i suterenom (Po+S+P) 3,7 m,
- d za prizemnu zgradu sa potkrovljem (P+Pk) 5,0 m,
- d za prizemnu zgradu s podrumom i potkrovljem (Po+P+Pk) 5,2 m,
- d za katnu zgradu (P+1) 6,5 m,
- d za katnu zgradu s podrumom i suterenom (Po+S+P+1) 6,7 m,
- d za katnu zgradu s podrumom, suterenom i stambenim potkrovljem (Po+S+P+1+Pk) 8,0 m,
- d za za visokoprizemnicu (S+VP) 6,0 m,
- d za visokoprizemnicu sa potkrovljem (S+VP+Pk) 7,5 m.

#### Članak 4.

Članak 12. stavak 1. mijenja se i glasi:

(1)Na području DPU-a planirane su tri (3) pješačke zone. Izuzetak su pješački nogostupi uz postojeće i planirane prometnice. Za izgradnju, rekonstrukciju i uređenje prometnice - ulice potrebno je izraditi cjeloviti projekt, kod izrade pojedinih javnih građevina. Za popločenje se može koristiti kamen, prefabricirani betonski elementi u boji, ali nikako ne šuplji elementi. Završna hodna ploha mora biti tako obrađena da se opasnost od sklizanja svede na najmanju moguću mjeru.

#### Članak 5.

Članak 20. stavak 2. mijenja se i glasi:

(2)Na temelju izvoda iz ovoga DPU-a ne može se započeti s izvođenjem radova na gradnji ili uređenju pojedinih dijelova obuhvata DPU-a, već je potrebno ishoditi akte o građenju uz prethodnu izradu svekolike potrebne tehničke dokumentacije.

#### Članak 6.

Ova odluka stupa na snagu danom objave u „Službenom glasniku Krapinsko-zagorske županije“

KLASA: 350-01/08-02/04

URBOJ: 2135/01-01/08-21

Klanjec, 09. listopada 2008.

PREDSJEDNIK GRADSKOG VIJEĆA:

Stjepan Vlahović, v.r.

## OPĆINA HUM NA SUTLI

Na temelju članka 24. stavka 6. Zakona o zaštiti

potrošača („Narodne novine“ br. 79/07 i 125/07) i članka 19. Statuta općine Hum na Sutli («Službeni glasnik Krapinsko-zagorske županije» br. 16/01 i 15/02), Općinsko vijeće općine Hum na Sutli na sjednici održanoj 06. listopada 2008. godine donijelo je

### **O D L U K U**

#### **O IMENOVANJU POVJERENSTVA ZA ZAŠTITU POTROŠAČA**

##### **I.**

Imenuje se Povjerenstvo za zaštitu potrošača općine Hum na Sutli u slijedećem sastavu:

1. MARIJA FIRŠT iz Druškovca Humskog 17/4,
2. JOSIP TEPEŠ iz Strmca Humskog 43,
3. NIKOLA PLAČKO iz Lepajaca, Velika Ves

132<sup>a</sup>.

##### **II.**

Zadaća povjerenstva je savjetodavnog karaktera.

##### **III.**

Ova izmjena objavljuje se u “Službenom glasniku Krapinsko-zagorske županije”.

KLASA: 010-07/08-01/14

URBROJ: 2214/02-01-08-1

Hum na Sutli, 09. listopada 2008.

**PREDSJEDNIK OPĆINSKOG VIJEĆA**

Rajko Jutriša, v.r.

Temeljem članka 20. Zakona o društvenoj brizi o djeci predškolske dobi («Narodne novine» br.18/91), članka 1. Zakona o izmjenama i dopunama Zakona o društvenoj brizi o djeci predškolske dobi («Narodne novine» br.27/93) i članka 19. Statuta općine Hum na Sutli («Službeni glasnik Krapinsko-zagorske županije» br. 16/01 i 15/02), Općinsko vijeće općine Hum na Sutli na sjednici održanoj 06. listopada 2008. godine donijelo je slijedeću

### **O D L U K U**

#### **O IZMJENI ODLUKE O FINANCIRANJU RADA DJEČJEG VRTIĆA «BALONČICA» U HUMU NA SUTLI**

##### **Članak 1.**

U Odluci Općinskog vijeća općine Hum na Sutli o financiranju rada Dječjeg vrtića «Balončica» u Humu na Sutli KLASA: 601-04/97-05/10 URBROJ: 2214/02-97-01 od 08. prosinca 1997. godine (čistopis) mijenja se članak 8. i glasi:

«Ekonomska cijena iznosi mjesečno 1.400,00 kuna po djetetu, a obveza za općinu Hum na Sutli mjesečno iznosi 750,00 kuna po djetetu, bazirano na 92 djece, što ukupno iznosi 69.000,00 kuna mjesečno.»

##### **Članak 2.**

Ova izmjena Odluke stupa na snagu osmog dana od dana objave u «Službenom glasniku Krapinsko-zagorske županije», a primjenjuje se od 01. siječnja 2009. godine.

KLASA: 601-01/08-01/8

URBROJ: 2214/02-01-08-2

Hum na Sutli 09. listopada 2008.

**PREDSJEDNIK OPĆINSKOG VIJEĆA**

Rajko Jutriša, v.r.

Na temelju članka 19. Zakona o lokalnoj i područnoj (regionalnoj) samoupravi («Narodne novine» br. 33/01, 60/01 – vjerodostojno tumačenje i 129/05) i članka 19. Statuta općine Hum na Sutli («Službeni glasnik Krapinsko-zagorske županije» br. 16/01. i 15/02), Općinsko vijeće općine Hum na Sutli na sjednici održanoj dana 06. listopada 2008. godine donijelo je

### **IZMJENE I DOPUNE PRAVILNIKA**

#### **O UTVRĐIVANJU KRITERIJA I POSTUPKA ZA DODJELU PRIPOMOĆI PREMA NADARENOSTI UČENIKA SREDNJIH ŠKOLA I STUDENATA S PODRUČJA OPĆINE HUM NA SUTLI**

##### **Članak 1.**

U izmjenama i dopunama Pravilnika o utvrđivanju kriterija i postupka za dodjelu pripomoći prema nadarenosti učenika srednjih škola i studenata s područja Općine Hum na Sutli («Službeni glasnik Krapinsko-zagorske županije» br. 16/07) briše se članak 3.

##### **Članak 2.**

Dosadašnji članci Pravilnika o utvrđivanju kriterija i postupka za dodjelu pripomoći prema nadarenosti učenika srednjih škola i studenata s područja Općine Hum na Sutli («Službeni glasnik Krapinsko-zagorske županije» br. 10/06 i 16/07) od 4. do 16. postaju članci 3. do 15.

##### **Članaka 3.**

Ovaj izmjena i dopuna Pravilnika stupa na snagu osmog dana od dana objave u “Službenom glasniku Krapinsko-zagorske županije”.

KLASA: 604-02/08-01/12

URBROJ: 2214/02-01-08-1

Hum na Sutli, 09. listopada 2008.

**PREDSJEDNIK OPĆINSKOG VIJEĆA**

Rajko Jutriša, v.r.

Na temelju članka 19. Zakona o lokalnoj i područnoj (regionalnoj) samoupravi («Narodne novine» br. 33/01, 60/01 – vjerodostojno tumačenje i 129/05) i članka 19. Statuta općine Hum na Sutli («Službeni glasnik Krapinsko-zagorske županije» br. 16/01. i 15/02), Općinsko vijeće općine Hum na Sutli na sjednici održanoj dana 06. listopada 2008. godine donijelo je

### **IZMJENE I DOPUNE PRAVILNIKA**

#### **O UTVRĐIVANJU KRITERIJA I POSTUPKA ZA DODJELU PRIPOMOĆI PREMA SOCIJALNOM STATUSU UČENIKA SREDNJIH ŠKOLA I STUDENATA S PODRUČJA OPĆINE HUM NA SUTLI**

##### **Članak 1.**

U izmjenama i dopunama Pravilnika o utvrđivanju kriterija i postupka za dodjelu pripomoći prema prema socijalnom statusu učenika srednjih škola i studenata s područja Općine Hum na Sutli («Službeni glasnik Krapinsko-zagorske županije» br. 16/07) briše se članka 3.

##### **Članak 2.**

Dosadašnji članci Pravilnika o utvrđivanju kriterija i postupka za dodjelu pripomoći prema prema socijalnom statusu učenika srednjih škola i studenata s područja Općine Hum na Sutli («Službeni glasnik Krapinsko-zagorske

županije” br. 10/06 i 16/07) od 4. do 16. postaju članci 3. do 15.

#### Članak 3.

Ovaj izmjena i dopuna Pravilnika stupa na snagu osmog dana od dana objave u “Službenom glasniku Krapinsko-zagorske županije”.

KLASA: 604-02/08-01/12

URBROJ: 2214/02-01-08-2

Hum na Sutli, 09. listopada 2008.

PREDSJEDNIK OPĆINSKOG VIJEĆA

Rajko Jutriša, v.r.

---



---

## OPĆINA KRALJEVEC NA SUTLI

Na temelju članka 100. stavak 6. Zakona o prostornom uređenju i gradnji („Narodne novine“, broj: 76/07.) i članka 20. Statuta Općine Kraljevec na Sutli („Službeni glasnik Krapinsko-zagorske županije“, broj: 01/06.), uz suglasnost Krapinsko-zagorske županije, Upravni odjel za prostorno uređenje i gradnju (Klasa: 350-02/08-01/33, Ur.broj: 2140/01-07-01-08-11 od 31.08.2008. god.), a po prethodno pribavljenom mišljenju Zavoda za prostorno uređenje i zaštitu okoliša, Krapinsko-zagorske županije (Klasa: 350-02/05-01/09, Ur.broj: 2140/01-08-08-11 od 28. srpnja 2008. god.), Ministarstva kulture, Uprava za zaštitu kulturne baštine, Konzervatorski odjel u Zagrebu (Klasa: 612-08/07-10/1235, Ur.broj: 532-04-05/3-07-2 od 26. 10. 2007. god.), Ministarstva kulture, Uprava za zaštitu prirode u Zagrebu (Klasa: 612-07/05-49/461, Ur.broj: 532-08-03/1-07-11 od 23. 03. 2007. god.) i Ministarstva poljoprivrede, šumarstva i vodnoga gospodarstva (Klasa: 350-02/06-01/89, Ur.broj: 525-03-06-1-RO od 29. 11. 2007. god.), Općinsko vijeće Općine Kraljevec na Sutli na 24. redovnoj sjednici održanoj 02. listopada 2008. godine, donijelo je

### ODLUKU

#### O DONOŠENJU PROSTORNOG PLANA UREĐENJA OPĆINE KRALJEVEC NA SUTLI

##### I. OPĆE ODREDBE

###### Članak 1.

Donosi se Prostorni plan uređenja Općine Kraljevec na Sutli (u daljnjem tekstu: Plan), sa Odredbama za provođenje, kojeg je izgradio URBAN DESIGN d.o.o., za prostorno i urbanističko planiranje, projektiranje i inženjering, Kneza Mislava 12., Zagreb.

###### Članak 2.

Plan se sastoji od tekstualnog i grafičkog dijela.

##### A. Tekstualni dio Plana:

#### 1. OBRAZLOŽENJE PLANA

##### 0.0. Uvod

##### 1.1. Uvodna razmatranja

##### 1.2. Pravna osnova za izradu Plana

##### 1.3. Granica prostornog obuhvata Plana

##### 1.4. Kronologija izrade Plana

##### 0.0. POLAZIŠTA

1.1. Položaj, značaj i posebnosti područja Općine u odnosu na prostor i sustave Županije i Države (tablica

1, 2 i 3)

1.1.1. Osnovni podaci o stanju u prostoru

1.1.2. Prostorno-razvojne i resursne značajke

1.1.3. Planski pokazatelji i obveze iz dokumenata prostornog uređenja šireg područja i ocjena postojećih planova

1.1.4. Ocjena stanja, mogućnosti i ograničenja razvoja u odnosu na demografske i gospodarske podatke te prostorne pokazatelje

#### 2. CILJEVI PROSTORNOG RAZVOJA I UREĐENJA

2.1. Ciljevi prostornog razvoja županijskog značaja

2.1.1. Razvoj naselja posebnih funkcija i infrastrukturnih sustava

2.1.2. Racionalno korištenje prirodnih izvora

2.1.3. Očuvanje ekološke stabilnosti i vrijednih dijelova okoliša

2.1.4. Ciljevi prostornog razvoja općinskog značaja

2.2.1. Demografski razvoj

2.1.5. Odabir prostorno razvojne strukture

2.1.6. Razvoj naselja, društvene, prometne i komunalne infrastrukture

2.1.7. Zaštita krajobraznih i prirodnih vrijednosti i posebnosti i kulturno – povijesnih cjelina

2.2. Ciljevi prostornog uređenja naselja na području Općine

2.3.1. Racionalno korištenje i zaštita prostora

2.3.2. Utvrđivanje građevinskih područja naselja u odnosu na postojeći i planirani broj stanovnika, gustoću stanovanja, izgrađenost, iskorištenost i gustoću izgrađenosti, obilježja naselja, vrijednosti i posebnosti krajobraza, prirodnih i kulturno – povijesnih cjelina

2.3.3. Unapređenje uređenja naselja i komunalne infrastrukture

#### 3. PLAN PROSTORNOG UREĐENJA

3.1. Prikaz prostornog razvoja na području općine ili grada u odnosu na prostornu i gospodarsku strukturu županije

3.2. Organizacija prostora i osnovna namjena i korištenje površina

3.2.1. Iskaz prostornih pokazatelja za namjenu površina (naselja i izgrađene strukture van naselja; poljoprivredne, šumske, vodne te površine posebne namjene i ostale površine) – tablica 4

3.3. Prikaz gospodarskih i društvenih djelatnosti

3.4. Iskaz površina za posebno vrijedna i/ili osjetljiva područja i prostorne cjeline (prirodni resursi, krajobraz, prirodne vrijednosti i kulturno – povijesne cjeline) – tablica 5

3.5. Razvoj infrastrukturnih sustava

3.5.1. Prometni infrastrukturni sustav (ceste, željeznice, zračne luke, javne telekomunikacije, produktovodi

3.6. Energetski sustav

3.6.1. Vodnogospodarski sustav (vodoopskrba, odvodnja, uređenje vodotoka i voda, melioracijska od-

vodnja

- 3.7. Postupanje s otpadom  
3.8. Sprječavanje nepovoljna utjecaja na okoliš  
II. ODREDBE ZA PROVOĐENJE

1.0. UVJETI ZA ODREĐIVANJE NAMJENA POVRŠINA NA PODRUČJU OPĆINE KRALJEVEC NA SUTLI

- 2.0. UVJETI ZA UREĐENJE PROSTORA  
2.1. Građevine za od važnosti za Državu i Županiju

- 2.2. Građevinska područja naselja  
2.3. Izgrađene strukture van naselja  
3.0. UVJETI SMJEŠTAJA GOSPODARSKIH

DJELATNOSTI

4.0. UVJETI SMJEŠTAJA DRUŠTVENIH DJELATNOSTI

5.0. UVJETI UTVRĐIVANJA KORIDORA ILI TRASA I POVRŠINA PROMETNIH I

DRUGIH INFRASTRUKTURNIH SUSTAVA

6.0. MJERE ZAŠTITE KRAJOBRAZNIH I PRIRODNIH VRIJEDNOSTI I KULTURNO-POVIJESNIH CJELINA

7.0. POSTUPANJE S OTPADOM

8.0. MJERE SPRJEČAVANJA NEPOVOLJNIH UTJECAJA NA OKOLIŠ

9.0. MJERE PROVEDBE PLANA

- 9.1. Obveze izrade prostornih planova  
9.2. Primjena posebnih razvojnih i drugih mjera  
9.3. Rekonstrukcija građevina čija je namjena

protivna planiranoj namjeni

9.4. Završne odredbe

B. Grafički dio Plana:

KARTOGRAFSKI PRIKAZ 1. : KORIŠTENJE I NAMJENA POVRŠINA 1: 25 000

1A. GRANICE, SUSTAV NASELJA I RAZVOJNIH SREDIŠTA

1B. PROSTORI I POVRŠINE ZA RAZVOJ I UREĐENJE

1C. PROMET

KARTOGRAFSKI PRIKAZ 2. : INFRASTRUKTURNI SUSTAVI I MREŽE 1: 25 000

2A. SUSTAV TELEKOMUNIKACIJA

2B. SUSTAV ELEKTROOPSKRBE

2C. VODNOGOSPODARSKI SUSTAV

2D. VODOOPSKRBA

2E. ODVODNJA OTPADNIH VODA

2F. PLINOOPSKRBA

KARTOGRAFSKI PRIKAZ 3. : UVJETI ZA KORIŠTENJE, UREĐENJE

I ZAŠTITU PROSTORA 1: 25 000

3A. UVJETI KORIŠTENJA U SKLADU SA ZAŠTITOM PRIRODNE I KULTURNE BAŠTINE

3B. POSEBNE MJERE UREĐENJA I ZAŠTITE

3C. PODRUČJA POSEBNIH OGRANIČENJA U PROSTORU

KARTOGRAFSKI PRIKAZ 4. : GRAĐEVINSKA PODRUČJA NASELJA 1: 5 000

4/1 – 4/24 GRAĐEVINSKA PODRUČJA NASE-

LJA

1.0.0. UVJETI ZA ODREĐIVANJE NAMJENA POVRŠINA NA PODRUČJU OPĆINE KRALJEVEC NA SUTLI

Članak 1.

Plan je novi prostorno-planski dokument, koji utvrđuje namjenu i svrhovito korištenje prostora, uvjete uređenja prostora, zaštitu okoliša, zaštitu kulturno-povijesne baštine i vrijednih dijelova prirode, oblikovanje, obnovu i sanaciju građevinskog i drugog zemljišta, a sve sa osnovnim ciljem optimalnog društvenog, gospodarskog i svekolikog razvoja Općine Kraljevec na Sutli.

Članak 2.

Uređivanje prostora na području Općine Kraljevec na Sutli u smislu svih radova na, iznad ili ispod površine zemlje i voda provodit će se u skladu s ovim Planom, odnosno u skladu s postavkama, koje iz ovog dokumenta proizlaze.

Članak 3.

/1/ Ovim Planom obuhvaćeno je područje teritorija Općine Kraljevec na Sutli, kako je utvrđeno člankom 5. Zakona o područjima županija, gradova i općina u Republici Hrvatskoj (NN 86/06), a koje iznosi 26,92 km<sup>2</sup> (podatak: „Površine županija, gradova i Općina u Republici Hrvatskoj“, Državna geodetska uprava, 1997.).

/2/ Općina Kraljevec na Sutli u sastavu je Krapinsko-zagorske županije, a obuhvaća deset naselja:

Kraljevec na Sutli, Draše, Gornji Čemehovec, Kačkovec, Kapelski Vrh, Lukavec Klanječki, Movrač, Pušava, Radakovo i Strmec Sutlanski.

Članak 4.

/1/ Ovim se Planom osiguravaju temeljni uvjeti za ukupni razvitak društvenih i gospodarskih djelatnosti uz najoptimalnije svrhovito korištenje prostora.

/2/ Ovaj Plan utvrđuje namjenu, mjere korištenja, uređenje, zaštitu i oblikovanje zadanog prostora teritorija Općine Kraljevec na Sutli na površinama za razvoj:

- unutar granica građevinskog područja naselja
- izvan granica građevinskog područja naselja

Članak 5.

Ovim se Planom utvrđuju karakteristične prostorno-funkcionalne cjeline kako slijedi:

- Područja koncentracije izgradnje i inicijalnih područnih centara – naselje Kraljevec na Sutli, Radakovo, Movrač.

- Disperzije zone izgradnje – sva ostala naselja i zaseoci

- Područja posebne namjene:

- sakralne građevine u funkciji hodočašća

- športsko-rekreativna zona – u sklopu športske ustanove

- zaštićeni krajolici (prirodni, kulturni)

- lovne površine

- proizvodno-poslovna zona

- poljoprivredne, šumske, livadne i ostale površine

ne

- vodne površine

- eksploatacija mineralnih sirovina

#### Članak 6.

Sukladno članku 5. za područje Općine Kraljevec na Sutli ovim su planom utvrđene zone detaljne namjene u skladu sa razvojnim konceptom temeljenim na postojećim prirodnim i društvenim resursima, a kako slijedi:

1. Građevinske zone naselja većih od 25 ha osnovne namjene stambene izgradnje mogu sadržavati i druge namjene koje nisu u suprotnosti s osnovnom namjenom.

To su naselja: Kraljevec na Sutli, Strmec Sutlanski i Kačkovec.

2. Građevinske zone naselja manjih od 25 ha koje podrazumijevaju naselja, zaseoke i izdvojene stambene objekte predviđaju osnovnu namjenu izgradnje individualnog stanovanja sa mogućnošću izgradnje gospodarskih objekata koji nisu u suprotnosti sa osnovnom namjenom.

3. Građevinska zona uže centralne zone naselja Kraljevec na Sutli za koju je ovim

Planom predviđena izrada DPU-a, osnovne je namjene društvenih, javnih i uslužno-ugostiteljskih sadržaja sa mogućnošću stanovanja.

4. Građevinske zone zaštićenih ruralnih cjelina osnovne namjene kulturno-povijesnog očuvanja zatečenog može imati isključivo sadržaje uslužne, ugostiteljske i kulturne u skladu sa specifičnim zatečenim objektom, a samo se postojeća namjena stanovanja zadržava.

5. Proizvodno-poslovna zona na prostoru doline rijeke Sutle. Osnovna namjena je gospodarska za razvoj male privrede i privatnog poduzetništva.

6. Zona športa i rekreacije u sklopu postojećih površina u okviru školske ustanove.

7. Zone sakralnih objekata nalaze se izdvojeno ili unutar građevinskih zona, podliježu zaštiti kulturne i spomeničke baštine, a registar je izdvojen u sklopu elaborata stručne podloge zaštite kulturne i prirodne baštine.

8. Zone zaštite kulturno – povijesne baštine izdvojene ovim Planom u skladu su sa elaboratom Stručne podloge zaštite kulturne i prirodne baštine, a unutar zona ne mogu se izvoditi nikakvi građevinski radovi bez ishoda prethodne suglasnosti Ministarstva kulture-uprave za zaštitu kulturne baštine.

9. Zona zaštite prirodnog i kulturnog krajolika: doline vodotoka, izdvojene zone pobrđa Kapelskog Vrh i većeg dijela teritorija naselja Radakovo. Zone ovim Planom izdvojene su u skladu sa elaboratom stručne podloge zaštite kulturne i prirodne baštine, a unutar zona ne mogu se izvoditi nikakvi građevinski radovi bez ishoda prethodne suglasnosti Ministarstva kulture – uprave za zaštitu kulturne baštine.

10. Zone poljoprivrednih djelatnosti osnovne namjene uzgoja ratarskih i stočarskih kultura mogu na poljoprivrednoj površini razviti gospodarski objekt u svrhu uzgoja i prerade, te isključivo vlasnik ili korisnik posjeda može izgraditi objekt za stanovanje, a sve u skladu sa pozitivnim zakonima. Za zone poljoprivrednih djelatnosti predviđa se dodatna namjena na pojedinačnim seoskim imanjima u smislu dodatnih smještajnih kapaciteta za

seoski turizam.

11. Zone šumskih površina osnovne namjene gospodarskih i zaštitnih šuma. U sklopu ovih površina može se graditi samo šumska infrastruktura i/ili građevine koje su planirane dokumentom prostornog uređenja.

12. Zona lovišta koja se nalazi na cjelokupnom prostoru Općine.

13. Zone infrastrukturnih koridora, osnovne namjene provođenja posebnog režima korištenja određenog infrastrukturnog objekta odnosno sadržaja i istovremene zaštite čovjeka i okoliša od mogućih štetnih utjecaja.

14. Zona groblja koje se nalazi na teritoriju naselja Kraljevca na Sutli i Kapelskog Vrh.

15. Vodne površine sa zaštitnim koridorima posebnog režima korištenja sa mogućim pratećim sadržajima ribnjaka, odmorišta i izletišta na otvorenom.

16. Lokacija eksploatacije mineralnih sirovina u ispitivanju, osnovne namjene iskorištavanja pijeska.

Sukladno navedenoj namjeni površina na teritoriju Općine Kraljevec na Sutli utvrđuju se:

1. Građevine koje se grade unutar građevinskih područja:

- \* Stambene,
- \* Stambeno-poslovne,
- \* Poslovne,
- \* Gospodarsko-proizvodne,
- \* Društvene i javne,
- \* Zdravstvene,
- \* Prosvjetne,
- \* Športsko-rekreativne (u sklopu škole),
- \* Sakralne,
- \* Infrastrukturne,
- \* Vikendice.

2. Građevine koje se grade izvan građevinskih područja:

- \* gospodarske sa mogućnošću stanovanja vlasnika / korisnika,
- \* poljoprivredne i stočarske sa mogućnošću stanovanja vlasnika / korisnika,
- \* turističke / smještajne,
- \* uslužne / ugostiteljske (odmorišta, seoski turizam, građevine u funkciji vinske ceste),
- \* klijeti, vinski podrumi,
- \* športsko-rekreativne,
- \* sakralne,
- \* infrastrukturne.

#### Članak 7.

Prikaz korištenja i namjene površina vezano uz razvoj i uređenje naselja i površina izvan naselja prezentiran je u okviru grafičkog dijela Prostornog plana – kartografski prikaz: korištenje i namjena površina u mjerilu 1: 25 000 i detaljnije u mjerilu 1: 5 000.

Utvrđene su namjene površina kako slijedi:

a) Površine za razvoj i uređenje naselja:

- \* izgrađeni dio građevinskog naselja,
- \* neizgrađeni dio građevinskog naselja.

b) Površina za razvoj i uređenje izvan naselja:

- \* gospodarska poslovna namjena (K1- pretežito

uslužna, K2-pretežito trgovačka, K3 – servisno-komunalna, K4 - klaonica, K6 – benzinska pumpa)

\* ugostiteljsko – turistička namjena (T4 – seoski turizam, T – 5 restoran, pansion, odmorišta)

\* poljoprivredne površine (P2 – vrijedno obradivo tlo, P3 – ostalo obradivo tlo)

\* šumske površine gospodarske namjene (Š2)

\* zaštitno zelenilo

\* ostale poljoprivredne i šumske površine (PŠ)

\* lovišta

\* komunalni objekti i sadržaji

\* ostale površine (komunalni sadržaji, pumpna stanica, groblja)

c) Cestovni i željeznički promet

\* županijska cesta

\* lokalna cesta

\* nerazvrstana cesta

\* šumski putovi

\* granični cestovni prijelaz

\* trasa željeznice

\* željeznička postaja

d) Površine ostalih infrastrukturnih sustava /IS/

\* pošta i komunikacije

\* elektroenergetski sustav

\* objekti i sadržaji plinifikacije

\* hidroenergetski /vodno gospodarski sustav

2.0.0. UVJETI ZA UREĐENJE PROSTORA

2.1.0. GRAĐEVINE OD VAŽNOSTI ZA DRŽAVU

I ŽUPANIJU

#### Članak 8.

Ovim Prostornim planom utvrđuju se građevine od važnosti za Državu i Županiju kako slijedi:

/1/ Građevine od važnosti za Državu sukladno Uredbi o određivanju građevina od važnosti za Republiku Hrvatsku (NN 6/00):

- Željeznička pruga II reda Savski Marof-Kumrovec-Republika Slovenija

- Građevine na slivu međudržavne rijeke Sutle,

- Zahvati za korištenje voda na međudržavnoj rijeci

Sutli

- Postojeći i planirani dalekovod 110 kV

- Planirana TS 110/20

- Magistralne i kapitalne građevine javnog vodoopskrbnog sustava

- Vodene građevine za zaštitu županijskih cesta

/2/ Područja i građevine od važnosti za Krapinsko

– zagorsku županiju:

- Županijske ceste Ž 2186, Ž 2215, Ž 2237

- Lokalne ceste L 22030, L 20239, L 22031,

L22074

- Cestovni granični prijelaz Gornji Čemehovec –

(Stara Vas) i Draše – (Nova Vas)

- Dalekovod napona 35 kV

- Postojeće i planirano TS postrojenje i rasklopišta 20 kV

- Magistralne i kapitalne građevine javnog vodoopskrbnog sustava

- Magistralni plinovod – grupa MRP

- Planirani zaštićeni krajolici dolina rijeke Sutle, potoka Sutličica, Lučelnica i Ribnjak

- Kulturni krajolik Hrvatskog Zagorja

- Crkva Presvetog Trojstva

2.2.0. GRAĐEVINSKA PODRUČJA NASELJA

#### Članak 9.

/1/ Građevinska područja naselja obuhvaćaju funkcionalno – organizacijske prostorne cjeline izgrađenih i neizgrađenih površina naselja i zaseoka osnovne, mješovite ili jednoznačno isključive namjene.

/2/ Građevinska područja naselja svojom površinom osiguravaju prostor za postojeću i planiranu izgradnju sukladno zatečenim i pretpostavljenim potrebama sa ciljem optimalnog razvoja i korištenja prostora.

/3/ Izgradnja čvrstih stalnih građevina na teritoriju Općine Kraljevec na Sutli moguća je samo unutar građevinskih područja utvrđenih Prostornim planom i prikazanih na katastarskim kartama mjerila 1:5 000 u sklopu grafičkog dijela ovog Prostornog plana.

/4/ Građevinsko područje prikazano cjelovito na kartografskim listovima mjerila 1:5 000, obuhvaća zatečene i planirane koridore prometne i komunalne infrastrukture, hidroregulacije i vododerine uključivo i područja na kojima je utvrđena razina ograničenja (aktivna klizišta, bujični izljevi, intenzivna vegetacija, zaštita staništa vegetacije i sl.). Na prethodno navedenim područjima gradnja je moguća uz obvezatnu primjenu svih posebnih uvjeta propisanih pozitivnom zakonskom regulativom.

/5/ Ovim Prostornim planom nova izgradnja usmjerena je prema komunalno opremljenim zonama građevinskih područja.

#### Članak 10.

/1/ Građevinska područja naselja namjenjena su izgradnji građevina stambene namjene, gospodarsko – poslovne namjene sa pratećim sadržajima i sadržajima javnog i društvenog standarda sa svom potrebnom prometnom i komunalnom infrastrukturom, uređenim zelenim površinama čime se korisniku prostora osigurava viši standard korištenja.

/2/ Građevinsko područje općinskog centra Kraljevec na Sutli uređuju se uz veće učešće gospodarsko – poslovnih, javnih i kulturno – povijesnih građevina uvažavajući zatečene resurse i lokalno – samoupravni značaj.

/3/ Građevinska područja naselja vrijednih ruralnih i etno cjelina uređuju se temeljem detaljnih prostornih rješenja sukladno zatečenim vrijednostima i matricama.

#### Članak 11.

Građevinska područja naselja obuhvaćaju:

- građevinsko područje mješovite, osnovno stambene ili poslovne namjene sa pratećim gospodarsko-poslovnim sadržajima, koji nemaju štetni utjecaj na stanovanje /M1/ ili imaju minimalni utjecaj u smislu buke, ali bez drugih zagađenja /M2/, a sve u skladu sa odredbama poglavlja 2.2.1. i 2.2.2. ovih Odredbi

- građevinsko područje javnih i društvenih sadržaja /D/

- građevinsko područje poslovne namjene /K/

### Članak 12.

Unutar izgrađenih i neizgrađenih cjelina nalaze se područja isključive namjene, koja nemaju negativan utjecaj na preostale dijelove naselja:

- područje javno i društvene namjene, edukativnih, vjerskih i objekata kulture te ostalih kompatibilnih sadržaja (u sklopu građevinskih područja ili izvan – određuju se UPU-om) /D/

- područje gospodarskih djelatnosti pretežito poslovne namjene uslužnih, trgovačkih, komunalno-servisnih i drugih sadržaja / K1 – K4, K6 /

### Članak 13.

/1/ Uređenje prostora građevinskih područja utvrđuje se lokacijskim i građevnim dozvolama temeljenim na ovom Prostornom planu ili drugim detaljnijim prostorno-planskim dokumentima.

/2/ Uređenje građevinskih područja posebne namjene i zaštite, te područja od posebnog značaja za Općinu, utvrđuju se Urbanističkim planom uređenja (UPU) ili Detaljnim planom uređenja (DPU), a zone obuhvata obvezatne izrade navedene dokumentacije određena je ovim Prostornim planom. Korekcije granica obuhvata DPU-a moguće su kod izrade UPU-a uz relevantne argumente.

2.2.1. UVIJETI ZA GRADNJU STAMBENIH, STAMBENO-POSLOVNIH I GOSPODARSKIH GRAĐEVINA UNUTAR GRAĐEVINSKOG PODRUČJA

- M1 I GRAĐEVINSKOG PODRUČJA BEZ OZNAKE

### Članak 14.

/1/ U građevinskim područjima naselja mogu se graditi stambene i stambeno-poslovne građevine, pomoćne, gospodarske i manje poslovne građevine koje sa stambenom građevinom čini cjelinu, a pod uvjetom da ne ometaju osnovnu namjenu stanovanja.

/2/ Stambena namjena građevine podrazumijeva min. 50% stambenih sadržaja brutto razvijene površine objekta, a u odnosu na poslovne i druge sadržaje.

/3/ Pomoćne građevine su: garaže, spremišta, drvarnice, nadstrešnice i sl.

/4/ Gospodarskim zgradama smatraju se:

- Bez izvora zagađenja: šupe, ljetne kuhinje, spremišta, staklenici, plastenici, i sl.

- S potencijalnim izvorom zagađenja: staje, svinjci, kokošinjci, kuničnjaci, manji objekti za uzgoj krznaša, pčelinjaci, i sl.

/5/ Malim poslovnim građevinama obuhvaćene su sljedeće djelatnosti:

- Bez izvora buke, onečišćenja i bez opasnosti od eksplozija i požara: uredi, boroi, ateljei, čisti i tihi obrt, manji ugostiteljski, uslužni i trgovački objekti, te druge djelatnosti sličnih tehnoloških svojstava.

/6/ Djelatnosti koje su potencijalni zagađivači (limarija, lakirnica, ugostiteljski objekti s glazbom na otvorenom, disco itd.) mogu se graditi u zonama pretežite poslovne izgradnje M2 (50% i više je poslovna namjena).

/7/ Unutar građevinskog područja može se odobriti gradnja gospodarskih građevina (farme) za uzgoj stoke i

peradi pod uvjetom da se planira uzgoj maksimalno 10 uzjetnih grla.

Uvjetnim grlom smatra se grlo težine 500 kg i obilježava koeficijentom 1.

Uzgoj domaćih životinja moguć je uz slijedeća normativna ograničenja, koja se odnose na uzgoj u malim gospodarstvima udaljenim min. 100 m od zaštićenih kulturno-povijesnih cjelina i turistički atraktivnih zona:

- Krupna stoka

- krava do 10 kom

- bik o 7 kom

- vol do 8 kom

- junad do 14 kom

- telad do 20 kom

- konji .do 10 kom

- Srednje krupna stoka

- tovnje svinje .do 15 kom

- krmače do 10 kom

- svinje do 6 mjeseci do 30 kom

- Sitna stoka

- ovce,koze .do 40 kom

- Perad i ostalo (kunići, mali krznaši i sl.)

do 100 kom

Srednja i veća gospodarstva sa uzgojem značajnijeg kapaciteta od navedenih mogu se graditi samo izvan građevinskog područja naselja, a prema uvjetima članka 45. i 46. ovih Odredbi.

/8/ U građevinskim područjima gdje je posebnom općinskom odlukom takav uzgoj ograničen ne mogu se držati i uzgajati domaće životinje iz stavka /7/ ovog članka.

/9/ Djelatnosti navedene kao potencijalni izvori buke koje se obavljaju u sklopu stambenog objekta ili na stambenoj parceli unutar zone mješovite izgradnje moraju biti smještene izvan centralne zone općinskog središta i zaštićena zona A, B i C kategorije zaštite, a na minimalnoj udaljenosti 100 m od objekta javne namjene (crkva, škola, vrtić, uprava, zdravstvo). Obvezatna je suglasnost vlasnika nekretnina u radijusu 50 m do izvora buke uz izuzeće zone pratećih sadržaja vinske ceste (V).

### Članak 15.

Na jednoj građevinskoj parceli moguća je izgradnja samo jedne stambene građevine, koja može biti podjeljena u više stambenih jedinica po horizontali (po etažama) ili po vertikali, a veličina mora zadovoljiti uvjete ovog Prostornog plana.

### Članak 16.

/1/ Veličina i dimenzije građevinske parcele za građenje objekata stalnog i povremenog boravka sa mogućnošću poslovnih sadržaja mirnih i čistih djelatnosti u skladu sa člankom 14., unutar objekata za određene tipove izgradnje propisuje se kako slijedi:

a/ individualne stambene građevine – do 2 stana po građevini

- Prizemnica (P) - min. površina parcele 400 m<sup>2</sup>, min. širina parcele 16 m

- Jednokatnica (P+1)- min. površina parcele 500 m<sup>2</sup>, min. širina parcele 18 m

- Max visina - Po+P+1+Pk
  - Max brutto izgrađene parcele iznosi 30%.
  - b/ dvojne građevine – do 2 stana po građevini
    - Prizemnica (P) - min. površina parcele 300 m<sup>2</sup>, min. širina parcele 12 m
    - Jednokatnica (P+1)- min. površina parcele 400 m<sup>2</sup>, min. širina parcele 14 m
    - Max visina - Po+P+1+Pk
    - Max brutto izgrađenost iznosi 40 %.
  - c/ skupne građevine – niz – do 2 stana po jedinici niza (na svakoj parceli je jedna građevina )
    - Prizemnica (P) - min. površina parcele 200 m<sup>2</sup>, min. širina parcele 8 m
    - Jednokatnica (P+1)- min. površina parcele 300 m<sup>2</sup>, min. širina parcele 10 m
    - Max visina - Po+P+1+Pk
    - Max brutto izgrađenost iznosi 50 %.
  - d/ višestambene samostojeće građevine – broj stanova veći od 3
    - Prizemnica (P) - min. površina parcele 800 m<sup>2</sup>, min. širina parcele 16 m
    - Jednokatnica (P+2)- min. površina parcele 1200 m<sup>2</sup>, min. širina parcele 20 m
    - Max visina - Po+P+2+Pk
    - Max brutto izgrađenost iznosi 30 %.
- /2/ Iskazane visine za navedene tipove izgradnje uključuju mogućnosti izgradnje podruma te tavana ili potkrovlja:
- Podrum je etaža ili dio zgrade koji je najmanje dvije trećine volumena ukopan u okolni uređeni teren. Maksimalna visina podruma iznad kote terena u najvišoj točki ne smije prelaziti 1,20 m mjereno od gornje kote stropne konstrukcije podruma.
  - Tavan je prostor ispod krovne konstrukcije čiji nadozid ne smije biti viši od 0,50 m iznad stropne konstrukcije.
  - Potkrovlje je tavanski prostor čiji nadozid nije viši od 1,20 m od gornje stropne konstrukcije prethodne etaže.
  - Suteran je prostor koji je manje od polovine i više od trećine volumena ukopan u okolni uređeni teren. Maksimalna visina suterana iznad kote terena u najvišoj točki ne smije prelaziti 2,00 m mjereno od gornje kote stropne konstrukcije suterana.
  - Prizemlje je etaža čija je podna konstrukcija završene plohe maksimalno 0,50 m iznad najniže točke okolnog uređenog terena.
  - Visoko prizemlje je etaža čija je podna konstrukcija završne plohe maksimalno 1,50 m iznad najniže točke okolnog uređenog terena.
  - Etaža je volumen izgrađenog objekta između dvije horizontalne konstrukcije, ujednačene svjetle visine do stropa, čija maksimalna konstruktivna visina pojedine etaže iznosi 3,20 m, a za poslovna prizemlja djelatnosti kojima je pravilnicima predviđena velika kubatura (ugostiteljstvo), maksimalna visina iznosi 4,50 m. Preporuča se konstruktivna visina 2,80 – 3,00 m kako bi odnos pročelja

i krovništa bio što bliži tradicijskoj arhitekturi.

/3/ Iznimno se dozvoljava i manja veličina parcela, ako se na njoj nalazi građevina koja će se zamjeniti novim objektom.

/4/ Dubina parcele stambenog objekta sa gospodarskim objektima u ruralnim naseljima ne može biti manja od 30 m.

/5/ Iznimno građevinska parcela može biti 50% veća od površine iskazanih u stavku /1/ uz najveću izgrađenost građevinske parcele od 30% u slučajevima:

- Smještaja poljodjelskih i pomoćnih građevina uz stambeni objekt

- Smještaja manje poslovne građevine uz stambeni objekt

- Smještaja ugostiteljsko-turističke djelatnosti uz stambeni objekt

- Smještaja višestambenih objekata s pratećim sadržajima javne namjene većih zelenih površina te objekata za promet u mirovanju.

/6/ Od odredbi o veličini građevinske parcele izuzimaju se dijelovi građevinskog područja za koja je ovim odredbama propisana izrada detaljnije prostorne dokumentacije (UPU, DPU) sa dopuštenim odstupanjem radi usklađivanja za zatečenim.

#### Članak 17.

/1/ Minimalna tlocrtna brutto veličina građevine sa svim istacima i balkonima iznosi:

- Za samostojeće građevine 8,0 x 6,0 m
- Za dvojne građevine 7,0 x 6,0 m
- Za skupne građevine – niz 5,0 x 6,0 m

/2/ Maksimalna visina prizemnice do vijenca iznosi 4,0 m za stambeni objekt odn. 4,5 m za stambeno-poslovni objekt (ugostiteljstvo).

/3/ Maksimalna visina pojedine etaže iznosi 3,20 m sa visinom konstrukcije.

/4/ Maksimalna visina do vijenca prizemnice sa potkrovljem iznosi 5,0 m.

/5/ Visoko prizemlje određuje se na maksimalno 1,50 m kote gotovog poda od kote uređenog terena na mjestu ulaza u objekt.

/6/ Maksimalna visina do vijenca visoke prizemnice sa potkrovljem iznosi 7 m.

/7/ Maksimalna visina podruma iznad kote terena u najvišoj točki ne smije prelaziti 1,20 m mjereno od gornje kote stropne konstrukcije podruma.

/8/ Potkrovljem se smatra uređeni tavanski prostor koji se koristi za stambenu ili gospodarsku namjenu, a čiji nadozid nije viši od 1,20 m od gornje stropne konstrukcije.

/9/ Maksimalna etažna visina za stambenu i stambeno-poslovnu izgradnju iznosi Po+P+1+Pk (jednokatnica sa potkrovljem). Izuzetno se mogu graditi objekti veće etažne visine, ali ne više od P+2, a za turističku namjenu koja može u dijelu objekata sadržavati stambene jedinice za vlasnike odn. osoblje (pansioni, mali hoteli). U tom slučaju obvezatna je izrada detaljnije prostorno-planerske dokumentacije (UPU, DPU) i ishodenje suglasnosti /posebnih uvjeta/ nadležnih tjela za zaštitu kulture i prirodne

baštine (zaštita devastacije vizura, krajolika i sl. ).

/10/ Maksimalna visina objekata unutar zaštićenih zona povijesnih i ruralnih cjelina odredit će se detaljnijim prostorno-planerskim dokumentima (UPU, DPU) uz obvezatnu suglasnost nadležnog Konzervatorskog odjela Uprave za zaštitu kulturne baštine.

/11/ Maksimalna visina vijenca građevine visine Po+P+1+Pol od konačno zaravnato urednog terena na njegovom najnižem dijelu iznosi 8,0 m.

#### Članak 18.

/1/ Građevinska parcela mora imati manimalne dimenzije utvrđene člankom 16. ovih Odredbi, te osiguran neposredan kolni pristup na javnu prometnu površinu minimalne širine 3,0 m.

/2/ Posredni prilaz na javnu površinu mora biti min. širine 3,5 m sa maksimalnom dužinom 50 m. Ukoliko je dužina veća potrebno je na svakih 50 m napraviti ugibalište za prolaz vozila iz suprotnog smjera.

/3/ Ukoliko je parcela na spoju dviju prometnica priključak parcele na javno prometnu površinu obavezno se ostvaruje preko ceste nižeg reda.

/4/ Slijepa ulica mora imati propisano okretište i ne smije biti duža od 150 m.

#### Članak 19.

/1/ Slobodnostojeće prizemne stambene i stambeno-poslovne građevine moraju biti udaljene od susjedne parcele najmanje 3 m, a jednokatnice 4 m. U slučaju da je udaljenost od granice parcele manja, ali ne manja od 1m, ne mogu se izvoditi otvori, ali se mogu izvoditi ostakljene fiksne stijene od staklene opeke, kopilita i sl., te ventilacioni otvori i krovni prozori s time da je nagib krova max. 40°, a donji rub prozora min. 180 cm iznad poda potkrovlja.

/2/ Međusobna udaljenost između dvije susjedne građevine ne smije biti manja od 6,0 m za prizemne objekte i 8 m za jednokatnice uz izuzeće zamjenskih objekata kada se rekonstrukcija može izvesti prema zatečenom stanju.

/3/ Višestambene građevine moraju biti udaljene od granice susjedne parcele za visinu objekata mjerenu od najniže kote uređenog terena uz objekt do vijenca objekta, ali ne manji od 5,0 m odn. 10 m od susjednog objekta te minimalno 10,0 m od regulacijske linije javne prometne površine.

/4/ Iznimno i samo u zbijenim centralnim dijelovima naselja, gdje se postojeća izgradnja prislanja uz rubove susjedne parcele, moguće je novu izgradnju (zamjenski ili interpolirani objekt) izvesti do granice parcele odn. Susjednog objekta i prisloniti uz regulacijski pravac javne prometne površine formirajući zajednički građevinski pravac sa susjednim objektima.

/5/ Izgradnja balkona odn. Bilo kakvih istaka ne smije biti na manjoj udaljenosti od 3 m od granice prema susjednoj parceli.

/6/ Treba obavezno ostaviti prolaz uz građevinu od međe s jedne strane građevine minimalne širine 3,0 m zbog požarnog pristupa.

#### Članak 20.

Nagib krovnih ploha krovništa koja mogu biti dvo-

strešna ili višestrešna, mora biti od 33 – 45° uz obveznu postavu snjegobrana. Dvosteršna krovništa mogu imati skošene zabatne plohe krovništa. Pokrov mora biti od crijepa, šindre i materijala oblikovno, tradicijski i funkcionalno primjerenih razmatranom području. Dubina krovnih streha i prepusta na pročelju ograničava se sa 0,80 cm tlocrtnog prepusta osim u slučaju formiranja natkrivenih vanjskih prostora.

#### Članak 21.

Kod izgradnje zgrade ili dijelova zgrade uz susjednu među, razdjelni zid mora biti izveden kao protupožarna brana. Moguća je izgradnja sa zajedničkim sljemenom ili sljemenom okomitim na granicu parcele.

#### Članak 22.

/1/ Građevina izvedena na poluotvoren način mora biti udaljena minimum 4,0 m od granice parcele

/2/ Krajnje građevine koje formiraju niz moraju biti udaljene min. 6,0 m od granice susjedne parcele, i min. 6,0 m od granice prednje i zadnje strane niza. Uz stražnju stranu niza treba osigurati pristupni kolnik minimalne širine 3,0 m, ili kolni prolaz s prednje javne prometne površine.

#### Članak 23.

Udaljenost građevine svih tipova navedene gradnje od regulacijske linije ne smije biti manja od 5,0 m, što predstavlja građevinsku liniju građevina. Regulacijska linija od ruba profila prometne površine kolnika min. 3,0 m.

#### Članak 24.

Stambene građevine sa poslovnim prostorom u prizemlju moraju osigurati prostor manipulacije i parkiranja, te se građevinska linija mora postaviti na minimalnoj udaljenosti od 9,0 m, osim u slučaju interpolacije kada mora slijediti postojeću izgradnju. U tom slučaju parkirališta treba smjestiti u bočnom ili stražnjem dijelu parcele.

#### Članak 25.

Za ugostiteljske sadržaje obvezatno se mora osigurati parkiralište za osobna vozila prema normativu 30 m<sup>2</sup>/1 parkirališno mjesto. Ovaj uvjet moguće je zadovoljiti i na susjednoj parceli.

#### Članak 26.

U centralnoj zoni naselja, naročito Općinskog središta Kraljevec na Sutli, uvjet za uređenje parkirališta na razmatranoj parceli može se nadomjestiti javnim parkiralištem.

#### Članak 27.

/1/ Garaža se može izvesti u sklopu stambene građevine, kao slobodnostojeća ili na poluotvoren način, u razini prizemlja, poluukopanog ili ukopanog podruma. Garaža kao slobodnostojeći objekt treba biti povučena u dubinu parcele. Prostor ispred garaže treba koristiti kao vanjsko parkiralište. Krovovi garaža mogu biti kosi ili ravni (prohodna terasa), a posebnu pažnju treba posvetiti oblikovanju cjeline sa stambenom odn. stambeno-poslovnom građevinom. Preporuča se povući garažu u dubinu parcele u odnosu na ulično pročelje.

Iznimno može biti na regulacijskoj liniji samo u slučaju strmog zemljišta kada bi uvlačenje garaže na parcelu

zahtjevalo velik iskop koji bi mogao poremetiti stabilnost terena, te pod uvjetom da je prometnica na obje strane pregledna te da se ulaskom/izlaskom vozila iz garaže ne ometa sigurnost prometa.

/2/ Parkirališni prostor stambenog objekta mora se predvidjeti na razmatranoj građevinskoj parceli (min. 1 PM/stanu ). Oblikovanje otvorenog parkirališnog prostora treba izvesti maksimalnom primjenom zaštitne i funkcionalne vegetacije kako bi se odvojio od ostalog dijela okućnice i susjednih objekata (bočna živica, tipski elementi popločenja koja se mogu zatraviti, popločenja u trakama sa interpoliranim zelenilom i sl. ).

#### Članak 28.

/1/ Tende, ulazne strehe i nadstrešnice ispred poslovnih prostora izvode se kao zasebne

lagane konstrukcije (drvo, čelik) čija je minimalna visina 2,4 m od razine nogostupa.

/2/ Ulazne stepenice u prizemlje poslovnog prostora ne mogu biti izvan građevinske i regulacione linije.

#### Članak 29.

/1/ Male poslovne građevine, gospodarske i pomoćne građevine grade se na parceli uz slijedeće uvjete:

- Ukoliko građevina ima otvore prema susjednim parcelama minimalna udaljenost građevine iznosi 3,0 m. Na udaljenosti građevine 1,0 m međe mogući su fiksni neprozirni otvori (staklena opeka i sl. ), s time da ukupna udaljenost između razmatranog i susjednog objekta ne može biti manja od 4,0 m ili se mogu susjedni pomoćni objekti objediniti.

- Minimalna udaljenost od susjedne parcele te građevina na istoj ili susjednoj parceli iznosi 5,0 m ako su građene od drveta ili služe za spremanje suhe ljetine, drva i sl. (štagalj).

- Minimalno 10,0 m od građevine na istoj i 15,0 m od građevine na susjednoj parceli ukoliko se radi o izvoru zagađenja.

- Minimalna udaljenost staklenika i plastenika iznosi 2,0 m od granice građevinske parcele.

- Građevina koja se gradi na poluotvoren način mora biti smještena uz susjednu zgradu ili vatrobrani zid, a nagib krovne plohe ne smije biti prema zajedničkom zidu na granici parcele.

- Građevina koja se gradi na ugrađeni način mora imati sa obje strane vatrobrani zid uz uvjet da nagibi krovnih ploha nisu prema zajedničkim zidovima

- Ako je krov u nagibu prema susjednoj parceli, minimalna udaljenost građevine iznosi 3,0 m.

- Maksimalna etažna visina iznosi prizemlje i tavan.

- Maksimalna visina do vijenca odn. strehe može biti 3,0 m mjereno od kote konačno zaravnatog terena.

- Maksimalna visina sljemena iznosi 5,5 m mjereno od kote konačno zaravnatog terena.

- Maksimalni broj etaža iznosi: podrum, prizemlje i tavan s time da se tavan koristi za odlaganje ljetine.

- Maksimalna visina do vijenca iznosi 5,0 m, a do sljemena krova iznosi 8,0 m, odnosno 15,0 m od stambene građevine susjedne parcele.

- Ako su izvedene od drvene građe i služe za spremanje sijena, slame i sl. minimalna udaljenost od susjedne parcele iznosi 5,0 m.

- Ako se grade od vatrootpornih materijala, najmanja udaljenost može biti 1,0 m.

- Ako se grade na udaljenosti manjoj od 3,0 m prema susjednoj parceli ne smiju se prema toj parceli graditi otvori.

- Djelatnosti koje se obavljaju na parceli prethodno navedene namjene ne smiju ugrožavati kvalitetu života na susjednim parcelama, kao ni ugrožavati neposredni okoliš.

- Moraju zadovoljiti sve uvjete kojima se postiže sigurnost od požara, eksplozija i mogućih tehnoloških akcidenata.

- Odlaganje, skladištenje i korištenje lako zapaljivih i eksplozivnih tvari podliježe posebnim propisima i uvjetima Odjela za zaštitu od požara i eksplozija Ministarstva.

- Minimalna udaljenost sušare za sušenje prehrambenih i poljoprivrednih proizvoda mora biti 3,0 m od susjedne granice građevinske parcele.

- Minimalna udaljenost pčelinjaka od stambenih, stambeno-poslovnih i gospodarskih građevina (u kojima boravi stoka) iznosi 20,0 m; minimalna udaljenost od susjedne građevinske parcele iznosi 10,0 m.

- U skladu s člankom 37. zakona o javnim cestama (NN 180/04) slijedi:

Ako se izdaje lokacijska dozvola za građenje objekata i instalacija na javnoj cesti ili unutar zaštitnog pojasa javne ceste, prethodno se moraju zatražiti uvjeti Hrvatskih cesta d.o.o. kada se radi o državnim cestama i županijske uprave za ceste, odnosno ako se radi o županijskoj i lokalnoj cesti. Zaštitni pojas se mjeri od vanjskog ruba zemljišnog pojasa tako da je u pravilu širok sa svake strane:

- državne ceste 25 m,

- županijske 15 m,

- lokalne ceste 10 m.

- Iznimno, unutar granica građevinskog područja naselja, kroz koja prolazi cesta državnog i županijskog značaja pa ima funkciju glavne ulice tog naselja, može se dozvoliti i manja udaljenost građevine od prethodno navedenih, ali ne manje od 5,0 m. Može biti i 5 m za novoplanirane objekte osim za postojeće objekte koji imaju građevinsku dozvolu ili su građeni prije travnja 1968. g. (iznimno ako se radi o interpolaciji sa prethodno navedenim postojećim objektima ).

- Regulacijska linija određuje granicu između građevinske čestice i javne površine.

Minimalna udaljenost građevine od regulacione linije unutar naselja iznosi:

- 5 m za sanostojeće stambene građevine i garaže izgrađene unutar parcele,

- 10 m za višestambene, stambene, stambeno-poslovne, javne i poslovne građevine,

- 20 m za pomoćne i ostale gospodarske građevine,

- 30 m za gospodarske građevine sa izvorom za-  
gađenja.

Iznimno udaljenost građevine od regulacione linije unutar naselja može biti i manja, ako se radi o postojećem objektu, izgradnji zamjenskog objekta ili interpolaciji novog objekta unutar postojeće izgradnje, te se novim objektom formira zajednička građevinska linija.

#### Članak 30.

/1/ Uređenje okoliša stambenog i stambeno-poslovnog objekta (terasa, potporni zidovi i sl.) ne smije imati nagibe koji dozvoljavaju izlivanje oborinskih voda na susjedne parcele. Potporni zidovi kod velikih nagiba trebaju biti izvedeni u segmentima terasa s time da se jedna ploha podzida i može biti maksimalne visine 1,5 m. Završna obrada mora biti izvedena u kamenu.

/2/ Ulična ograda odn. granični zid mora biti iza regulacione linije u odnosu na javnu prometnu površinu, a minimalna udaljenost ulične ograde od osi ceste odredit će se prema profilu prometnice, ali ne manje od 6,0 m.

/3/ Ograda se može podizati prema ulici i na međi prema susjednim parcelama i to sa unutarnje strane granice građevinske parcele, sa maksimalnom visinom od 1,5 m sa upotrebom autohtonih materijala, zelenila, a oblikovno u skladu sa tradicionalnim i prepoznatljivim elementima oblikovanja. Iznimno ograde mogu biti i više ukoliko njihova funkcija to zahtjeva (potporni zid, zaštita, sportski teren, hacijende itd.) uz obvezatno ozelenjavanja puzavicama.

/4/ Odvodnja oborinskih voda sa krovnih ploha odvodi se limenim žlijebovima u odvodne kanale.

#### Članak 31.

/1/ Građevinske parcele koje su direktno uz provedenu komunalnu infrastrukturu moraju se na istu priključiti.

/2/ Građevinske parcele koje se nalaze na područjima gdje nije provedena komunalna infrastruktura moraju otpadne vode sakupljati u propisno trodjelnim nepropusnim sabirnim septičkim jamama bez vanjskog preljeva.

/3/ Otpadne vode gospodarskih objekata, gnojnice, otopine umjetnih gnojiva, kruti i tekući otpad, posebice iz manjih poslovnih i proizvodnih objekata, ne mogu se ispuštati u vodotoke već u posebne sabirne jame ili manje bio-uređaje za pročišćavanje. Sabirne, septičke i druge higijenske jame moraju biti udaljene od stambene zgrade odn. susjedne međe najmanje 2,0 m, a svojim sistemom zaštite moraju osigurati propisane uvjete.

/4/ Kruti opad može se odlagati samo u skladu sa općinskom odlukom, a na zato određenom mjestu.

#### Članak 32.

Izgradnja na građevinskim parcelama uz prirodne vodotoke i vododerine može se izvoditi samo u skladu sa posebnim uvjetima vodozaštite, a ne mogu se graditi na udaljenosti manjoj od 15,0 m od najviše točke vodnog vala (Izvedba irudacije za najveći protok vode). Najstrože je zabranjeno izvođenje bilo kakvih radova koji bi smanjili propusnu moć korita.

#### 2.2.2. UVJETI ZA IZGRADNJU OBJEKATA PRA- TEĆIH SADRŽAJA U ZONAMA STANOVANJA M2

#### Članak 33.

/1/ U građevinskom području mješovite namjene mogu se uz stambene i stambeno-poslovne objekte graditi i male proizvodno-poslovne građevine sa djelatnostima koje su u funkciji dnevnih potreba korisnika prostora (pekara, proizvodnja mliječnih prerađevina, i sl. ), a uz slijedeće uvjete:

- Djelatnost svojom tehnologijom ne smije ugrožavati kvalitetu života na susjednim parcelama ili u naselju.

- Oblik i veličina građevinske parcele utvrdit će se i urediti u skladu s odredbama iz članka 16., 17. i 19. ovih Odredbi.

/2/ Proizvodno-poslovne građevine koje nisu kompatibilne sa stambenom namjenom (djelatnosti koje ugrožavaju kvalitetu života – lakirnice, stolarske radionice i sl.) i koje zahtijevaju veće površine parcela od onih utvrđenih člankom 16. (proizvodnja namještaja, građevinskih materijala itd.) mogu biti predviđene samo u zonama gospodarske namjene male privrede.

#### Članak 34.

/1/ Građevine mješovite stambeno-poslovne namjene (M2) ili isključivo poslovne namjene, koje se prema članku 33. mogu graditi unutar naselja, trebaju svojim gabaritima i arhitektonskim oblikovanjem biti usklađene s okolnom izgradnjom i mjesnom tradicijom.

/2/ Građevine iz stavka /1/ moraju zadovoljiti slijedeće uvjete:

- Poslovna namjena može biti zastupljena u najmanje 50% ukupnog netto korisnog prostora.

- Minimalna površina parcele u neizgrađenom dijelu građevinskog područja iznosi 800 m<sup>2</sup>, a za interpolacije u izgrađenim dijelovima iznosi 400 m<sup>2</sup>.

- Maksimalni broj etaža može iznositi P+1 (prizemlje i jedna etaža) uz mogućnost izvedbe podruma i potkrovlja, osim u središnjem dijelu naselja Kraljevec na Sutli, gdje se dozvoljava max. visina P+2.

- Visina građevine od najniže kote konačno završavog terena do vijenca objekta ne smije biti veća od 8,50 m.

- Minimalna udaljenost građevine od granica parcele mora iznositi najmanje polovicu ukupne zabatne visine, ali ne manje od 3,0 m za stambeno-poslovne, a 6,0 m za stambeno-ugostiteljsko- turističke građevine.

- Maksimalna izgrađenost parcele iznosi  $k_1 = 0,45$  odn. 40% od površine parcele.

- Najmanje 30% površine građevinske parcele potrebno je urediti kao zaštitno zelenilo.

Granice parcela prema susjednim parcelama moraju se izvesti kao vegetacijski tamponi u skladu s uvjetima zaštite okoliša.

- Pristup do parcela osigurava se preko javne prometne površine minimalne širine 4,5 m ili indirektno pristupnim putem minimalne širine 3,5 m i maksimalne dužine 150 m.

- Potrebni parkirališni prostor mora se osigurati unutar parcele ili iznimno na drugoj građevinskoj parceli pod uvjetom da nije na udaljenosti većoj od 150 m.

- Oblikovanje građevina i okoliša parcele mora biti usklađeno sa okolnom izgradnjom, autohtonom ruralnom zatečenom izgradnjom i to naročito u kontaktnim zonama zaštićenih građevina i ruralnih cjelina, a uz obveznu primjenu posebnih uvjeta nadležnog konzervatorskog odjela Ministarstva kulture.

- Uvjeti uređenja dodatno se određuju detaljnim prostornim dokumentima (UPU, DPU).

- Odlaganje, skladištenje i korištenje lako zapaljivih i eksplozivnih tvari podliježe posebnim propisima i uvjetima Odjela za zaštitu od požara i eksplozija Ministarstva unutrašnjih poslova.

#### Članak 35.

Male poslovne, gospodarske i pomoćne građevine moraju biti smještene na parceli uz uvjete istovjetne članku 29.

#### Članak 36.

Građevine gospodarske namjene u funkciji poduzetništva male privrede, obrta i poljoprivrednih djelatnosti u zonama stambeno-poslovnih sadržaja mogu se graditi i prema slijedećim uvjetima:

- Maksimalni broj etaža iznosi: podrum, prizemlje i tavan s mogućnosti korištenja tavana u skladišne svrhe.

- Maksimalna visina os vijenca iznosi 5,0 m, a do sljemena krova iznosi 8,0 m, s time da najveća visina krovnog nadozida nije veća od 0,50 m.

- Minimalna udaljenost od stambene građevine na istoj parceli iznosi 10,0 m, odnosno 15,0 m od stambene građevine susjedne parcele.

- Ako su izvedene od drvene građe i služe za spremanje sijena, slame i sl. minimalna udaljenost od susjedne parcele iznosi 5,0 m.

- Ako se grade od vatrootpornih materijala, najmanja udaljenost može biti 1,0 m.

- Ako se grade na udaljenosti manjoj od 3,0 m prema susjednoj parceli ne smiju se prema toj parceli graditi otvori.

- Djelatnosti koje se obavljaju na parceli prethodno navedene namjene ne smiju ugrožavati kvalitetu života na susjednim parcelama, kao ni ugrožavati neposredni okoliš.

- Moraju zadovoljiti sve uvjete kojima se postiže sigurnost od požara, eksplozije i mogućih tehnoloških akcidenata.

- Sljeme krova građevine mora biti paralelno sa slojnicama, pokrov treba biti crijep ili drugi autohtoni materijal.

#### Članak 37.

/1/ Gospodarske i pomoćne građevine mogu se graditi kao dvojne ili u nizu pod uvjetom da su izgrađene od vatrootpornog materijala i da su izvedeni vatrootporni zidovi, te da je nagib krovnih ploha izveden prema vlastitom dvorištu.

/2/ Građevina koja se gradi na poluotvoreni način mora biti smještena uz susjednu zgradu ili vatrobrani zid, a nagib krovne plohe ne smije biti prema zajedničkom zidu na gradici parcele.

#### Članak 38.

/1/ Minimalna udaljenost sušare za sušenje prehrambenih i poljoprivrednih proizvoda mora biti 3,0 m od susjedne granice građevinske parcele.

/2/ Minimalna udaljenost pčelinjaka od stambenih, stambeno-poslovnih i gospodarskih građevina (u kojima boravi stoka) iznosi 20,0 m; minimalna udaljenost od susjedne građevinske parcele iznosi 10,0 m.

/3/ Minimalna veličina parcele za veće platenike i staklenike mora biti 1000 m<sup>2</sup>, a izgrađenost parcele ne smije prijeći 40%, duža strana platenika treba biti paralelna sa slojnicama, a udaljenost od susjedne parcele iznosi minimalno 3 m.

#### Članak 39.

/1/ Smještaj vozila regulira se u skladu s člankom 24., 25., 26. i 27. ovih Odredbi i obvezatno se primjenjuje u postupku lokacijske dozvole za izgradnju neizgrađene građevinske čestice.

/2/ Ukoliko nije moguće smjestiti parkirališni prostor na građevinskoj čestici, isti se može izgraditi u okviru javne površine i to tako da ne ometa korištenje i nema negativni utjecaj na funkciji okolnih građevina i odvijanje prometa.

#### 2.2.3. OPĆE ODREDBE ZA GRADNJU U ZONA-MAJEŠOVITE IZGRADNJE

#### Članak 40.

Građevine koje se grade u građevinskim zonama uz postojeće i planirane prometnice mogu se izvesti uz slijedeće uvjete:

/1/ Udaljenost građevina od ruba koridora postojeće državne, županijske i lokalne ceste utvrdit će se u postupku izdavanja lokacijske i građevinske dozvole sukladno propisima koji reguliraju prometne koridore i propisima o zaštiti okoliša, uz suglasnost nadležne uprave za ceste.

Zaštitni koridor od vanjskog ruba zemljišnog pojasa sa svake strane je:

- 25 m za državne ceste
- 15 m za županijske ceste
- 10 m za lokalne ceste

/2/ Iznimno unutar granica građevinskog područja naselja, kroz koja prolazi cesta državnog i županijskog značaja pa ima funkciju glavne ulice tog naselja, može se dozvoliti i manja udaljenost građevine od ruba prometnice, ali ne manja od 5,0 m uz prethodnu suglasnost nadležnog poduzeća za ceste.

/3/ Minimalna udaljenost građevine od prometnice unutar naselja:

- 5 m za samostojeće stambeno-poslovne građevine i garaža izgrađena unutar parcele
- 10 m za višestambene, stambeno-poslovne, javne i poslovno građevine
- 20 m za pomoćne i ostale gospodarske građevine
- 30 m za gospodarske građevine sa izvorom zagađenja

/4/ Iznimno od uvjeta iz stavka /2/ ovog članka udaljenost građevine od prometnice unutar naselja može biti i manja, ako se radi o postojećem objektu, izgradnji zamjenskog objekta ili interpolaciji novog objekta unutar

postojeće izgradnje, te se novim objektom formira zajednička građevinska linija

#### Članak 41.

/1/ Ulična ograda odn. granični zid mora biti regulacione linije u odnosu na javnu prometnu površinu, a minimalna udaljenost ulične ograde od osi ceste odredit će se prema posebnim uvjetima nadležne uprave za ceste, ali ne manji od 5,0 m.

/2/ Ograda se može podizati prema ulici i na međi prema susjednim parcelama i to sa unutarnje strane granice građevinske parcele, sa maksimalnom visinom od 1,5 m sa upotrebom autohtonih materijala, zelenila, a oblikovno u skladu sa tradicionalnim i prepoznatljivim elementima oblikovanja. Iznimno ograde mogu biti i više ukoliko njihova funkcija to zahtjeva (potporni zid, zaštita, športski teren, hacijende itd.) uz obvezatno ozelenjavanje puzavicama.

/3/ Dijelovi vanjskog prostora oko građevine (okućnica) treba uređivati kao zelenu površinu odn. vrt ili voćnjak, a ograde, terase, stepeništa, pristupni put i potporni zidovi moraju se graditi tako da ne narušavaju izgled naselja i obavezno ih je ozeleniti puzavicama.

/4/ Arhitektonsko oblikovanje te građevinski materijal građevine i okoliša mora biti usklađen s uobičajenim načinom građenja na ovom prostoru uvažavajući krajobrazne vrijednosti.

/5/ U zaštićenim povijesnim, urbanim i ruralnim naseljima i zaseocima s vrijednom autohtonom arhitekturom koristit će se arhitektonski elementi oblikovanja prema uvjetima nadležnog Konzervatorskog odjela Uprave za zaštitu kulturne baštine Mministarstva kulture i mjerama zaštite u sklopu svog Plana.

/6/ Primjena elemenata oblikovanja iz registra suvremenog arhitektonskog oblikovanja moguća je samo uz suglasnost nadležnog Konzervatorskog odjela Uprave za zaštitu kulturne baštine Ministarstva kulture.

/7/ U skladu sa mjerama zaštite graditeljske baštine izrađene su načelne propozicije za novoplaniranu gradnju (članak 147., stavak 23):

- smještaj građevine mora biti paralelno sa slojnicama s time da duža strana građevine treba biti paralelna sa slojnicama, iznimno u dijelu objekta kod razvedenih tlocrta moguć je smještaj dijela građevine okomito slojnice
- tlocrtna dispozicija mora biti pravokutna u odnosu cca 1:2 ili 1:2,5, iznimno razvedenog tlocrta; u slučaju izrazito velikih gradnji koje mogu biti adekvatne kurijama mogući su tlocrti odnosa manjih od navedenih (do 1:1,5)

- u podužnoj strani pročelja poželjno je formirati trijem

- preporuča se gradnja prizemnica sa projekciono većom plohom krovništva od plohe pročelja, kako bi se što približnije dobio tradicijski odnos između pročelja i krovništva

- krov treba predvidjeti kao dvostrešni ili sa skošnim zabatnim dijelom, a moguće je i na četiri vode kod većih objekata ili razvedeni kod razvedenih tlocrta

- nagib krova mora biti od 33 – 45°, iznimno u

manjem dijelu tlocrta (ne više od 30%) dijelovi građevine mogu biti ravnog krova odn. terase

- prozori trebaju biti pravokutnog formata sa dužom visinom od širine, razdjeljeni na manja polja razdjelnim letvama

- iznimno, kod oblikovanja moderne gradnje dozvoljene su staklene stijene, dijelovi staklenih elemenata opne stubišta, dijelovi ravnih ili zaobljenih krovništva i sl. uz obaveznu suglasnost Konzervatorskog odjela u Zagrebu, Uprave za zaštitu kulturne baštine Ministarstva kulture

- materijali završne obrade moraju biti tradicionalni – zaglađena žbuka, drvena stolarija, pokrov crijepom i sl.; nije dozvoljena plastična žbuka, alu ili plastična stolarija, salonitni pokrov itd., tipski elementi balustrada i sl.

- preporuča se za vanjsko oblikovanje istovremena upotreba drveta, kamena i žbuke ili upotreba samo drveta kako bi se postigao ugođaj tradicijske gradnje

- završna obrada pročelja može biti: kamen, žbuka, drvo, željezo, (okov stolarije, vrata, ograde) opeka

- dozvoljeni su koloriti evidentirani na zatečenim tradicijskim objektima, a preporuča se zemljano pješčani ton; izbjegavati jarke tonove limun žuta, roza, narančastog, plavog, ljubičastog i sl. (što je najnoviji trend po Zagorju )

- nije dozvoljena upotreba oblikovnih i graditeljskih elemenata koji su strani ovom podneblju: mediteranski lučni otvori, okrugli otvori, balustrade, balkoni s nadstrešnicama i sl., balkone i terase nastojati smjestiti s dvorišne strane itd.

/8/ Svi prethodni stavci se odnose na mješovitu izgradnju M1, M2 i stambenu izgradnju bez oznake ukoliko se radi o zaštićenim zonama.

#### 2.2.4. OSTALE GRAĐEVINE

##### Članak 42.

Građevine koje nisu građene od čvrstih materijala ili su privremeno postavljene i imaju specifičnu namjenu, moraju se također pridržavati odredbi ovog Plana, a postavljaju se u skladu s posebnim općinskim odlukama ili temeljem detaljnije prostorne dokumentacije (UPU, DPU).

Pod ostalim građevinama podrazumijevaju se slijedeće građevine:

- montažne građevine

- kiosci

- nadstrešnice

- reklamni panoi

- urbana oprema (klupe, sjenice, kante za otpad, info. – stupovi itd. )

/1/ gradnja montažnih građevina (turističke, uslužne, monitoring i sl.) nije dozvoljeno u zonama zaštite 0., 1. i 2. stupnja zaštite kao i u kontaktnim zonama. U zonama gdje je dozvoljena gradnja montažnih objekata ista mora biti izvedena u skladu sa odredbama ovog plana koji vrijedi za čvrstu gradnju, naročito u smislu oblikovanja i upotrebe materijala.

/2/ Kiosci su tipske privremene manje montažne građevine, trgovačko-uslužne namjene. Postavljaju se na uređenom građevinskom zemljištu javne namjene teme-

ljem posebne općinske odluke. Ne dozvoljava se postava kioska u okućnicama stambenih, stambeno-poslovnih i poslovnih građevina. Oblikovanje kioska i upotreba materijala (preporuča se drvena građa) moraju biti u skladu sa oblikovanjem tradicijskih građevina, površina ne smije biti veća od 12 m<sup>2</sup>, a maks. visina vijenca je 2,2 m a do sljemena 2,60 m. Nadstrešnica ne smije biti tlocrtno veća od 0,60 m tlocrtna projekcije prizemlja, izuzev ako se pretpostavlja brza prehrana (fast food) te se na toj strani usluge trijem može formirati maks. tlocrtna projekcije gabarita 1,5 m (fast food prodaja, suvenira, turistička usluga itd.) te je poželjno napraviti tipski projekt temeljem natječaja.

/3/ Nadstrešnice kao zakloni i čekaonice na stajalištima javnog prijevoza moraju biti također prilagođene tradicijskoj gradnji. Preporuča se drvena građa sa ostakljenjem.

Potrebno je izraditi projekt i temeljem natječaja. Postavljaju se temeljem posebnih općinskih odluka, a lokacije je poželjno odrediti kroz detaljniju prostornu dokumentaciju

/4/ Reklamni panoi veličine od 0,3 m<sup>2</sup> mogu se postavljati na cjelokupnom teritoriju Općine, a panoi većih dimenzija mogu se postavljati samo izvan zona zaštite prirode i kulturno-povijesne baštine. Za reklamne panoje unutar zona zaštite potrebna je suglasnost Ureda za zaštitu kulturnih dobara. Postava reklamnih panoa na građevine koje su ovim Planom zaštićene nije dozvoljena.

/5/ Svu neophodnu urbanu opremu potrebno je oblikovanjem prilagoditi tradicijskim elementima i materijalu. Preporuča se raspisivanje natječaja za izradu elemenata urbane opreme. Razmještaj urbane oprema treba provesti kroz izradu detaljnije prostorne dokumentacije ili posebnim općinskim odlukama.

### 2.3.0. IZGRAĐENE STRUKTURE IZVAN NASELJA

#### Članak 43.

Ovim Planom definirane su izgrađene strukture izvan naselja koje se po načinu i uvjetima gradnje mogu podijeliti u dvije grupacije:

- Izgrađene strukture izvan građevinskog područja naselja

- Izgrađene strukture u građevinskom području za koje se planom određuje područje specifične namjene (izvan naselja).

### 2.3.1. IZGRADNJA IZVAN GRAĐEVINSKOG PODRUČJA

#### Članak 44.

/1/ Izvan građevinskih područja mogu se u skladu sa člankom 44. Zakona o prostornom uređenju kao i u skladu s cjelokupnom regulativom graditi slijedeće građevine:

- Gospodarske građevine u funkciji primarne proizvodnje poljoprivrednih i stočarskih proizvoda (farme, tovišta, pčelinjaci, staje, plastenici/staklenici, vinogardarski podrumi, kušaonice, spremišta, klijeti i sl.)

- Građevine namjenjene seoskom turizmu, te pripadajuće stambene i smještajne građevine za potrebe vlasnika i seoskog turizma, a sve u funkciji obavljanja

poljoprivredne djelatnosti

- Građevine u funkciji vinske ceste

- Rekreativne i zdravstveno-rekreativne građevine

- Građevine namjenjene održavanju šuma, lugarske građevine, lovačke građevine i sl.

- Odmorišta, konačišta, vidikovci i skloništa za izletnike

- Građevine u funkciji eksploatacije termalnih bušotina

- Građevine u funkciji eksploatacije mineralnih sirovina

- Objekti obrane

- Pogrančni objekti

- Sakralne građevine (crkva, kapele, raspela itd.)

- Objekti infrastrukture

/2/ Građevine iz stavka /1/ ovog članka moraju se graditi i koristiti tako da nisu izvor opasnosti od požara ili eksplozije, da ne predstavljaju opasnost od zagađenja ili bilo kakve devastacije okoliša, te da ne narušavaju vrijednosti krajobraza.

/3/ Za gradnju na šumskim i poljoprivrednim površinama I i II bonilela, potrebno je ishoditi suglasnost županijskog tijela nadležnog za poljoprivredu i šumarstvo, te drugih tijela u skladu sa važećim propisima, ovisno o lokaciji planirane gradnje, te vrsti i namjeni građevine, a što se odnosi na lugarnice, lovačke domove, planinarske domove, odmorišta, izletišta i sl.

/4/ Zgrade i građevine koje se mogu ili moraju graditi izvan građevinskog područja (članak 44. Zakona o prostornom uređenju, NN 30/94) trebaju se planirati, projektirati, izvoditi i koristiti na način da ne ometaju poljodjelsku i šumsku proizvodnju, te korištenje drugih građevina izvan građevinskog područja. One ne smiju ugrožavati vrijednost čovjekova okoliša, osobito prirodnog krajolika (to izričito vrijedi za staklenike, plastenike, tovišta i farme).

/5/ U predjelima zaštite krajolika (dolina rijeke Sutle, područje oko kapele Sv. Josipa, Padine Kapelskog Vrha, južni dio teritorija naselja Radakovo, padine kultivirane vinogradima, Vinivrh) nije moguća izgradnja poljodjelskih zgrada i građevina izvan građevinskog područja.

/6/ Prilikom građenja uz rubove šuma najmanji razmak između zgrade i ruba šume treba biti jednak jednoj visini odraslog stabla. Kod utvrđivanja uvjeta uređenja prostora u postupku izdavanja lokacijske dozvole posebne uvjete za izgradnju objekta u pojasu do 50 m od ruba šume za šume u vlasništvu Republike Hrvatske utvrđuje Trgovačko društvo, a za šume šumoposjednika Šumarska savjetodavna služba.

/7/ Poljodjelske parcele izvan građevinskog područja, na kojima su izgrađene ili mogu biti izgrađene građevine, ne smiju se dijeliti na manje parcele. Osnovna poljodjelska namjena, temeljem koje su podignute gospodarske građevine, ne smije se mijenjati.

#### Članak 45.

Izvan građevinskih područja naselja ovim Prostornim planom se predviđa razvoj i uređenje određenih

lokaliteta obzirom na postojeću namjenu i korištenje:

- Obiteljska gospodarstva, male farme, uzgajališta /P2,P3,PŠ/
- Poljoprivredna djelatnost, voćnjaci i vinogradi sa vinskiim proizvodnim pogonom / P2,P3, PŠ/
- Zona građevina i sadržaja uz vinsku cestu / krčme, vinski podrumi, kušaonice vina /
- Objekti infrastrukture

2.3.1.1. Obiteljska gospodarstva, male farme, uzgajališta / P /

Članak 46.

/1/ Izvan građevinskog područja može se odobriti gradnja gospodarskih građevina (farme) za uzgoj stoke i peradi pod uvjetom da se planira uzgoj minimalno 10 uvjetnih grla. Uvjetnim grlom smatra se grlo težine 500 kg i obilježava koeficijentom 1. Slijedno vrsta stoke i peradi svodi se na uvjetna grla prema tabeli:

VRSTA STOKE	KOEFICIJENT	BROJ GRILA
Krava, steona junica	1,00	10
Bik	1,50	7
Vol	1,20	8
Junad 1-2 godine	0,70	14
Junad 6-12 mjeseci	0,50	20
Telad	0,25	40
Krmača + prasad	0,055	182
Tovne svinje do 6 mjeseci	0,25	40
Mlade svinje 2 - 6 mjeseci	0,13	77
Teški konji	1,20	8
Srednje teški konj	1,00	10
Laki konji	0,80	13
Ždrebad	0,75	13
Ovce, ovnovi, koze, jarci	0,10	100
Janjad i jarad	0,05	200
Tovna perad	0,00055	18000
Konzumne nesilice	0,002	5000
Rasplodne nesilice	0,0033	3000

Za druge životinjske vrste (krznaši, kunići i sl.) minimalni broj životinjskih vrsta utvrđuje se Programom o namjerenim ulaganjima, a sukladno osnovnoj definiciji uvjetnog grla prema težini.

/2/ Površina parcele za gradnju gospodarske građevine iz stavka /1/ ovog članka ne može biti manja od 2000 m<sup>2</sup>, a najveći koeficijent izgrađenosti parcele ne može biti veći od 0,20 (20% površine parcele).

/3/ Gospodarske građevine za uzgoj stoke (farme) mogu se graditi na slijedećim udaljenostima od građevinskog područja, te državnih, županijskih i lokalnih prometnica:

broj uvjetnih grla	udaljenost od građevinskog područja (m)	udaljenost od državne ceste (m)	udaljenost od županijske ceste (m)	udaljenost od lokalne ceste (m)
10 -20	100	100	50	30
21 - 100	150	150	50	30
101 - 300	300	200	80	50
301 - 800 >	500	250	100	80

/4/ Udaljenost gospodarske građevine za uzgoj stoke i peradi od stambene građevine odnosno zdenca na istoj parceli, ne smije biti manja od 70,00 m, uz uvjet da su propisno udaljene od ostalih građevinskih područja i građevina prema tablici iz prethodnog stavka ovog članka.

/5/ Udaljenost iz stavka /4/ ovog članka može se smanjiti do 50% ako to dozvoljavaju mikrolokacijski uvjeti (topografija, pošumljenost i sl. )

/6/ Lokacija građevina za uzgoj stoke (farme) treba biti udaljena minimalno 200 m od zone namjenjene komercijalnom turizmu (izuzev seoskog turizma) odn. u skladu sa tablicom iz stavka /3/ ovog članka. Na području zaštićenog krajolika, osobito vrijednog predjela prirodnog i kultiviranog krajolika te kulturne baštine (zoni zaštite) isključuje gradnja građevina za primarnu poljoprivrednu proizvodnju.

/7/ Uz gospodarske građevine ne razmatranoj parceli može se graditi i stambena građevina namjenjena obitelji vlasnika odn. korisnika, a pod uvjetima gradnje kako su određeni provedbenim odredbama ovog Plana.

/8/ Gospodarske zgrade (tovilišta) mogu se graditi kao prizemnice s mogućnošću izgradnje podruma i s dvostrešnim krovom bez nadozida, zgrade moraju biti ožbukane, pokrivene crijepom (ne salonitnim pločama ili limom), izvedene tako da se usklade s lokalnom tradicijskom izgradnjom (npr. stare ciglane) i sa krajolikom. Duža strana objekta i sljeme trebaju biti paralelni sa slojnicama. Izgrađenost parcele smije biti 30%, a udaljenost do međa min. 5,0 m.

#### Članak 47.

U postupku izdavanja lokacijske dozvole za gradnju gospodarskih građevina iz stavka /1/ i /2/ članka 44. odredit će se uvjeti uređenja i korištenja za:

- zaštitu prirode i okoliša, a u skladu sa zakonskim propisima
- zaštitu od požara i elementarnih opasnosti
- djelotvorno sabiranje, odvodnju i pročišćavanje otpadnih voda
- opskrbu vodom
- postupanje s otpadom
- sadnju zaštitnog zelenila

2.3.1.2. Poljoprivredna djelatnost, vinogradi i voćnjaci sa vinskim proizvodnim pogonom / P /

#### Članak 48.

Gospodarske građevine u funkciji obavljanja poljoprivrednih djelatnosti moguće je graditi na posjedima min. površine 2,0 ha za intenzivnu ratarsku djelatnost, min. površine 1,0 ha ako je posjed namjenjen uzgoju voća odn. vinograda (ili voća i povrća) odnosno za uzgoj samo povrća minimalno 1,0 ha, dok se uzgoj cvijeća dozvoljava na posjedima min. površine 0,50 ha. Obzirom na karakterističnu rascjepkanost parcela navedene površine mogu biti zbirne površine pojedinih parcela u vlasništvu jednog ili obiteljskog gospodarstvenika, ali sve na području obuhvata radijusa 1000 m.

/1/ Maksimalna visina poljoprivredne građevine u direktnoj je ovisnosti o poljoprivrednoj kulturi koja je dominantna, ali ne može iznositi više od 200 m2.

/2/ Maksimalna visina poljoprivredne građevine iznosi 4,5 m od najniže kote terena do vijenca uz mogućnost izvedbe podruma.

Objekti veći od 200 m2 bruto površine i viši od 4,5 m od najniže kote terena do vijenca, moraju biti smješteni u okviru servisno – komunalne zone.

/3/ Oblikovanje poljoprivrednih građevina navedenih u stavku /2/ mora biti u skladu s lokalno graditeljskom tradicijom i tehnološkim zahtjevima. Duža strana građevine i sljeme moraju biti paralelni sa slojnicama. Ukoliko dozvoljava tehnološki proces treba postići oblikovanje starih ciglana i sl. u omjeru tlocrta 1:>2 – 2,5. Potrebno je objekt u završnoj obradi prezentirati što manje upadljivo, sa kosim krovom pokrova biber crijepom sa sljemenom paralelno sa slojnicama ukoliko je moguće, volumene oplemeniti okolnim niskim visokim zelenilom, upotrije-

biti ugašene kolorite itd.

/4/ Na poljoprivrednim površinama unutar ili izvan građevinskog područja dozvoljena je gradnja plastenika i staklenika za uzgoj voća, povrća, cvijeća i sl.

/5/ Na poljoprivrednom zemljištu mogu se postavljati pčelinjaci i druge građevine u funkciji poljodjelatnosti.

/6/ Plasticima se smatraju montažni objekti od plastične folije (PVC) koja je postavljena na nosivoj konstrukciji od plastike, drva ili metala. Staklenicima se smatraju montažni objekti od stakla, koje je postavljeno na nosivu konstrukciju od drva ili metala. Plastenike i staklenike moguće je smjestiti na lokacijama koje nisu na vizualno istaknutim pozicijama.

/7/ Ovim se Planom ne dozvoljava smještaj unutar zona A, B i C kategorije zaštite, i zona u neposrednom kontaktu sa navedenim zonama.

/8/ Plastenici i staklenici moraju biti smješteni min. 3,0 m od susjedne građevinske parcele. Minimalna površina parcele za gradnju takvih objekata iznosi 1000 m2 a duži gabarit treba biti paralelan sa slojnicama. Max. visina iznosi 2,20 m. Na kosom terenu zabranjeno je nasipavanje terena i mijenjanje konfiguracije terena zbog smještaja grupe staklenika/plastenika u istom nivou. Duža strana staklenika/plastenika mora biti paralelna sa slojnicama.

#### Članak 49.

Unutar poljoprivrednog posjeda mogu se graditi gospodarsko-stambene građevine za potrebe poljoprivredne proizvodnje i seoskog turizma uz posebne uvjete kako slijedi:

- minimalna površina parcele iznosi 2000 m2
- dopuštena izgrađenost prostora iznosi 25% površine parcele, ali ne više od 800 m2 bruto površine prizemlja objekta
- uz stambeni prostor obitelj vlasnika odn. korisnika i smještajne kapacitete sa pripadajućim sadržajima za djelatnost seoskog turizma, obavezno je da poljoprivredni posjed ima i odgovarajuće građevine poljoprivredne i/ili stočarske djelatnosti koji ne trebaju biti smješteni na istoj parceli (slijedno odredbi zbirnog posjeda, članak 50 )
- maksimalna visina građevina iznosi P+! Uz mogućnost izgradnje podruma i stambenog potkrovlja, a maksimalna visina građevina do vijenca iznosi 8,5 m od najniže kote završnog sloja terena
- maksimalni smještajni kapacitet iznosi 12 ležaja za jednu stambenu jedinicu sa pripadajućim sadržajima ugostiteljske usluge (blagovaonica, kuhinja itd )
- oblikovanje građevine i otvorenih prostora uz objekt treba u potpunosti uskladiti sa autohtonim tradicionalnim graditeljskim obilježjima modificiranim suvremenim izrazom, a uz korištenje tradicionalnih materijala
- načelne smjernice oblikovanja mogu se koristiti za sve građevine na poljoprivrednom posjedu, a navedene su u članku 147. stavak 23.

#### Članak 50.

Vinogradarski proizvodni podrumi mogu se graditi na parcelama većim od 1,0 ha sa obaveznom proizvodnjom vina ili vinskih derivata.

Kako je za područje tipično tzv. raspršeno vlasništvo, odnosno uobičajeno je da pojedinac posjeduje nekoliko vinograda od kojih malo koji ima propisanu dimenziju od 1,0 ha, ali zato ukupno zadovoljavaju ili premašuju propisani minimum, dozvoliti će se bavljenje proizvodnjom vina ili vinskim derivata ukoliko vlasnik posjeduje vinograde u ukupnoj površini većoj od 1,0 ha.

Iznimno u vinogradima i voćnjacima manjih dimenzija, dozvoljava se izgradnja pomoćnih objekata tzv. klijeti – za spremanje voća, smještaj alata, sklanjanje od nevremena i sl., a sve u smislu poljoprivredne „hobi“ proizvodnje za vlastite potrebe.

/1/ Vinogradarski podrumi mogu se graditi samo na parceli koja ima direktan kolni pristup na javno – prometnu površinu min. širine 3,0 m. U dijelu iznad podruma mogu se planirati sadržaji seoskog turizma, prodaja i kušaonica vina, gostionica, prenoćište i sl. uz mogućnost stambene jedinice za vlasnika i obitelj. Podrumska etaža u gornjoj točki stropne konstrukcije može biti najviše 1,0 m iznad uređenih terena u najvišoj točki.

/2/ Klijeti se mogu graditi isključivo na vinogradima i voćnjacima većim od 1000 m<sup>2</sup> sa najvećom netto površinom tlocrta 30 m<sup>2</sup>. Klijeti mogu imati najviše jednu etažu iznad ukopanog podruma čija stropna konstrukcija ne smije preći 1,0 m od kote izravnatog terena u najnižoj točki. Maksimalna brutto tlocrtna površina klijeti može biti 4,0 m x 8,0 m i smještena paralelno sa slojnicama dužom stranom te isto tako paralelno sa slojnicama treba biti i sljeme a pokrov treba biti crijep.

/3/ Klijeti za vinograde/voćnjake veće od 1000 m<sup>2</sup> mogu se tlocrtno uvećati za 5 m<sup>2</sup> za svakih 1000 m<sup>2</sup> površine posjeda.

/4/ Za građevine pod stavkom /2/ nije obavezan kolni pristup, ali je obavezan put širine min. 1,5 m.

/5/ Vinogradarski podrumi se moraju graditi u skladu sa lokalnim uvjetima i običajima, a kako slijedi:

- maksimalna veličina tlocrta podruma iznosi 60 m<sup>2</sup> za površinu jedne od parcela od 1000 m<sup>2</sup> vinograda, a uvećava se na svakih 1000 m<sup>2</sup> za 10 m<sup>2</sup> površine tlocrta građevine

- kota stropa podruma može biti na maksimalno 1,0 m od kote konačnog zaravnatog uređenog terena i to na njegovom višem dijelu

- svijetla visina podruma iznosi maksimalno 2,80 m, a minimalno 2,40 m

- minimalna udaljenost od susjedne granice poljodjelske parcele iznosi 3,0 m

- na gabaritu podruma mogu se graditi sadržaji koji upotpunjuju osnovnu djelatnost proizvodnje vina (kušaonica, gostionica, prenoćište i sl.)

- vinski podrum može se graditi i u razini terena tako da kota poda prizemlja može biti na maksimalno 0,60 m od kote konačno zaravnatog terena u njegovom najvišem dijelu a svijetla visina može iznositi maksimalno 2,60 m

- sljeme vinogradarskog podruma treba biti paralelno sa slojnicama, visina vijenca 4,5 m i pokrov mora biti crijep

- minimalna udaljenost između klijeti treba biti

6,0 m

/6/ Klijeti se moraju graditi u skladu sa lokalnim uvjetima i običajima, a kako slijedi:

- kota poda prizemlja iznosi maksimalno 1,20 m od kote konačno zaravnatog, uređenog terena i to na njegovom najvišem dijelu

- svijetla visina prizemlja iznosi maksimalno 2,60 m, a podruma 2,40 m

- minimalna udaljenost od susjedne granice poljodjelske parcele iznosi 3,0 m, a minimalna udaljenost od susjedne klijeti ili druge gospodarske građevine, iznosi minimalno 6 m

- oblikovanje mora slijediti okoliš, pa se preporuča drvena gradnja sa pokrovom crijepa ili šindre, nagiba krovnih ploha ne manje od 33°

- visina vijenca može biti najviše 4,5 m

Članak 51.

/1/ Ovim se Planom određuje zona vinske ceste koja obuhvaća 40 m od vinske ceste uključujući i priključne sporedne puteve, a sve prema grafičkom prikazu namjene površina u 1: 25 000 odn. 1: 5000.

/2/ Unutar navedene zone mogu se graditi građevine i sadržaji u funkciji vinske ceste, a to su:

- Vinski podrumi

- Kušaonice vina

- Klijeti

- Odmorišta

- Izletišta

- Prenosišta

- Pansioni

/3/ Vinski podrumi, kušaonice vina i klijeti moraju slijediti provedbene odredbe uvjeta gradnje kako je navedeno u članku 52. s time da je određena minimalna veličina parcele za vinski podrum i kušaonicu vina 2000 m<sup>2</sup>, a za gradnju klijeti 600 m<sup>2</sup>.

/4/ Uvjeti gradnje za ostale navedene građevine i sadržaje moraju biti u skladu sa provedbenim odredbama za građevine u funkciji seoskog turizma (čl. 49. i 147. stavak 23.).

/5/ Mogu imati max. tlocrtnu površinu 300 m<sup>2</sup>, max. gabariti su P+1, visina do vijenca je max. 4,5 m (zbog kubature ugostiteljskih sadržaja (restoran, restoranska kuhinja, krčma)), max. nagib krova koji uvjetuje visinu sljemena 45 stupnjeva a max. visina sljemena 9 m. Max. izgrađenost parcela može iznositi 25% min. veličina parcele za izgradnju objekata može iznositi 2000 m<sup>2</sup>. Oblikovanje treba biti izgrađeno tradicionalno, mora se osigurati broj parkirališnih mjesta u skladu sa člankom 84. izuzev ako je moguće osigurati na javnoj općinskoj površini.

/6/ Ne smiju se graditi tipski objekti, niti se smiju koristiti elementi oblikovanja koji su strani podneblju (lukovi, plastične rolete, tipske alustrade i sl. )

/7/ Materijali koji moraju biti korišteni su drvo, kamen, crijep, fasadna cigla i sl.

/8/ Boje koje se koriste moraju imati ugašene tonove zemlje, boje pijeska, siva a u slučaju obnove tradicijskog objekta može se koristiti modra galica.

## 2.3.1.3. Komunalno – servisna namjena (K6 )

## Članak 52.

/1/ Pumpna stanica / K6 / se mora locirati opremiti i urediti u skladu sa suglasnostima Hrvatskih cesta. Lokaciju je potrebno maksimalno ozeleniti niskim i srednjim raslinjem te cvjetnjacima.

/2/ Lokacija pumpne stanice zauzima cca 0,32 ha.

## 2.3.2. IZGRADNJA U GRAĐEVINSKIM PODRUČJIMA SPECIFIČNE NAMJENE

## Članak 53.

Izgradnja unutar građevinskih područja koja se formiraju izvan naselja, ovim je Planom definirana za zone specifične namjene:

- gospodarska namjena (proizvodna, poslovna )
- zona groblja
- sakralni objekti

## 2.3.2.1. Gospodarska namjena

## Članak 54.

/1/ Zona gospodarske namjene K locirana je na području Sutlanske doline.

/2/ Uvjeti uređenja za zone gospodarskih namjena određeni su u poglavlju 3.0.0. Uvjeti smještaja gospodarskih djelatosti.

/3/ Planirano područje zauzima cca 30 ha.

## 2.3.2.2. Športsko rekreacijska namjena

## Članak 55.

/1/ Nastavno na postojeće igralište, a u sklopu školske ustanove planirana je zona športa i rekreacije odn. polivalentnog igrališta sa pratećim sadržajima u Kraljevcu na Sutli u zoni središnjeg dijela centralne zone naselja. Lokaciju treba prispitati kroz izradu UPU-a i izraditi program izgradnje.

## Članak 56.

U sklopu športa i rekreacije mogući su sadržaji društvene i javne namjene koji nisu inkompatibilni osnovnoj namjeni (dječje igralište, dječji vrtić i sl ).

## Članak 57.

/1/ Postojeća i proširena športsko-rekreativna zona smještena u središtu naselja Kraljevec na Sutli, u neposrednoj kontaktnoj zoni središnjeg dijela naselja i škole slijedeće je namjene:

- Polivalentno igralište (košarka, mali nogomet, odbojka i sl.)
- Dodatni sadržaji u funkciji igrališta (svlačione, klupski prostor, caffe-slastičarnica i sl. )

## Članak 58.

/1/ Uređenje zona namjenjenih športsko- rekreativnim aktivnostima obuhvaća sve potrebne zahvate na razini terena u smislu sanacije postojećih sadržaja.

/2/ Uređenje navedenih zona podrazumijeva i sve postojeće objekte i sadržaje koji su isključivo u funkciji osnovne namjene.

/3/ Nije dozvoljena gradnja nikakvih smještajnih kapaciteta (izuzev u sklopu predviđenih pratećih objekata – ukoliko se ukaže potreba – nije dozvoljen izdvojeni objekt stanovanja).

## 2.3.2.3. Zona groblja

## Članak 59.

/1/ Na teritoriju Općine Kraljevec na Sutli nalaze se postojeća groblja površine cca 0,5 ha, a planirano je proširenje groblja u skladu sa pozitivnom zakonskom regulativom.

/2/ Za zonu groblja obavezna je izrada Detaljnog plana uređenja u skladu sa pozitivnom regulativom, nakon što se izradi Program uređenja groblja (za period od 30 godina) i provede postupak izvlačenja zemljišta. Planom je potrebno predvidjeti potrebne prateće sadržaje i komunalnu infrastrukturu.

## 2.3.2.4. Zone eksploatacijskih polja

## Članak 60.

/1/ Za vrijeme eksploatacije (postojeća eksploatacija pjeska-površinski kop) radovi se moraju obavljati u skladu sa Studijom utjecaja na okoliš kako bi se manimalizirala štetne posljedice za okoliš.

/2/ Nakon završetka eksploatacije štetne posljedice za krajobraz otklanjaju se sanacijom koja uključuje prenamjenu i uspostavljanje prihvatljivog krajobraznog rješenja, što sve mora prethoditi projektu sanacije koji mora biti sastavni dio glavnog rudarskog projekta eksploatacije mineralnih sirovina. Ministarstvo kulture mora izdati potvrdu da je projekt sanacije u skladu s izdanim uvjetima zaštite prirode.

/3/ Nakon trajne obustave eksploatacije provode se mjere osiguravanja sukladne posebnom propisu, te se izdaje potvrda o obavljenoj sanaciji koja mora biti sukladna Zakonu o zaštiti prirode.

/4/ Za novoplanirane zone eksploatacije mineralnih sirovina moraju se zatražiti uvjeti zaštite prirode koje izdaje Državni zavod za zaštitu prirode.

## 3.0.0. UVJETI SMJEŠTAJA GOSPODARSKIH DJELATNOSTI

## 3.1.0. GOSPODARSKE DJELATNOSTI UNUTAR NASELJA

## Članak 61.

Uvjeti smještaja gospodarskih djelatnosti unutar naselja, njihov kapacitet i uvjet izgradnje određeni su u poglavlju 2.2.1. i 2.2.2. ovih odredbi, a odnose se na zone mješovite stambeno-poslovne izgradnje unutar zona građevinskog područja naselja i zaseoka.

## 3.2.0. GOSPODARSKE DJELATNOSTI IZVAN NASELJA

## Članak 62.

Ovim Prostornim planom utvrđena su građevinska područja gospodarske namjene izvan naselja kao površine za razvoj i uređenje za potrebe izgradnje objekata u funkciji gospodarskog razvitka Općine Kraljevec na Sutli i to:

- poslovna namjena, pretežito obrtnička, proizvodna, trgovačka i uslužna / K1, K2, K3 /

## Članak 63.

U područjima izvan građevinskih zona moguća je djelatnost u smislu obiteljskog poduzetništva i poljoprivrednih gospodarstva (djelatnosti seoskog turizma i prerade poljoprivrednih proizvoda ).

## Članak 64.

U sklopu postojećeg i planiranog seoskog gospodarstva iz čl. 63. izvan građevinskih zona može se odvijati

djelatnost obiteljskog poduzetništva u smislu samostalne izdvojene građevinske cjeline.

#### Članak 65.

Postojeći objekti seoskog gospodarstva izvan građevinskih zona mogu se dijelom prenamjeniti za namjenu obavljanja djelatnosti seoskog turizma bez ili uz određenu adaptaciju, rekonstrukciju i dogradnju.

#### Članak 66.

Građevine iz članka 63. te zahvati na postojećim građevinama izvode se prema uvjetima sadržanima u članku 49. ovih Odredbi.

### 3.2.0.1. GOSPODARSKA NAMJENA – POSLOVNA PRETEŽITO TRGOVAČKA, USLUŽNA I SERVISNA (K1, K2, K3 )

#### Članak 67.

/1/ Zatečena izgradnja industrijskih i proizvodno-pogonskih građevina izvan građevinskih zona mora se sanirati/uskladiti sa odredbama ovog Plana, a dodatne građevine moraju se pridržavati uvjeta gradnje provedenih odredbi Plana. Postojeći objekti moraju se maksimalno oblikovno prilagoditi prirodnom i urbanom okolišu.

/2/ Sanacija zatečenih objekata može biti u smislu preoblikovanja i postizanja oblikovnih efekata starih ciglana ili radikalnije rješenje postizanja staklenih kristala u prostoru na kojima se zrcali priroda:

- vanjska pročelja obložiti fasadnom ciglom ili izvesti odvojenu konstrukciju i obložiti zrcalnim staklenim ploham
- izvesti kosi krov crijepom ili ravni krov u slučaju radikalnijeg rješenja zrcalnih pročelja
- maksimalno ozeleniti visokim i niskim raslinjem neposredno uz objekt kako bi se utopio u zelenilo (zbog glomaznosti objekta )

#### Članak 68.

/1/ Za planiranu izgradnju gospodarske namjene određena je gospodarska zova na području sutlanske doline neposredno uz središnji dio naselja Kraljevec na Sutli.

/2/ Unutar proizvodne zone moraju se smjestiti sve djelatnosti s izvorima onečišćenja (limarske radionice, bravarije, stolarije, lakirnice i sl. ).

#### Članak 69.

/1/ Tehnološki proces za planiranu gradnju mora se uskladiti tako da zadovoljava minimalne uvjete određene pozitivnim propisima o zaštiti okoliša.

/2/ Oblikovanje objekata mora se uskladiti sa autohtonom gradnjom po ugledu na stare ciglane ili građevine izvesti maksimalnom uporabom zrcalnog stakla. Ukoliko nije moguće zbog tehnološkog procesa oblikovno uskladiti gradnju obvezno je ozelenjavanje oko građevine visokim i gustim drvoredom jablana, vrbe, živice i sl.).

#### Članak 70.

Obavezna je izrada Detaljnog plana uređenja (DPU) za gospodarsku zonu u cjelini. Izradi Detaljnog plana uređenja treba prethoditi izrada Detaljnog programa objekata i sadržaja te maksimalno očekivanog korištenja zone u cjelini.

#### Članak 71.

/1/ Gospodarska namjena zone trgovine, usluga, servisa i sličnih sadržaja (K1, K2 i K3 ), predviđena je kao zona male privrede sa izdiferenciranim sadržajima minimalnog utjecaja na okoliš.

/2/ Sadržaji koji nemaju izraziti utjecaj na okoliš su svi poslovni objekti bez buke i zagađenja (trgovine, čisti obrti i radionice za izradu predmeta od metala, plastike, drveta, gline i sl. ).

/3/ Za razmatrane zone obvezatna je izrada detaljnog plana uređenja. Izgradnja unutar zone može se odvijati samo uz strogo poštivanje uvjeta gradnje za zadanu zonu koji slijede iz odrednica ovog Plana i Detaljnog plana uređenja.

/4/ Limarske, automehaničarske radionice i ostalo mogu se izgraditi isključivo uz suglasnost susjeda na min. udaljenosti od 5 m od susjedne međe, 10 m od javne prometnice, te uz obavezno zaštitno zelenilo između granica parcele i objekta radione, te posebnu zaštitu drveta prema javnoj prometnici.

/5/ Ukoliko je moguće tehnički riješiti zaštitu od buke u granicama od 35 DB, te zaštitu zagađenja zraka u skladu sa propisima (lakirnice, autolimarske radionice, kovačnice, proizvodnja drvnih grada i sl.) radovi se mogu vršiti izvan objekta koji je lociran udaljenostima kako je navedeno u prethodnom stavku.

/6/ Vanjsko oblikovanje objekta mora slijediti uvjete gradnje i oblikovanja kako je navedeno za ostale stambene, odnosno stambeno poslovne zone. Unutar navedene zone ne smiju se graditi objekti koji bi svojim oblikovanjem devastirali izgled naselja (montažne hale, vanjska obrada bloketama, pretjerana upotreba željeza, limeni pokrov i sl.).

#### Članak 72.

Unutar područja poslovne namjene tipa K2 i K3 predviđena je izgradnja objekata uz slijedeće uvjete:

- minimalna površina parcele iznosi 1000 m<sup>2</sup>
- maksimalna izgrađenost iznosi 20%
- maksimalni tlocrti gabarit iznosi 500 m<sup>2</sup> za pojeđinu građevinu na jednoj parceli bez obzira na veličinu parcele
- maksimalna visina iznosi P+1, odn. 7,0 m od terena do vijenca objekta
- građevina može imati podrum stropne konstrukcije maksimalno 0,60 m od najniže točke izravnate kote terena
- parcela mora imati riješene prometne površine pristupa sa javne prometnice u širini 6,0 m, sa površinom za promet u mirovanju i požarnim putevima
- krovišta moraju biti kosa, na minimum dvije vode nagoba 33 – 45° u skladu sa autohtonim oblikovanjem građevna: iznimno manji dio objekta može biti izveden ravnim ili bačvastim krovom
- visina krovnog nadzida može biti najviše 0,60 m iznad stropne konstrukcije
- pokrov mora biti u skladu sa namjenom i graditeljskom tradicijom te mora biti od crijepa ili drugog autohtonog materijala u crvenoj boji, a zabranjuje se izvedbe svjetlih reflektirajućih krovova; sljeme krova mora biti

paralelno sa slojnicama

- minimum 25% površine parcele mora se namjeniti zaštitnom i estetskom zelenilu, a naročito uz granicu parcele

- zaštitno zelenilo mora biti iz autohtonog fonda visokog raslinja u kombinaciji sa grmolikim biljnim vrstama

- minimalna udaljenost od granice parcele mora iznositi 6 m, a prema javnoj prometnoj površini 12 m

- obavezna je potpuna infrastruktura opremljenosti parcele

#### 4.0.0. UVJETI SMJEŠTAJA DRUŠTVENIH DJELATNOSTI

##### Članak 73.

/1/ Ovim Prostornim planom određuju se površine i zona za smještaj objekta i sadržaja društvenih djelatnosti unutar građevinskih područja naselja, kao što su starački dom, vrtići, jaslice, škole, igraonice, knjižnice, višenamjenske dvorane, muzeji, galerije, društveni dom, zdravstvene stanice, ambulante, policijske i vatrogasne stanice, uredi upravnih i javnih službi jedinica lokalne samouprave i uprave i dr.

/2/ Značajnije zone smještaja društvenih djelatnosti koje obuhvaćaju preko 5000 m<sup>2</sup> površine ukupnog prostornog obuhvata i min. 500 m<sup>2</sup> izgrađene površine potrebno je prethodno definirati Detaljnim planom uređenja zone zahvata i kontaktnih zona kako bi se revidirao prostor u cjelini.

##### Članak 74.

/1/ Interpolacije građevina unutar postojećih zaštićenih zona graditeljske baštine moraju se prilagoditi specifičnim uvjetima zadanog prostora, a za ovakve zone obvezatna je izrada Urbanističkog plana uređenja naselja ili Detaljnog plana uređenja, ako je to ovim Planom određeno ili ishodenje suglasnosti nadležnog Ureda Ministarstva kulture.

/2/ Uvjeti uređenja prostora koje će se odrediti navedeni UPU i DPU moraju slijediti iz provedbenih odredbi ovog Plana, smjernice elaborata zaštite graditeljske baštine i specifičnih uvjeta izgrađenosti razmatrane zone odn. postojeće izgradnje razmatrane zone i neposredne kontaktne zone (usklađeni horizontalni i vertikalni gabariti, morfologija tlocrta, tipologija izgradnje, oblikovanje itd. ).

/3/ Za zone posebne zaštite kako je određeno ovim Planom obvezatna je suglasnost nadležnog Konzervatorskog odjela Uprave za zaštitu kulturne baštine.

##### Članak 75.

Uvjeti za smještaj građevina i sadržaja društvenih djelatnosti:

- Minimalna veličina građevinske čestice iznosi 1000 m<sup>2</sup>

- Maksimalna izgrađenost iznosi 25% površine parcele (k1 max = 0,25 )

- Maksimalno iskorištenje parcele iznosi 80% površine parcele (k2 max = 0,80 )

- Maksimalno visinski gabariti iznose P+1+Pk, odn. max 9,5 m od najniže kote izravnatog terena do vijenca pri

čemu se izuzimaju religiozni objekti, vidikovci, objekti dimnjaka i sl.

- Iznimno, moguća je etažna visina P+2+Pk, ukoliko su dvije etaže u korpusu krova ili je objekt ukopan u odnosu na vizure sa tri strane objekta. Maksimalna visina do sljemena krova iznosi 12,0 m

- Građevina može imati podrumsku etažu čija visina stropne konstrukcije gotovog poda ne prelazi 0,60 m od visine najviše kote zaravnatog terena

- Građevinska parcela mora biti locirana uz izvedenu javnu prometnu površinu širine kolnika min. 5,5 m sa nogostupom od 1,5 m

- U sklopu parcele ili na javnoj prometnoj površini mora se osigurati površina za promet u mirovanju u skladu sa propisanim standardom parkirališnih mjesta

- Minimalna udaljenost građevine sa sadržajima društvenih djelatnosti od granice parcele iznosi 6,0 m, izuzev interpolacija unutar postojećih građevinskih zona i kod izgradnje zamjenskih građevina (postojeća građevina vatrogasnog društva DVD )

- Minimalna udaljenost od parcele građevina mješovite gradnje sa minimalnim izvorima zagađenja iznosi 30,0 m

- Minimalno 50% površine parcele potrebno je hortikulturno obraditi koristeći isključivo autohtoni biljni fond

- Građevine društvenih djelatnosti moraju biti osigurana skloništa u skladu sa člankom 43. Pravilnika o mjerama zaštite od elementarnih nepogoda i ratnih opasnosti u prostornom planiranju i uređivanju prostora

- Sljeme krova treba biti paralelno sa slojnicama, pokrov mora biti crijep ili drugi autohtoni materijal u crvenoj boji, a zabranjuju se izvedbe svjetlih reflektirućih krovova, izuzev kada se cijela građevina izvodi u staklu (kao stakleni kristal u kojem se zrcali priroda).

#### 5.0.0. UVJETI UTVRĐIVANJA KORIDORA ILI TRASA I POVRŠINA PROMETA I DRUGIH INFRASTRUKTURNIH SUSTAVA

##### 5.1.0. KORIDORI I POVRŠINE CESTOVNOG I ŽELJEZNIČKOG PROMETA

##### 5.1.1. KORIDORI I POVRŠINE CESTOVNOG PROMETA

##### Članak 76.

Ovim Prostornim planom na kartografskom prikazu „Korištenje i namjena prostora – PROMET“, M 1:25 000, utvrđene su trase, koridori i površine za cestovni i željeznički promet, kao i potrebne površine za prateće objekte i sadržaje.

##### Članak 77.

Ovim planom utvrđeni su koridori za postojeće ceste:

/1/ županijske: Ž 2186, Ž 2215, Ž 2237

lokalne: L 22074, L 22030, L 22031, L 22039 i prijedlog za preiminoiranje nerazvrstane ceste na području teritorija Općine Kraljevec na Sutli u središnjem dijelu Općine na spoju Ž 2186 i Ž 2215

/2/ koridor vinske ceste

### Članak 78.

Ovim se Prostornim planom utvrđuje izgradnja novih i rekonstrukcija postojećih nerazvrstanih cesta sa ciljem poboljšanja prometnog standarda i razine sigurnosti na cjelokupnoj cestovnoj mreži te osiguranja prometnog povezivanja i kvalitetnog pristupa do svih stambenih i gospodarskih objekata i sadržaja.

### Članak 79.

Prometni koridori trasa državnih, županijskih, lokalnih i nerazvrstanih cesta moraju osigurati zaštitu kontaktnih zona naselja i građevinskih zona od nepovoljnih utjecaja (buka, aero – zagađenja itd.).

### Članak 80.

/1/ Širine zaštitnih koridora utvrđuju se prema talici kako slijedi:

KLASIFIKACIJA JAVNE PROMETNICE		MINIMALNA ŠIRINA KORIDORA (cestovni i zaštitni pojas) m	
		U naselju	Izvan naselja
Državne ceste	2 trake	10+11+10	25+11+25
Županijske ceste	2 trake	5+10+5	15+10+15
Lokalne ceste	2 trake	3(5)+9+3(5)	10+8+10

/2/ Koridor državne, županijske ili lokalne ceste kroz gusto izgrađeno građevinsko područje naselja, a za interpolirane građevine širina koridora se smanjuje ovisno o susjednim građevinama.

/3/ Ukoliko se gradi objekt unutar zaštitnog pojasa javne ceste u sklopu lokacijske odn. građevinske dozvole mora se ishoditi suglasnost odn. Posebni uvjeti gradnje nadležne državne odn. županijske uprave za ceste.

### Članak 81.

/1/ Javne prometne površine unutar građevinskog područja na kojima je realiziran neposredan pristup sa građevinskih parcela, ili su uvjet za formiranje građevinskih parcela, moraju se projektirati, graditi i uređivati tako da se omogućuje vođenje komunalne infrastrukture, te moraju biti vezane na sistem javnih prometnica. Ukoliko je moguće, predvidjeti biciklističke staze širine 1,20 m.

/2/ Prilaz sa građevinskih parcela na državnu ili županijsku cestu na neizgrađenim djelovima građevinskog područja, mora biti izveden preko zajedničke sabirne ceste, a sve u skladu s posebnim uvjetima gradnje nadležne državne/županijske uprave za ceste.

/3/ Prilaz s građevinske parcele ne smije ugrožavati promet, te nije dozvoljena gradnja objekata i sadržaja na parceli (garaža, ograda) na način sa smanjuje vidljivost i preglednost vozilima.

### Članak 82.

/1/ Najmanja širina nogostupa iznosi 0,75 m za obostrani nogostup, odn. 1,25 m za nogostup sa jedne strane kolnika.

/2/ U izgrađenim dijelovima građevinskog područja mora se osigurati razdvajanje pješaka od kolnika izgradnjom nogostupa ili trajnim oznakama i postavljanjem

zaštitnih ograda na kolniku; uz postojeće lokalne ceste u dijelu koje prolazi naseljem treba planirati izvedbu najmanje jednog pješačkog nogostupa širine 1,5 m.

/3/ U sklopu profila trase vinske ceste potrebno je osigurati min. 1,25 m nogostupa sa obje strane kolnika kao i signalizaciju graničnog dijela nogostupa sa kolnikom, a na mjestima vinskih podruma osigurati ograde između nogostupa i kolnika, kao i eventualna proširenja nogostupa na min. 2,0 m.

/4/ Obrada gornjeg prostora trase vinske ceste, posebno nogostupa, mora biti kvalitetno izvedena, a horizontalna i vetrikalna signalizacija moraju biti posebno dizajnirane i usklađene sa ostalim vinskim cestama u županiji.

### Članak 83.

/1/ Lokacijskom dozvolom za građevinu određene namjene mora se utvrditi površine za promet u mirovanju za javna, teretna i osobna vozila.

/2/ Površine za promet u mirovanju moraju se riješiti u sklopu parcele ili u sklopu javne površine u neposrednoj blizini, a u skladu sa prostornim dokumentima i uz suglasnost mjerodavnih tijeka uprave nadležnih za promet.

/3/ Površine za promet u mirovanju određuju se okvirnim normativom koji se koristi za dimenzioniranje broja parkirališnih mjesta obzirom na namjenu i kapacitet prostora, a za 1000 m<sup>2</sup> izgrađene površine, te uz procjenu standarda motorizacije od 300 vozila/1000 stanovnika.

### Članak 84.

/1/ U skladu sa stavkom /3/ članka 83. potrebno je osigurati parkirališna mjesta minimalno kako slijedi:

1. Stambene jedinice
  - 1 mjesto/1 stambena jedinica
2. Stambeno-turistički objekt
  - 2 mjesta/ 1 stambena jedinica
3. Turistički objekt
  - 50-100 mjesta/ 100 kreveta
4. Višestambene građevine
  - 15 mjesta/1000 m<sup>2</sup> btto izgrađena površina
5. Poslovni prostori sa stanovanjem
  - 20 mjesta/1000 m<sup>2</sup> btto izgrađena površina
6. Industrija i zanatstvo
  - 10 mjesta/1000 m<sup>2</sup> btto izgrađena površina
7. Škole, vrtići
  - 5 mjesta/1000 m<sup>2</sup> btto izgrađena površina
8. Uredi
  - 15 mjesta/1000 m<sup>2</sup> btto izgrađena površina
9. Trgovine i uslužni sadržaji
  - 20 mjesta/1000 m<sup>2</sup> btto izgrađena površina
10. Kulturni, vjerski i društveni sadržaji
  - 40 mjesta/1000 m<sup>2</sup> btto izgrađena površina
11. Lokalni centri
  - 15 mjesta/1000 m<sup>2</sup> btto izgrađena površina
12. Ugostiteljstvo
  - 20 mjesta/1000 m<sup>2</sup> btto izgrađena površina
13. Športska igrališta i dvorane
  - 20 mjesta/1000 m<sup>2</sup> btto izgrađena površina

/2/ Obrada partera parkirališnih površina mora biti završno izvedena granitnim kockama, malim betonskim elementima i svakim oploćenjem koji omogućava zatrav-

ljivanje navedenih površina.

#### Članak 85.

/1/ Uređenje većih javnih parkirišta i pratećih sardžaja za prihvat turista i izletnika određuje se ovim Prostornim planom u građevinskom području te neposredno uz mjesta okupljanja (zone športa i rekreacije, zone trgovina, centralna zona naselja i sl. )

/2/ Na području zona parkirišta potrebno je osigurati manji autobusni terminal za prihvat izletničkih autobusa, što treba riješiti kroz Detaljni plan uređenja pojedinih zona, kako je ovim Planom predviđeno.

/3/ Parkirišna mjesta za manji broj teretnih vozila potrebno je osigurati u sklopu zone male privrede i servisno – komunalne zone.

#### 5.2.0. INFRASTRUKTURNI SUSTAVI

#### Članak 86.

Kartografskim prikazima u grafičkom dijelu ovog Plana, a pod naslovom „Infrastrukturni prikazi“ (listovi 2A, 2B, 2C, 2D, 2E, I 2F) određuju se trase sustava infrastrukture i glavnih vodova, te lokacija osnovnih objekata infrastrukture.

#### Članak 87.

Mreža infrastrukturnih vodova u naseljima i građevinskim područjima realizira se sukladno slijedećim načelima:

- U gabaritu prometnica po mogućnosti u osi polažu se kanali za odvodnju otpadnih i oborinskih voda

- Ispod nogostupa i u zaštitnom zelenom neizgrađenom pojasu smještavaju se vodoopskrbni cjevovodi za opskrbu vodom i za zaštitu od požara.

- Vodovi rlektoopskrbne mreže i javne rasvijete polažu se odvojeno od vodova telekomunikacijske mreže i polažu se uz rub prometnica u pješačkoj površini.

- Plinoopskrbni cjevovodi polažu se u pješačke hodnike ili trup prometnice ali po mogućnosti na suprotnoj strani od elektroopskrbne mreže.

- Izgradnja sustava infrastrukture ostvarivat će se u skladu s Prostornim planom Programima mjera, Detaljnim planovima i projektima pravnih osoba s ovlastima obavljanja javnih djelatnosti (ovlaštena komunalna poduzeća, ovlaštene građevinske i projektne tvrtke i dr.).

- Dijelovi infrastrukturnih sustava mogu se izvoditi po fazama realizacije s time sa svaka faza mora činiti funkcionalnu cjelinu.

#### 5.2.1. VODOOPSKRBA

#### Članak 88.

Rješenje vodoopskrbne mreže definirano je na kartografskom prikazu Prostornog plana pod naslovom „Vodnogospodarski sustav – vodoopskrba“ u mjerilu 1:25 000.

#### Članak 89.

Opskrba vodom na teritoriju općine Kraljevec na Sutli bazira se na vodi iz podsustava Južnogagorskog vodovoda koji se napaja iz izvorišta Šibice pokraj Zaprešića.

#### Članak 90.

Prostornim planom određuje se obavezna priključenja svih naselja, zaseoka, stambenih i radnih zona na

području općine na javnu vodovodnu mrežu.

#### Članak 91.

Za osiguranje vodoopskrbe i povećanih potreba za vodom u budućem razdoblju potrebno je provesti istražne radnje za iznalaženje novih količina na području općine istraživanjem podzemlja i postojećih izvora.

#### Članak 92.

Radi zaštite voda od zagađivanja i sprečavanja mogućeg djelovanja vanjskih faktora koji bi mogli utjecati na promjenu fizičkih, kemijskih, bakterioloških osobina, oko odabranog izvorišta potrebno je formirati zaštitne sanitarne zone u skladu s važećim propisima (zone neposredne zaštite, uže zone zaštite i šire zone zaštite ), za što je potrebno načiniti odgovarajuće elaborate i istraživanja.

#### Članak 93.

Razvodna mreža gdje god je moguće treba biti prstenasta. Granati sistem može se primjeniti samo na pojedinim dionicama gdje bi postavljanje prstenastog sistema iziskivalo velika materijalna ulaganja i neracionalnost

#### Članak 94.

Cjevovode vodovodne mreže u principu treba polagati u zeleni pojas i javne površine, a gdje to nije moguće u pješačke nogostupe. Dubina postavljanja cijevi mora biti veća od granice smrzavanja. Principijelno dubina polaganja trebala biti oko 1,2 – 1,5 m od površine terena.

#### Članak 95.

Na križanjima i odvojcima pojedinih cjevovoda trebaju se ugraditi zasuni kojima se pojedini dijelovi mreže mogu izdvojiti iz pogona. Zasuni se moraju postavljati u zasunske komore.

#### Članak 96.

Za proizvodne djelatnosti koje za tehnološke potrebe ne trebaju vodu kvaliteta vode za piće, a istovremeno su veliki potrošači vode treba izgraditi vlastite vodoopskrbne sisteme.

#### Članak 97.

Minimalne dimenzije cijevi vodoopskrbnog sustava, radi zadovoljavanja protupožarnih uvjeta ne trebaju biti manje od  $\Phi$  100 mm. Izuzetno na kraćim dionicama mogu se upotrijebiti cijevi  $\Phi$  80 mm.

#### Članak 98.

Ako na dijelu građevinskog područja na kojem se gradi objekt postoji vodoopskrbna mreža i ako za to postoje tehnički uvjeti, objekt je obavezno priključiti na vodovodnu mrežu.

#### Članak 99.

Ako na dijelu postoji izgrađena mreža, a potrebe za vodom pojedinog objekta su veće, mora se izvršiti rekonstrukcija mreže kako se ne bi poremetilo snabdjevanje postojećih potrošača.

#### Članak 100.

Postojeći lokalni izvori (bunari, cisterne i sl.) trebaju se održavati i ne smije se zatrpavati ili uništavati na drugi način.

#### Članak 101.

U urbanim naseljima uz javne prometnice obavezno se mora izvesti mreža protupožarnih hidranta na maksi-

malnoj međusobnoj udaljenosti od 80 m i najmanjom dovodnom cijevi profila  $\Phi$  100 mm.

#### Članak 102.

Objekti gospodarske i turističke namjene čija je površina bitno izgrađenosti veća od 2000 m<sup>2</sup> i parcela veća od 10000 m<sup>2</sup> moraju biti pokriveni hidrantskom internom mrežom s uređajima za protupožarnu zaštitu.

#### 5.2.2. ODVODNJA OTPADNIH VODA

#### Članak 103.

Rješenje odvodnje, kanalizaciona mreža i uređaji definirano je na kartografskom prikazu Prostornog plana pod naslovom „INFRASTRUKTURNI SUSTAVI I MREŽE“ ODVODNJA OTPADNIH VODA u mjerili 1:25 000.

#### Članak 104.

Odvodni sustavi izgraditi će se i koristiti prema odredbama Zakona o vodama, vodoprivrednoj osnovi i ostalim aktima koji reguliraju ovu problematiku.

#### Članak 105.

/1/ Kod planiranja i izgradnje odvodnih sustava usvojiti kriterije da se uređaji za pročišćavanje komunalnih otpadnih voda planiraju i grade za naselja i zaseoke koja se planiraju sa više od 250 stanovnika, a prostiru se na površini maksimalno 25 – 30 ha.

/2/ Za naselja sa manjim brojem stanovnika, a koja je teško povezati u zajednički sustav, dozvoljava se izgradnja septičkih (trokomornih) taložnica kojima se također osigurava uređaj djelomičnog pročišćavanja.

#### Članak 106.

Za odvodnju otpadnih voda iz industrijskih i radnih zona, ovisno o tehnološkom procesu obavezno predvidjeti predtretmane prije upuštanja u zajednički komunalni sustav.

#### Članak 107.

Unutarnju mrežu odvodnih sustava za odvodnju industrijskih otpadnih voda projektirati i izvoditi tako da bude omogućeno uzimanje uzoraka i mjerenje količine otpadne vode prije ispusta u komunalni odvodni sustav.

#### Članak 108.

Za naselja za koja se predviđa izgradnja uređaja za pročišćavanje komunalnih otpadnih voda kod projektiranja i izgradnje odvodnih sustava predvidjeti razdjelni sustav odvodnje.

#### Članak 109.

Nivelete odvodnih kanala polagati prema uvjetima u priključnim točkama, ali gdje je god moguće treba se omogućiti odvodnja podrumskih etaža.

#### Članak 110.

Minimalni profil cijevi utvrđivat će se hidrauličkim proračunom, ali ne bi trebali biti manji od  $\Phi$  200 mm.

#### Članak 111.

Na svim lomovima trase obavezno je predvidjeti revizionna okna. Revizionna okna treba predvidjeti također i na mjestima priključaka pojedinih objekata.

#### Članak 112.

Visinski položaj odvodne mreže treba projektirati i izvoditi tako da bude visinski smještena ispod vodoop-skrbnih cijevovoda.

#### Članak 113.

U javni odvodni sustav ne smiju se spuštati:

- vode koje sadrže koncentracije agresivnih i štetnih tvari veće od maksimalno dozvoljenih,
- vode koje sadrže materije koje razvijaju opasne ili upaljive plinove,
- vode koje imaju temperaturu veću od 30°C,
- vode onečišćene sa većom količinom krutih tvari koje bi mogle oštetiti kanal i ugroziti sustav za odvodnju.

#### Članak 114.

Cijevni materijali za izvedbu kanalizacije trebaju biti tako odabrani da u potpunosti osiguravaju vodonepropusnost sistema.

#### Članak 115.

Za sve građevinske objekte, koji se grade na području gdje postoji izgrađen kanalizacioni sustav, obavezno je kod izdavanja dozvole za gradnju uvjetovati priključenje istog na kanalizacioni sustav.

#### Članak 116.

Za dijelove naselja kod kojih se planira izgradnja kanalizacionog sustava, a koji još nisu izgrađeni, dozvoljava se privremena izgradnja sabirnih jama.

#### Članak 117.

Za naselja kod kojih se ne predviđa izgradnja odvodnih sustava i uređaja za pročišćavanje treba predvidjeti izgradnju trokomornih septičkih taložnica.

#### 5.2.3. ELEKTROOPSKRBA

#### Članak 118.

Prostornim planom uređenja utvrđena je distribucija elektroenergetske mreže na teritoriju općine.

Rješenje elektroenergetske mreže definirano je na kartografskom prikazu Prostornog plana pod naslovom INFRASTRUKTURNI SUSTAVI I MREŽE ELEKTROENERGETSKA MREŽA u mjerili 1:25 000.

#### Članak 119.

Trase tranzitnih zračnih dalekovoda napona 110 kV zadržavaju se u okviru postojećih koridora, kao i postojeća transformatorska postrojenja (110/35/10 (20) kV).

#### Članak 120.

Rekonstrukcija postojećih i gradnja novih elektroenergetskih građevina (dalekovodi 10(20) kV i transformatorske stanice) kao i kabliranje pojedinih dijelova trase vodova visokog napona na prolazu kroz građevinska područja određuje se lokacijskim dozvolama prema rješenjima ovoga Plana, Urbanističkih planovi uređenja, detaljnim planovima uređenja i uvjetima koje utvrđuje HEP.

Unutar središnjeg dijela naselja Kraljevec na Sutli i zaštićenih dijelova naselja obavezno treba predvidjeti kabliranje vodova.

Omariće za mjerenje potrošnje postavljati na dijelove pročelja koji nisu vidljivi sa ceste.

#### Članak 121.

Prostorni plan uređenja općine određuje zaštitne koridore za postojeće zračne elektroprijenosne uređaje i to kako slijedi:

Visokonaponski i sredjenaponski nadzemni vodovi:

- za napon 110 kV 28 m
  - za napon 35 kV 20 m
  - za napon 10(20) kV 16 m
- Niskonaponski nadzemni vodovi:
- za napon 0,4 kV 5 m

#### Članak 122.

Nije dozvoljena gradnja novih građevina u koridoru nadzemnih vodova – dalekovoda, osim iznimno, a na temelju uvjeta građenja koje utvrđuje HEP.

Prostor u navedenim koridorima mora biti uredan da onemogućava pojavu požara.

#### Članak 123.

Širina zaštitnog koridora podzemnog VN kabela i NN kabela iznosi:

- Srednjenaponski podzemni vodovi:
- za napon 35 kV 5 m
  - za napon 10(20) kV 4 m
- Niskonaponski podzemni vodovi:
- za napon 0,4 kV 2 m

Izgradnja unutar tih koridora moguća je samo temeljem suglasnosti odn. posebnih uvjeta građenja HEP-a.

#### Članak 124.

Prostorni plan određuje obvezu izvedbe javne rasvjete na javnim površinama svih naselja, jačine i rasporeda ovisno o sadržajima pojedinih lokacija odn. zona.

#### Članak 125.

Uvjeti uređenja za javnu rasvjetu utvrđuju se lokacijskom dozvolom ili izvodom iz prostornih planova nižeg reda, a kako je predviđeno ovim Planom. Obvezatna je suglasnost, odn. posebni uvjeti uređenja koje izdaje HEP.

#### Članak 126.

Pri projektiranju i izvođenju elektroenergetske objekte tako dimenzionirati da mogu podmiriti sve elektroenergetske potrebe planiranih sadržaja naselja i okolnih naselja vezanih na ovu mrežu.

#### Članak 127.

Pri projektiranju i izvođenju elektroenergetskih objekata obavezno se pridržavati svih tehničkih propisa, a naročito o sigurnosti i zaštiti. Obavezno se pridržavati propisanih udaljenosti od ostalih infrastrukturnih objekata, te pribaviti suglasnost ostalih korisnika infrastrukturnih koridora.

### 5.2.4. POŠTA I TELEKOMUNIKACIJE

#### Članak 128.

Prostornim planom uređenja općine utvrđen je sustav telekomunikacijske mreže na teritoriju općine (kartografski prikaz: pod naslovom INFRASTRUKTURNI SUSTAVI I MREŽE TELEKOMUNIKACIJSKA MREŽA u mjerili 1: 25 000).

#### Članak 129.

/1/ Prostorni plan uređenja općine određuje raspored centrala (UPS) telefonske mreže (komutacijski čvorovi u nepokretnoj mreži) na teritoriju općine Kraljevec na Sutli.

Za potrebe općinskog središta Kraljevec na Sutli funkciju glavnog poštanskog centra i mjesne telefonske centrale obavljati će centrala tipa RSS u Kraljevec na Sutli, a veza sa širim područjem ostvaruje se preko županijskog

TK centra.

/2/ Uključivanje pojedinih zona naselja i zaseoka u telekomunikacijski sustav naselja Kraljevec na Sutli ostvaruje se preko lokalnih, izdvojenih pretplatničkih stupnjeva (UPS) lociranih na područjima općine.

#### Članak 130.

Planirano proširenje telekomunikacijske mreže, obzirom na zadovoljavajuće postojeće stanje, sastojat će se prvenstveno u proširenju na nove zone, te osnivanju novih i povećanju kapaciteta postojećih područnih centrala (UPS-ova).

#### Članak 131.

Javne telefonske govornice treba planirati u dokumentima prostornog uređenja niže razine (UPU, DPU) kao dio urbane opreme i smještavati ih u centralnim zonama svih naselja.

#### Članak 132.

/1/ Izgradnja mreže i građevina telekomunikacijskog sustava određuje se lokacijskom dozvolom temeljem Prostornog plana uređenja općine, odn. izvodom iz prostorne dokumentacije nižeg reda, a u skladu sa pozitivnom zakonskom regulativom, te u skladu sa posebnim uvjetima uređenja HT-a i HTV-a.

/2/ Izgradnja odašiljača mobilne telefonije nije dozvoljena u zaštićenim zonama kulturnog i prirodnog krajolika, kao niti u izgrađenim odn. planiranim građevinskim zonama.

Obvezatno je ishođenje suglasnosti Ministarstva zaštite okoliša i prostornog uređenja, te Ministarstva znanosti i kulture.

### 5.2.5. PLINOOPSKRBA

#### Članak 133.

Prostornim planom uređenja općine utvrđen je sustav plinoopskrbne mreže na teritoriju općine (kartografski prikaz: INFRASTRUKTURNI SUSTAVI I MREŽE PLINOOPSKRBA u mjerili 1:25 000).

#### Članak 134.

Uvjeti za izgradnju magistralne i lokalne plinske mreže, te mjerno-redukcijskih stanica obuhvaćaju potrebne sigurnosne udaljenosti od objekata, prometne i druge komunalne infrastrukture, u skladu sa pozitivnom zakonskom regulativom.

#### Članak 135.

Plinovodna mreža općine Kraljevec na Sutli sadržavat će:

- mjesne plinovode
- magistralne plinovode.

#### Članak 136.

Pri projektiranju i izvođenju plinovoda obavezno plinovode tako dimenzionirati da njihov kapacitet može zadovoljiti planirane potrebe za plin predviđenih sadržaja u ovom Planu, te okolnih naselja u koliko će se u njima graditi plinovodi.

#### Članak 137.

Pri projektiranju i izvođenju plinovoda obavezno se pridržavati svih tehničkih propisa, a naročito o sigurnosti i zaštiti. Obavezno se pridržavati propisanih udaljenosti od ostalih infrastrukturnih objekata, te pribaviti suglasnost

ostalnih korisnika infrastrukturnih koridora.

#### Članak 138.

Rekonstrukcija postojećih i gradnja novih plinovoda MRS određuje se lokacijskim dozvolama prema rješenjima ovog Plana, Urbanističkih planova uređenja, detaljnim planovima uređenja i uvjetima koje utvrđuje distributer.

#### 5.2.6. REGULACIJA VODOTOKA

#### Članak 139.

Uvjeti za regulaciju vodotokova:

Sva vodoprivredna infrastruktura mora se izgraditi i koristiti u skladu sa Zakonom o vodama, vodoprivrednom osnovom, Županijskim planom i ostalim aktima koji reguliraju ovu problematiku.

#### Članak 140.

Pri izgradnji objekata infrastrukture i svih ostalih objekata bilo koje vrste, ukoliko ovi na bilo koji način dolaze u dodir s vodoprivrednim elementima i objektima, moraju se ishoditi vodoprivredni uvjeti.

#### Članak 141.

Radi zaštite naselja na području općine Kraljevec na Sutli od brdskih bujičnih voda i nizinskih poplavnih voda potrebno je sačiniti odgovarajuću dokumentaciju kojom bi se definirao ugrožen prostor i stupanj ugroženosti te vodotoke i sliv tretirati na način predviđen njima.

Režim korištenja prostora unutar granica naselja treba uskladiti s navedenom dokumentacijom.

#### Članak 142.

Potrebno je obaviti radove na zaštiti od poplava rijeke Sutle, a vodni režim ostalih potoka uravnotežiti povećanjem minimalnih protjecanja, a smanjenjem ekstremno velikih potoka. Jedna od mjera za postizanje navedenog je izgradnja retardacionih objekata u slivu.

#### Članak 143.

Uz vodotoke je potrebno ostaviti „zaštitni koridor“ u kojem nije dozvoljena nikakva izgradnja bez suglasnosti nadležne vodoprivredne radne organizacije koja vodi brigu o njima.

#### Članak 144.

/1/ Radi očuvanja i zaštite regulacijskih i zaštitnih te drugih vodnih građevina i sprječavanja pogoršanja vodnog režima u koritu rijeke Sutle zabranjuje se u uređenom inudacijskom pojasu i do udaljenosti 20 m od vanjske nožice nasipa podizati zgrade, ograde i druge građevine osim regulacijskih vodnih građevina.

/2/ Uz potoke je određen zaštitni pojas u kome nije dozvoljeno vršiti radnje koje mogu prouzročiti oštećenje regulacijskih građevina iznosi minimalno 5 m, obostrano računajući od ruba korita.

#### 6.0.0. MJERE ZAŠTITE KRAJOBRAZNIH I PRIRODNIH VRIJEDNOSTI I KULTURNO-POVIJESNIH CJELINA

#### 6.1.0. MJERE ZAŠTITE KRAJOBRAZNIH I PRIRODNIH VRIJEDNOSTI

#### Članak 145.

/1/ Ovim se Planom propisuje zaštita prirode kroz očuvanje biološke i krajobrazne raznolikosti te zaštitu prirodnih vrijednosti, a to su zaštićene svojte te zaštićeni minerali i fosili

/2/ U cilju očuvanja prirode biološke raznolikosti treba očuvati postojeće šumske površine, šumske rubove, živice koje se nalaze između obradivih površina, te zabraniti njihovo uklanjanje, osim bito treba štititi područja prirodnih vodotoka i vlažnih livada

/3/ Prilikom zahvata na uređenju i regulaciji vodotoka sa ciljem sprečavanja štetnog djelovanja voda (nastanak bujica i erozija) treba prethodno smiriti postojeće stanje te planirati zahvat na način da se zadrži doprirodno stanje vodotoka

/4/ U cilju očuvanja krajobraznih vrijednosti mora izvršena je analiza krajobraza, istaknute su posebnosti krajobraza, utvrđena problematika područja i trendovi koji ugrožavaju krajobrazne vrijednosti te u skladu s tim planirana je izgradnja koja neće ugrožavati izgled krajobraza, a osobito se štite panoramski vrijedne točke te vrhove uzvisina

/5/ Pri oblikovanju građevina (posebno onih izvan građevinskih područja naselja) treba koristiti materijale i boje prilagođene prirodnim obilježjima okolnog prostora i tradicijskoj arhitekturi

/6/ Za planirane zahvate u prirodi, koji sami ili s drugim zahvatima mogu imati bitan utjecaj na ekološki značajno područje ili zaštićenu prirodu vrijednost/prirodnu vrijednost predviđenu za zaštitu, treba ocijeniti, sukladno Zakonu o zaštiti prirode, njihovu prihvatljivost za prirodu u odnosu na ciljeve očuvanja tog ekološki značajnog područja ili zaštićene prirodne vrijednosti.

/7/ Za građenje i izvođenje radova, zahvata i radnji potrebno je zatražiti uvjete zaštite prirode i/ili dopuštanje nadležnog tijela državne uprave sukladno Zakonu o zaštiti prirode (NN 70/05)

/8/ Ekološki vrijedna područja koja se nalaze na području Općine treba sačuvati i vrednovati u skladu s Zakonom o zaštiti prirode i Pravilnikom o vrstama stanišnih tipova, karti staništa, ugroženim i rijetkim staništima tipovima te mjerama za očuvanje stanišnih tipova

/9/ Na području Općine utvrđena su ugrožena i rijetka staništa (mješovite hrastovo grabove i čiste grabove šume te mezofilne livade Srednje Europe) za koje treba provoditi slijedeće mjere očuvanja:

- Mezofilnim livadama potrebno je gospodariti putem ispaše i režimom košnje treba spriječiti njihovo zaraštanje te ih ne treba pretvarati u obradive površine

- Očuvati biološke vrste značajne za stanišni tip te zaštićene i strogo zaštićene divlje svojte što podrazumijeva neunošenje stranih (alohtonih) vrsta i genetski modificiranih organizama i osiguranje prkladne brige za njihovo očuvanje te sustavno praćenje stanja (monitoring)

- U gospodarenju šumama očuvati u najvećoj mogućoj mjeri šumska čistine (livade, pašnjake i sl.) i šumske rubove, prosuljiti sječivu zrelost gdje je to moguće prilikom dovršenog sijekta ostavljati manje neposječene površine, ostavljati zrela, stara i suha stabala, izbjegavati uporabu kemijskih sredstava za zaštitu

/10/ Cijelo područje Općine uključen je u prijelazno područje preliminarnе ekološke mreže (NEN), a rijeka Sutla predstavlja koridor NEN-a, cijelo područje Općine

uključeno je u područje važno za ptice „Hrvatsko zagorje“ (kvalifikacijske vrste zlatovrana i patuljasti orao).

#### 6.2.0. MJERE ZAŠTITE U SKLADU SA KATEGORIOM ZAŠTITE

##### Članak 146.

Prirodni i kultivirani krajolici, povijesna naselja i njihovi dijelovi, graditeljski sklopovi, povijesne građevine, povijesno memorijalni spomenici i arheološki lokaliteti moraju biti na stručno prihvatljiv način uključeni u razvitak Općine, što podrazumjeva zaštitu i unapređenje:

- prirodnog i kultiviranog krajolika
- tradicijskog načina korištenja i parcelacije poljodjelskih površina
- povijesnih trasa puteva
- tradicionalnih cjelina u izvornom okruženju i graditeljstvu morfologiji
- tradicijska građevina
- prirodnih značajki kontaktnih područja povijesnih građevina i sklopova
- povijesnih toponima i etno značajki.

/1/ Prostor teritorija Općine Kraljevec na Sutli obuhvaćeno je različitim kategorijama zaštite, od kojih su samo neke kroz prethodnu dokumentaciju kartirane i registrirane kod nadležnih tijela državne uprave, a ovim se Planom predlažu uz navedeno i nove zone zaštite (kartografski prikazi UVJETI KORIŠTENJA U SKLADU

SA ZAŠTITOM PRIRODNE I KULTURNE BAŠTINE u mjerilu 1:25 000 i 1:5000 ).

/2/ U skladu sa stupnjem zaštite ovim se Planom određuje izrada detaljnije prostorne dokumentacije i određuje obavezni postupak ishođenja uvjeta zaštite prirode od Ministarstva kulture, Ureda za zaštitu graditeljske baštine i obavezni postupak ishođenja uvjeta zaštite prirode od Ministarstva kulture, Uprave za zaštitu prirode za pojedine objekte izvan granica građevinskog područja za građevine od važnosti za Republiku Hrvatsku utvrđene posebnim propisom i za zahvate koji obuhvaćaju područje dviju ili više županija.

Ured državne uprave u Županiji, nadležno za poslove zaštite prirode utvrđuje posebne uvjete zaštite prirode u postupku izdavanja lokacijske dozvole za građenje i izvođenje radova i zahvata na području značajnog krajobraza, park-šume, spomenika parkovne arhitekture, te izvan granica građevinskog područja (u skladu s NN 70/05, članak 38).

/3/ Planom se zadržava i unapređuje zaštita kulturno povijesnih dobara, registriranih spomenika kulture kao i spomenika za koje se predlaže upis u registar, a prema sljedećoj tabeli:

#### TABELARNI PRIKAZ NEPOKRETNIH DOBARA I KULTURNO POVIJESNIH VRIJEDNOSTI OPĆINE KRALJEVEC NA SUTLI

Povijesna naselja i djelovi naselja			
		Status zaštite	Prijedlog kategorije
1.2.	Povijesna naselja seosko gradskih obilježja		
1.2.1.	Kraljevec na Sutli, povijesna jezgra naselja	PR	2
Povijesna naselja i djelovi naselja			
1.3.	Povijesna naselja seosko gradskih obilježja	Status zaštite	Prijedlog kategorije
1.3.1	Radakovo, zaselak Pogačići	E/ZPP	2
1.3.2	Movrač, dio naselja	E/ZPP	3
Povijesne građevine i graditeljski sklopovi			
2.1.	Crkve i kapele	Status zaštite	Prijedlog kategorije
2.1.1	Župna crkva Presvetog Trojstva, Kraljevec n/S	P	2/3
2.1.2	Kapela sv. Josipa, Kapelski Vrh	PR	2/3
2.2.	Kapele poklonci i raspela	Status zaštite	Prijedlog kategorije
2.2.1	Kapela „Bezgrešnog srca Marijinog“, Kraljevec n/S	E/ZPP	3
2.2.2	Kraljevec n/S, raspelo	E/ZPP	3
2.2.3	Čemehovec, raspelo	E/ZPP	3
2.2.4	Kapelski Vrh, raspelo	PR	3
2.2.5	Lukavec Klanječki, raspelo	E/ZPP	3
2.2.6	Movrač, raspelo	E/ZPP	3
2.2.7	Radakovo, raspelo	E/ZPP	3
2.4.	Stambene građevine	Status zaštite	Prijedlog kategorije

2.4.1	Kurija župnog ureda, Kraljevec n/S	E/ZPP	3
2.4.2	Stambeno trgovačka kuća, Kraljevec N/S 66	PR	2
2.4.3	Stambeno trgovačka kuća, Kraljevec N/S 48	E/ZPP	2
2.5.	Etnološke građevine	Status zaštite	Prijedlog kategorije
2.5.1	Kraljevec n/S 57, tradicijska kuća	PR	2
2.5.2	Movrač 47, tradicijska drvena kuća	PR	2
2.5.3	Movrač, tradicijska okućnica br 63	PR	2
2.6.	Građevine javne namjene	Status zaštite	Prijedlog kategorije
2.6.1	Zgrada općine, Kraljevec n/S	E/ZPP	3
2.6.2	Zgrada stare škole, Kraljevec n/S	PR	2

2.7.	Gospodarske građevine	Status zaštite	Prijedlog kategorije
2.7.1	Draše, zgrada starog mlina	PR	2
2.7.2	Draše, kozolec	PR	2
2.7.3	Radakovo, staja i sjenik	PR	2
3.0.	Memorijalna područja i obilježja	Status zaštite	Prijedlog kategorije
3.0.1	Kraljevec n/S, groblje	E/ZPP	3
3.0.2	Kapelski Vrh, groblje	E/ZPP	3
5.0.	Arheološki lokaliteti i područja	Status zaštite	Prijedlog kategorije
5.0.1	Kraljevec n/S, okoliš župne crkve	E/ZPP	-
5.0.2	Radakovo, utvrda i samostan, srednji vijek	PR	-
5.0.3	Radakovo, Grača, utvrda i naselje, srednji vijek	E/ZPP	-
5.0.4	Radakovo, lokalitet kurije Erdody	E/ZPP	-
6.0.	Posebno vrijedne zone krajobraza (kulturnog krajolika )	Status zaštite	Prijedlog kategorije
6.0.1	Dolina rijeke Sutle	PR	2
6.0.2	Kapelski Vrh, okruženje kapele sv. Josipa	E/ZPP	2
6.0.3	Radakovo, dolina potoka Ribnjak	E/ZPP	3

R - Kulturno dobro upisano u registar nepokretnih kulturnih dobara

P/R - Kulturno dobro zaštićeno rješenjem o preventivnoj zaštiti/u postupku upisa u registar

E/ZPP - Evidentirane kulturno povijesne vrijednosti lokalnog značaja, zaštita odredbama prostornog plana

Članak 147.

/1/ Mjerama stroge zaštite krajolika zaštićene su zone:

- uže područje oko Župne crkve Presvetog Trojstva, Kraljevec na Sutli

- Kapela sv. Josipa, Kapelski Vrh

U zonama označenim na kartografskim prikazima nije dozvoljena gradnja izuzev manjih objekata i nadrstešnica do 40 m<sup>2</sup> btto površine u funkciji turističke ponude bez smještajnih kapaciteta (odmorišta, zalogajnica, kušaobica vina ).

/2/ Mjerama nešto blaže zaštite krajolika zaštićene

zone:

- dolina rijeke Sutle

- doline potoka Ribnjak, Lučelnica

- Radakovo na potezu doline poroka Ribnjak

Doline potoka treba očuvati u pejsažnim obilježjima sa minimalnim proširenjem građevinske zone.

/3/ Prilikom izrade Detaljnog plana uređenja potrebno je posebnu pažnju posvetiti regulaciji vodotoka i to tako da se što manje utječe na izmještanje toka prirodnog meandriranja i time sačuva prirodni izgled korita. Zabranjena je regulacija linijskim kanalima.

/4/ Unutar zone gospodarske namjene moguće je predvidjeti objekte manjih volumena, visokokvalitetnog oblikovanja sa hortikulturnim rješenjem visokog zelenila, kako bi se umanjio konflikt u prostoru. Pojedine gospodarske jedinice mogu imati maksimalno 800 m<sup>2</sup> btto površine tlocrta sa maksimalnom visinom 8,50 m.

/5/ Zone označene kao ozelenjene i pejsažne povr-

šine treba zadržati bez mogućnosti širenja građevinskih zona.

/6/ Sve zone označene šumom i šumskim zemljištima, kao specifično prirodno bogatstvo i dobra od interesa Repulike Hrvatske, zaštititi i koristiti na način određen Zakonom o šumama i posebnim propisima.

/7/ Za padaline vinograda potrebno je izraditi katastar vinograda sa pripadajućim objektima (klijeti, vikendice, gospodarske građevine, stambene građevine), a na padinama je dozvoljena gradnja u skladu sa odredbama ovog Plana za gradnju klijeti i vinskih podruma.

/8/ Mjerama zaštite povijesnih naselja od kojih su Konzervatorskom podlogom izdvojena: Kraljevec na Sutli, Radakovo, Movrač i Draše te lokalitet Kapelskog Vrha trebaju biti obuhvaćeni detaljnijom prostornom dokumentacijom na razini Urbanističkog plana uređenja ili Detaljnog plana uređenja, a u skladu sa kartografskim prikazom zaštite graditeljske baštine. Za sve ostale zaseoke izdvojene u tabeli članka 146. koji su vrednovani kategorijama zaštite 2. i 3., obavezna je Suglasnost nadležnog odjela Misistarstva kulture kod bilo kakvih zahvata u prostoru.

/9/ Povijesna naselja i dijelovi naselja, građevine i sklopovi, arheološki lokaliteti, memorijalna baština, građevine niskogradnje i područja kultiviranog krajolika, navedeni tabelarno, u popisu i u kartografskim prikazima smatraju se zaštićenima i podliježu odredbama Zakona o zaštititi i očuvanju kulturnih dobara.

Propisanim mjerama utvrđuju se obvezatni upravni postupci te način i oblici graditeljskih i drugih zahvata na prirodnim i kulturnim dobrima kako su navedena u članku 146. ovog Plana.

/10/ Zaštićenim građevinama kod kojih su utvrđena svojstva kultirnog dobra i na koje se obavezatno primjenjuje sve zakonske odredbe, smatraju se sve građevine koje su u ovom Prostornom planu popisane kao kulturna dobra upisana u Registar (R), preventivno zaštićena (P), predložena za pokretanje postupka upisa u Registar (PR) te zaštićena ovim Planom (ZPP).

/11/ Temeljem inventarizacije prostora Općine, a za potrebe izrade ovog Plana, uz registrirane (R) i preventivno zaštićene (P) spomeničke kulturne baštine, Uprava za zaštitu kulturne baštine – Konzervatorski odjel u Zagrebu pokrenuti će postupak donošenja rješenja o zaštiti (PR), a do ishoda odgovarajućeg rješenja treba primjenjivati iste mjere i propisane postupke kao i za zaštićene spomenike kulturne baštine.

/12/ Ovim prostornim planom evidentirana su nepokretna kultura dobra lokalnog značaja navedena u članku 146, stavak /3/, koja se štite mjerama i odredbama ovog Plana.

/13/ Propisanim mjerama (Zakon o zaštiti kulturnih dobra NN 69/99 i 151/03; Zakon o gradnji NN 175/03 i 100/04; Zakon o prostornom uređenju NN 30/94, 68/98, 61/00, 32/02 i 100/04; Obavezatna uputa o zoniranju zaštićenih povijesnih cjelina gradova i ostalih naselja Ministarstva kulture 1995., 1998.) utvrđuju se obvezatni upravni postupci te način i oblici graditeljskih zahvata na

gradnjama i lokalitetima s obilježjima kulturnog dobra.

Posebnom konzervatorskom postupku osobito podliježu slijedeći zahvati na zaštićenim građevinama, sklopovima, predjelima i lokalitetima: popravak i održavanje, dogradnje, prigradnje, preoblikovanja, adaptacije, rušenja i uklanjanje građevina i dijelova, novogradnje unutar utvrđenih zona zaštite povijesnih naselja ili kontaktnih zona pojedinačnih spomenika, funkcionalne prenamjene povijesnih građevina i izvođenje radova u zonama arheoloških lokaliteta.

/14/ U skladu sa navedenom zakonskom regulativom i Konzervatorskom podlogom, za sve nabrojene zahvate na prethodno navedenim kulturno povijesnim dorima, kod nadležnog tijela uprave (Ministarstvo kulture, Uprava za zaštitu kulturne baštine, Konzervatorski odjel u Zagrebu) potrebno je ishoditi zakonom propisane suglasnosti:

- posebne uvjete gradnje (u postupku ishoda locacijske dozvole)
- prethodno odobrenje (u postupku ishoda građevinske dozvole)
- nadzor u svim fazama radova koju provodi Uprava za zaštitu kulturne baštine

/15/ Zaštita vrijednosti navedenih objekata i prostornih cjelina ostvaruje se izradom prostorno-planske i konzervatorske podloge i sustava mjera zaštite nepokretnih kulturnih dobara.

/16/ Elaborat konzervatorske zaštiti za teritorij Općine Kraljevec na Sutli, kojim se određuje stupanj zaštite i posebni uvjeti uređenja, predstavlja podlogu i dodatne informacije za izradu ovog Plana kao i za provedbu ovog Plana. Detaljni opisi evidentiranih građana lokalnog značaja 4. kategorije zaštite trebaju biti polazišta za izradu stručnih podloga (idejni projekt, locacijska dozvola) za zahvate građenja na navedenim građevinama.

/17/ Slijedno članku 146. određuje se izrada stručnih podloga ili studija za sve objekte i graditeljske cjeline kako su navedeni tebelom članka 146, a za koje se predviđa rekonstrukcija, adaptacija ili nadogradnja, a u smislu revitalizacije i zaštite u granicama održivog razvitka.

/18/ Za povijesne tradicijske građevine koje su nosioci identiteta prostora (građevine lokalnog značaja) moguć je režim intervencija održavanja, sanacija, rekonstrukcije i prenamjene uz obavezu očuvanja izvornog olikovanja i upotrebe materijala. Obavezna je suglasnost nadležnog tijela za zaštitu graditeljske baštine.

/19/ U kontaktnim zonama zaštićenih dijelova naselja treba novoplanirane građevine situacionom matricom, oblikovno i materijalom prilagoditi zadanom kontekstu gradnji unutar zaštićenih zona. Za svaku novu gradnju u okviru kontaktne zone potrebno je od Konzervatorskog odjela u Zagrebu ishoditi posebne uvjete gradnje.

/20/ Mjerama zaštite arheoloških lokaliteta podliježu zone označene približnom lokacijom na kartografskom prikazu Kulturne baštine u mjerilu 1:25 000 i 1:5 000. potrebno je izvršiti identifikaciju detaljnim kartiranjem i dokumentiranjem nalazišta, te na rekognosciranim lokacijama izvršiti arheološka istraživanja prije eventualnih

građevinskih zahvata. U slučaju pozitivnog nalaza u trenutku pojedinih građevinskih aktivnosti, treba zaustaviti sve aktivnosti na terenu i obavijestiti mjerodavna tijela za zaštitu spomeničke i kulturne baštine.

/21/ Načelne pozicije za novoplaniranu gradnju temelje se na ostvarenju harmoničnog odnosa sa postojećim vrijednostima kulturnog krajolika Hrvatskog Zagorja i posebno lokalno dobro sačuvane ruralne gradnje:

- Smještaj građevine mora biti paralelno sa slojnicama, iznimno u dijelu objekata kod razvedenih tlocrta moguć je smještaj okomito na slojnice

- Tlocrtna dispozicija mora biti pravokutna u odnosu cca 1:2 ili 1:2,5, a iznimno razvedenog tlocrta; u slučaju izrazito velikih gradnji koje mogu biti adekvatne kurijama mogući su tlocrti odnosa manjih od navedenih (do 1:1 )

- Preporuča se gradnja tlocrtnih gabarita 7x14, max. visine prizemlja i kata prema tradicijskom predlošku

- U produženoj strani pročelja poželjno je formirati trijem

- Preporuča se gradnja prizemnice sa visokim krovom kako bi se što približnije dobio tradicijski odnos između pročelja i krovišta

- Krov treba predvidjeti kao dvostrešni ili sa skošenim zabatnim dijelom, a moguće je i na četiri vode kod većih objekata (referenca: kurije) ili razvedeni kod razvedenih tlocrta (Spomen dom, Kumrovec )

- Nagib krova mora biti 33 - 45°

- Prozori trebaju biti pravokutnog formata sa dužom visinom od širine, razdjeljeni sa manja polja razdjelnim letvama

- Materijali završne obrade moraju biti tradicionalni – zaglađena žbuka, drvena stolarija, pokrov crijepom i sl.; nije dozvoljena žbuka, alu ili plastična stolarija, solonitni pokrov itd.

- Preporuča se za vanjsko oblikovanje istovremena upotreba drveta, kamena i žbuke ili upotreba samo drveta kako bi se postigao ugođaj tradicijske gradnje

- Završna obrada pročelja može biti: kamen, žbuka, drvo

- Dozvoljeni su koloriti evidentirani na zatečenim tradicijskim objektima, a preporuča se zemljano pješčani ton; izbjegavati jarke tonove žutog, roza, narančastog, plavog, ljubičastog (što je najnoviji trend po Zagorju) i sl. uz izuzeće koloritnih kompozicija grupacija ruralnih građevina po ugledu na etno-selo u Kumrovcu

- Klijeti izvan građevinskog područja mogu se graditi max. tlocrtna dimenzije btto cca 4x8 m, prizemne visine, a prema tradicijskom predlošku, uz odobrenje Konzervatorskog odjela u Zagrebu. Obvezatno se mora koristiti drvena građa, crijep, i sl.

#### 7.0.0. POSTUPANJE S OTPADOM

##### Članak 148.

/1/ Zbrinjavanje posebnog, opasnog i tehnološkog otpada riješeno je sukladno Strategiji i Programu prostornog uređenja Republike Hrvatske (NN 50/99 ), odnosno sukladno Prostornom planu Krapinsko-zagorske županije (SG 4/02 ), na dvije lokacije izvan područja Općine Kraljevec na Sutli.

/2/ Odlaganje bezopasnog, komunalnog i tehnološkog otpada tek treba riješiti na nivou Županije izradom i prihvaćanjem zajedničkog programa, pa se u prijelaznom razdoblju koristi postojeće odlagalište/deponija na teritoriju Grada Klanjca.

/3/ U svim naseljima i zaseocima mora se predvidjeti prostor za privremeno odlaganje kućnog otpada sa odgovarajućim spremnicima za prihvata, koji moraju biti dostupni vozilima komunalnih poduzeća.

/4/ Općinskom odlukom mora se odrediti seriranje otpada stakla, papira i plastike, te omogućiti spremnike na najmanje tri lokacije na teritoriju Općine.

/5/ Neprimjereno zetečeno odlaganje krupnog otpada u šumarcima, a naročito unutar koridora vodotoka, treba hitno sanirati i općinskim mjerama sačuvati prostor od devastacije.

/6/ Kod višestambenih i stambeno-poslovnih građevina mjesto za odlaganje otpada treba smjestiti u sklopu građevine. Iznimno se može dozvoliti odlaganje i izvan zgrade na građevinskoj parceli, ali arhitektonski oblikovano i usklađeno sa zgradom na prostoru koji nije vidljiv s javne prometnice.

#### 8.0.0. MJERE SPREČAVANJA NEPOVOLJNIH UTJECAJA NA OKOLIŠ

##### Članak 149.

/1/ Prostorni plan uređenja Općine utvrđuje prostorne preduvjete korištenja prostora, života i rada, zaštite okoliša te zaštite od prirodnih i tehnoloških neznoga, te je obvezna provedba odrednica ovog Plana u svim segmentima, kao dio mjera zaštita od nepovoljnih utjecaja na okoliš.

/2/ Na području Općine ne mogu se obavljati zahvati u prostoru, na i ispod površine zemlje i voda, koji bi mogli ugrožavati rad i sigurnost ljudi i imovine, odn. koji bi ugrozili čovjekov okoliš ili narušavali obilježja krajobrazu i kulturnih dobara.

/3/ Vrijedni dijelovi prirode i kulturno povijesne baštine Zakonom su zaštićeni, a ovim Prostornim planom uređenja Općine određena su posebna ograničenja njihovog korištenja. Potrebno je sačuvati identitet kulturnog krajolika, izbjeći izgradnju na vizualno značajnim lokacijama.

/4/ Prometni infrastrukturni sustavi ovim Planom su regulirani tako da se postigne optimalna prometna povezanost uz minimalno opterećenje prostora (maksimalno poboljšanje postojećih trasa, osiguranje zelenog tampona, odmicanje izgradnje od prometnica ).

/5/ Komunalni infrastrukturni sustavi predviđeni su kao nužna zaštita prostora od zagađenja otpadnim vodama. Do realizacije kanalizacijskog sustava u zonama stambene izgradnje sve građevine moraju imati propisno izgrađene sustave i objekte za sabiranje otpadnih voda bez direktnog puštanja u teren.

/6/ Energetska infrastruktura elektroopskrbe položena je izvan građevinskih zona sa koridorima kako predviđa pozitivna zakonska regulativa, a unutar naselja predviđeno je podzemno kabliranje vodova.

/7/ Energetska infrastruktura elektroopskrbe polože-

na je u sklopu sa pozitivnom zakonskom regulativom.

/8/ Zaštitno i urbano zelenilo planirano je ovim Planom kao mjera zaštite od zagađenja kao i oblikovanja prostornih cjelina, a planirano je na mjestima gospodarske zone, trasa prometnica, neposredno uz komunalnu zonu i sl.

/9/ Postupak građenja objekata mora poštivati uvjete projektiranja i građenja kojima se sprječava daljnja erozija tla, stvaranje bujičnih oborinskih voda, te mogućnosti destabilizacije tla i stvaranja klizišta.

/10/ Prostornim planom predviđena je izrada Urbanističkih planova uređenja i Detaljnih planova uređenja za sve zone koje zbog svoje namjene i korištenja prostora, te mjera zaštite u skladu Konzervatorskom zaštitom zahtijevaju detaljnu razradu (naselja Kraljevec na Sutli, Movrač, Radakovo, Draše, Kapelski Vrh).

/11/ Do donošenja detaljnije prostorne dokumentacije upravni postupak izdavanja lokacijske i građevinske dozvole za zone pretežito postojeće izgradnje, gdje je jasno formirana prometna infrastruktura na razini stambenih ulica obavljat će se sklad sa ovim provedbenim odredbama, a za zone planirane izgradnje gdje nije formirana prometna infrastruktura mora se izraditi plan niže razine, a sve prema provedbenim odredbama uvjeta gradnje za pojedinu namjenu.

/12/ U zonama zaštite A i B kulturnog krajolika ne smije se dozvoliti gradnja glomaznih volumena i mora se tražiti suglasnost nadležne uprave konzervatorskog odjela u Zagrebu.

#### Članak 150.

/1/ Zaštita tla u smislu vrijednih poljoprivrednih površina provodi se kroz odredbu ovog Plana određenjem zone u kartografskom prikazu i zabranom bilo kakve građevinske zone izuzev individualnih gospodarskih i stambenih objekata vlasnika poljoprivrednih čestica, a u skladu s člankom 42. Zakona o prostornom uređenju.

Izuzetno vrijedno poljoprivredno tlo ne nalazi se na području Općine (PI). Vrijedno poljoprivredno tlo označeno je kao P2 i P3 na karografskim prikazima.

Na prostorima ostalih poljoprivrednih šumskih površina mogu se graditi građevine u funkciji zaštite i korištenja ovih prostora (odmarališta, izletništva, poljoprivredni objekti), a iznimno se dopušta gradnja stambenih i gospodarskih građevina za vlastite potrebe, s time da nije dozvoljena takva gradnja na prostorima šumskih površina.

/2/ Zaštita zraka u smislu očuvanja kakvoće zraka treba započeti unošenjem nultog stanja na teritorij Općine. Ovo se posebno odnosi na zone u neprednoj blizini središta naselja Kraljevec na Sutli, a za koje je predviđena stambeno-poslovna namjena. Na teritoriju nije registriran veći zagađivač, te je u cjelini područje općine izuzetno povoljno za stambenu izgradnju.

/3/ Zaštita voda mora se odvijati u skladu sa mjerama zaštite:

- donijeli odluku o sanitarnoj zaštiti izvorišta pitke vode u skladu sa zakonskim i podzakonskim aktima (Zakon o vodama, Pravilnik o zaštitnim mjerama i uvjetima

za određivanje zone sanitarne zaštite izvorišta vode za piće)

- izgradnju kanalizacijskih sustava treba provesti u svim gušće naseljenim područjima, prvenstveno u središnjim dijelovima naselja Kraljevec na Sutli, te spriječiti svako moguće izravno izlijevanje sanitarno-potrošnih i tehnoloških otpadnih voda koje sadrže biološke – kemijske – toksična onečišćenja

- regulirati vodotoke uz strogu kontrolu izlijevanja tvari koje zagađuju i onečišćuju kvalitetu vode, i uz maksimalno održavanje meandara

- ukloniti postojeći otpad u zonu zaštite vodotoka

- uvesti monitoring kakvoće voda riječice Sutle i potoka na području Općine

/4/ Zaštita šuma mora se odvijati u skladu sa Zakonom o šumama, Šumske površine na teritoriju Općine određene su kao gospodarske i zaštitne šume.

Na tim prostorima nije predviđena gradnja osim šumske infrastrukture i/ili građevina koje su planirane dokumentom prostornog uređenja i u skladu s odredbama Zakona o šumama. Interpolacija unutar postojećih građevinskih zona i zaselaka brdskih naselja dozvoljena je samo na područjima gdje nisu evidentirane šumske površine.

Šume gospodarske jedinice „Pregrada – Klanjec“ prirodno su bogatstvo te s općekorisnim funkcijama šuma uvjetuju poseban način upravljanja i gospodarenja..

Provođenjem mjera u gospodarenju šumama, uz ekološku ravnotežu, osigurava se trajno održavanje i obnova šuma, te zaštita šuma i šumskog zemljišta i očuvanje općekorisnih funkcija šuma i biološke raznolikosti na način i pod uvjetima propisanim Zakonom.

Uređenje i korištenje privatnih šuma mora se odvijati u skladu sa Zakonom o šumama, odn. programima za gospodarenja šumama. Programi gospodarenja šumoposjednika izrađuju se uz sudjelovanje šumoposjednika, odn. njihovog zastupnika.

/5/ Zaštita od buke treba se odvijati u skladu sa mjerama zaštite:

- pri izradi prostornih planova niže razine, te projekata pojedinih građevina treba zadržati nivo buke u dopustivim granicama (35 – 45 DB)

- pozicionirati pojedine bučnije sadržaje što dalje od stambenih i turističko smještajnih građevina

- prometnim režimom regulirati prometnicu Ž 2186 u dijelu trase koja sada prolazi kroz središnji dio naselja Kraljevec na Sutli

- u zonama pretežito stambene izgradnje treba pozidati zelenilo penjačica i živica kako bi se amortizirala tranzitna buka uz županijsku prometnicu Ž 2122, Ž 2123 i novuplaniranu lokalnu prometnicu u sjevernom dijelu teritorija općine

- uz granicu zone servisno-komunalnih i industrijskih sadržaja treba formirati zeleni pojas srednjeg i visokog zelenila, naročito uz bučnije radionice (limarske, bravarske radionice i sl.)

/6/ Sklanjanje ljudi osiguravat će se na temeljem Plana sklanjanja pučanstva i materijalnih dobara Općine Kraljevec na Sutli koji će biti izrađen na osnovi Plana

sklanjanja pučanstva i materijalnih dobara Krapinsko-zagorske Županije i Pravilnika o metodologiji izrade i sadržaja planova zaštite i spašavanja (NN 31/95). Planom se mora predvidjeti zaštita gradnjom dopunskih skloništa, zaklona i rovova, te se ne treba predvidjeti izgradnja skloništa osnovne zaštite obzirom da se radi o naseljima ispod 2000 stanovnika.

Dopunska skloništa individualne zaštite nisu obavezna, ali se preporuča gradnja podrumskog prostora koji se može prenamjeniti u dopunsko sklonište.

Gradnju rovova i zaklona treba predvidjeti u slučaju neposredne ratne opasnosti u blizini stambenih objekata koji nemaju mogućnost prenamjene podrumskog prostora u dopunsko sklonište.

/7/ Zaštita od rušenja podrazumjeva prvenstveno mjere kojih se treba pridržavati kod izrade planova niže razine i projektiranja prometnica, građevina i ostalih sadržaja. U zonama potencijalnih klizišta potrebno je izraditi prethodna ispitivanja stabilnosti tla i izbjegavati naznačene zone za veće građevinske zahvate.

- Prometnice i kontaktna izgradnja trebaju biti tako planirane da u slučaju urušavanja uvijek postoji mogućnost propusnosti interventnih vozila

- Građevine treba projektirati u skladu s utvrđenim stupnjem MSC ljestvice koristeći tzv. projektnuseizmičnost

- Rekonstrukcije građevina treba podvrgnuti analizi statičkim proračunom i dokazi otpornost na rušenje odn. predvidjeti odgovarajuću sanaciju i mjere zaštite od rušenja

/8/ Zaštita od potresa podrazumjeva protupotresno projektiranje građevina sukladno Zakonu o građenju i postojećim propisima. Do izrade detaljnije seizmičke karte Krapinsko-zagorske županije i karata užih područja protupotresno projektiranje i građenje treba provoditi u skladu s postojećima seizmičkim kartama. Prema „Seizmološkoj karti SFRJ“ iz 1987. godine intenzitet je 70 MSK – 64 za povratni period od 50 godina, a za širu zonu razmatranog područja.

/9/ Zaštita od požara treba se provoditi u skladu sa Planom zaštite od požara koji mora biti izrađen temeljem Procjene ugroženosti od požara i tehnoloških eksplozija Općine Kraljevec na Sutli.

Preventivne mjere koje treba primjeniti su:

- Projektiranje građevina treba u potpunosti biti usklađen sa pozitivnom zakonskom regulativom

- Rekonstrukcije i interpolacije treba projektirati tako da se ne povećava i ukupno požarno opterećenje građevine odn. zone u cjelini

- Požarno rizične namjene treba dislocirati iz pretežito stambene izgradnje

- Sve prometnice moraju biti optimalno prohodne, a slijepe ulice moraju imati na kraju trase okretište

- Minimalna širina kolnika iznosi 5,5 m

- U zonama izgradnje s izgrađenošću većom od 30% i s većim nepokretnim požarnim opterećenjem treba projektirati s većim stupnjem vodootpornosti, uz ograničenje broja etaža, obavezu izgradnje požarnih zidova i

ograničenje poslovne namjene s minimalnim požarnim opasnostima i projektiranje dodatnih mjera zaštite od požara (vatrodojava, vodeni mlaz i sl. ).

#### 9.0.0. MJERE PROVEDBE PLINA

##### Članak 151.

/1/ Provedba Plana pratit će se postupkom kontinuiranog planiranja i uređivanja prostora.

/2/ Provedba Plana kao i izmjene i dopune Prostornom planu uređivanja provodit će se temeljem dokumenta praćenja stanja u prostoru (četverogodišnje Izvješće o stanju u prostoru i Program mjera za unapređenje stanja u prostoru Općine ).

/3/ Provedba plana osigurati će se donošenjem općinskih odluka o zahvatima u prostoru koji su ovim Planom, a koji će pospješiti i ubrzati, te osigurati realizaciju planskih postavki.

/4/ Plansko osiguranje sredstava za infrastrukturne zahvate u prostoru za zone koje su u nadležnosti Općine, a prvenstveno gospodarska zona male privrede, jedna su od najznačajnijih mjera osiguranja provedbe ovog Plana.

##### Članak 152.

/1/ Odmah po usvajanju ovog plana mora se pristupi izradi detaljnije prostorne dokumentacije (UPU,DPU), koko je ovim Planom određeno.

/2/ Prostor Općine Kraljevec na Sutli uređivat će se temeljem ovog Plana, Urbanističkih planova uređenja, Detaljnih planova uređenja, lokacijskih i građevinskih dozvola temeljenih na prostornoj dokumentaciji koja je na snazi.

/3/ Do donošenja planova niže razine /UPU,DPU/ upravni postupci će se obavljati u skladu s odredbama ovog plana.

#### 9.1.0. OBVEZA IZRADE PROSTORNIH PLANOVA

##### Članak 153.

/1/ Temeljem Prostornog plana uređenja Općine Kraljevec na Sutli, radi daljnje provedbe izraditi će se dokumentima prostornog uređenja područja.

/2/ Prvu nižu razinu prostorno-planske dokumentacije obuhvaća izrada turističkih planova uređenja (UPU), koji predstavljaju osnovu za uređenje središta jedinice lokalne samouprave, lokalnih središta i naselja sa građevinskim područjem (izgrađeni i neizgrađeni dio) površina većih od 25 ha.

/3/ Prema kriterijima slijedno stavku /1/ i /2/ ovog članka, te mjera zaštite članka 147 stavak /9/ proizašlih iz Konzervatorske podloge, treba izraditi urbanističke planove uređenja (UPU) za naselja Kraljevec na Sutli, Movrač i Kapelski Vrh.

/4/ Najdetaljniju provedbenu razinu prostorno-planske dokumentacije odnosno Detaljni plan uređenja (DPU) treba osigurati za naselja sa građevinskim područjem (izgrađeni i neizgrađeni dio) površine manje od 25 ha koje se nalazi u zoni A ili B zaštićenog krajolika, odn. 2. kategorije graditeljske baštine, za pojedina značajna područja unutar naselja Kraljevec na Sutli za koja je izgrađen Urbanistički plan uređenja (nove zone izgradnje, područje centra ), za rekreativno-turističku zonu i za gospodarsku zonu

/5/ Prema kriterijima slijedno stavku /1/ do /5/ ovog članka treba izraditi Detaljne planove uređenja (DPU) za slijedeća naselja odnosno zone:

- Zona centra naselja Kraljevec na Sutli
- Zona zaštite graditeljske baštine
- Gospodarska zona

/6/ Minimalne zone obuhvata izrade Detaljnih planova uređenja prikazane su u grafičkom dijelu elaborata, a podložne su korekciji kroz izradu Urbanističkih planova uređenja koji će točno definirati granice obuhvata DPU-a.

#### Članak 154.

/1/ Izgrađeni dijelovi građevinskih naselja do donošenja dokumenata prostornog uređenja iz članka 153. uređivat će se sukladno lokacijskoj dozvoli temeljem ovog Prostornog plana uz izuzeće u skladu sa člankom 74. stavak 1.

/2/ Obzirom na mjere zaštite prostora kao i na namjenu prostora predviđenu ovim Planom, ovaj Prostorni plan uređenja Općine ne može biti provodbeni za novo-planirane zone izgradnje koje nemaju jasnu prometnu mrežu do razine stambene ulice, te za zone za koje je Konzervatorskom podlogom kao i provedbenim odredbama ovog Plana predviđena izrada prostorna dokumentacije niže razine. Do donošenja predviđene detaljnije prostorne dokumentacije moguća je izgradnja temeljem lokacijske dozvole usklađene sa ovim Planom za zone interpolacije unutar građevinskih zona, planirane zone sa jasnom prometnom mrežom u skladu sa čl.149. stavak /11/.

/3/ Pojedine zone Detaljnijih planova uređenja koje se odnose na dijelove građevinskih područja mogu biti izrađivane ili cjelovito ili u segmentima, u ovisnosti o potrebama korisnika prostora.

/4/ Zona detaljnog plana uređenja mora obuhvatiti logičku cjelinu (prometna cjelina i jasna povezanost, stambeno susjedstvo i sl.) i ne može se izrađivati za pojedinačnu katastarsku česticu odn. zonu manju os 0,5 ha.

#### 9.2.0. PRIMJENA POSEBNIH RAZVOJNIH I DRUGIH MJERA

##### Članak 156.

Prostornim planom uređenje Općine Kraljevec na Sutli vizija snažnijeg gospodarskog razvitka pretočena je u prostorno planersku regulativu, te se provedbom omogućuje:

- Izgradnja izvan građevinskih područja naselja na poljoprivrednom zemljištu u smislu formiranja obiteljskog gospodarstva usmjerenog poljoprivredno stočarskom uzgoju manjih kapaciteta sa mogućnošću obavljanja dodatne djelatnosti – odvijanja seoskog turizma

- Formiranje prostora namjenjenog gospodarskoj proizvodno-poslovnoj zoni kao poticajna mjera za razvoj malog i srednjeg poduzetništva i obrta širokog spektra proizvodnih djelatnosti

- Omogućavanje realizacije turističkog smještaja (vjerski, kulturno-povijesni i lovni turizam) u segmentu obiteljskog poduzetništva i kućne rodnosti na cijelom teritoriju općine

- Ostvarenje preduvjeta za realizaciju specifične ponude proizvoda i usluga sa posebnom kvalitetom označenog proizvoda – „Proizvod Hrvatskog Zagorja“

- Kartiranjem zatečenih vinograda i planiranjem novih zona formirana je vinska cesta sa kušaonicama vina, vinotekama, krčmama, restoranima, itd-

- Omogućena je gradnja malih vikendica i klijeti u svrhu oživljavanja prostora makar i privremenim mehaničkim demografskom prilivom, a obvezavno formiranja vinograda i voćnjaka na navedenim parcelama osigurava svrhovito korištenje prostora i na dulji period

- Formiranje privremenih građevinskih zona u morfologiji ruralnih grupacija sa zaustavljanjem longitudinalnog širenja uz prometnice, osigurava se očuvanje tipičnog krajolika Hrvatskog Zagorja – valovitih zelenih brega sa grupacijama rasutih crvenih kravova malih gabarita.

##### Članak 156.

U provedbi Prostornog plana uređenja Općine Kraljevec na Sutli potrebno je u najkraćem mogućem roku poduzeti odgovarajuće mjere i aktivnosti na lokalnoj, županijskoj i državnoj razini, kako bi se otvorile razvojne mogućnosti ovim Planom utvrđenog korištenja i uređenja prostora, a naročito na djelovima koji su nosioci vizije gospodarskog razvitka.

Najvažnije mjere i aktivnosti za omogućenje realizacije Plana su kako slijedi:

- Općinskim proračunom pravovremeno osigurati sredstva za izradu svih razina prostorne dokumentacije kako je ovim Planom određeno (navedeni UPU, DPU )

- Opremanje razvojno-poticajnih područja potrebnom prometnom i komunalnom infrastrukturom u skladu sa ovim Planom i predviđenim standardom opremanja

- Definiranje stimulativnih mjera na razini Općine, a vezano uz financiranje komunalnog opremanja pojedinih prostora na državnom odn. općinskom zemljištu (koncesije korisnicima)

- Osigurati poticajne mjere (na županijskoj i općinskoj razini) za razvoj svih dodatnih razvojnih aktivnosti vezanih za djelatnost obiteljskog poduzetništva

- Osigurati mjere očuvanja vrijedne graditeljske baštine kao i mjere njihove obnove za objekte i sadržaje kako su ovim Planom kartirani, a stručnom podlogom graditeljske baštine obrađeni (prvenstveno u segmentu sufinanciranja obnove navedenih građevina).

##### Članak 157.

Sve aktivnosti kojima će se definirati razvojne mjere kroz provedbu ovog Plana treba usmjeriti ka slijedećoj problematici:

- Definirati pojedine faze gospodarskog i društvenog razvitka

- Utvrditi terminske planove za izradu prostornih dokumenata kako je navedeno ovim Planom, kao osnovnu mjeru za realizaciju razvojnih programa

- Utvrditi prioritete realizacije ovog Plana u skladu sa namjenom i područjem djelatnosti, a u smislu prioriteta opremanja infrastrukturom.

#### 9.3.0. REKONSTRUKCIJA GRAĐEVINA ČIJA JE NAMJENA PROTIVNA PLANIRANOJ

## Članak 158.

/1/ Za građevine koje su izgrađene u skladu s propisima što su važili do stupanja na snagu Zakona o prostornom uređenju (NN 30/94, 61/00, 61/02) i Zakona o građenju (NN 52/99, 75/99 i 117/02), a čija je namjena protivna namjeni utvrđenoj Prostorskim planom, može se do privođenja prostora planiranoj namjeni izdati lokacijska dozvola za rekonstrukciju i to za slijedeće građevine i sadržaje:

1. Stambene i stambeni-poslovne građevine stalnog stanovanja:

- Saniranje i zamjena dotrajalih dijelova konstrukcije u postojećim gabaritima

- Dogradnja stambenih prostora u smislu osiguravanja osnovnih uvjeta življenja u ukupnom iznosu bitto razvijene površine 35% u odnosu na zetečenu građevinu, ali ne više os 20 m<sup>2</sup> ukupno, s time da nije u suprotnosti sa drugim odredbama ovog Plana

- Saniranje objekata, uređaja i sadržaja komunalne infrastrukture

- Izvedba novog krovišta bez ili sa nadozidom čija je visina max. 0,60 m, ako se radi o povećanju stambenog prostora iz alineje 2 ovog stavka

- Izgradnja pomoćnog ili gospodarskog objekta površine max. do 25 m<sup>2</sup>

- Saniranje postojećih ograda, potpornih zidova, i sl.

/2/ Navedeni zahvati rekonstrukcije moraju biti u okvirima maksimalne izgrađenosti građevne čestice sa koeficijentom  $k_1 = 0,3$  odn. 30% površine parcele za stambene i koeficijentom  $k_1 = 0,40$  odn. 40% površine parcele za stambeno-poslovne građevine

/3/ Zahvatima rekonstrukcije nije dozvoljeno povećati katnost ili visinu građevine osim nagiba krova i slučaja nadozida sukladno stavku 1.

2. Građevine druge namjene (gospodarske, prometne, prateće građevine)

- Saniranje i zamjena dotrajalih dijelova konstrukcije u postojećim gabaritima

- Dogradnja sanitarija, garderoba, manjih spremišta i sl. do najviše 25 m<sup>2</sup>

- Ukupna izgrađenost bitto površina može iznositi do 100 m<sup>2</sup> odn. do maksimalno 10% ukupne bitto izgrađene površine u okviru postojeće građevine

- Prenamjena i funkcionslne preinake

- Dogradnja i zamjena dotrajalih instalacija

- Priključak na građevine i uređaje infrastrukture

- Dogradnja i zamjena građevina infrastrukture i rekonstrukcija javno-prometnih površina.

## 9.4.0. ZAVRŠNE ODREDBE

## Članak 159.

Provedbu i realizaciju postavki ovoga plana provoditi će Upravni odjel za prostorno uređenje i gradnju Krapinsko-zagorske županije.

## Članak 160.

/1/ Praćenje provođenja ovog Plana obavljat će Općinsko vijeće Općine Kraljevec na Sutli, putem dokumenata praćenja stanja u prostoru (Izvjješće o stanju u pro-

storu i Program mjera za unapređenje stanja u prostoru), čime će se utvrditi mjere koje treba predvidjeti i provesti u svakom daljnjem četverogodišnjem periodu.

/2/ Stručne službe jedinice lokalne samouprave će najmanje jednom godišnje Općinskom vijeću Općine Kraljevec na Sutli prezentirati informacije o provođenju Plana, sa prijedlozima mjera koja treba predvidjeti u daljnjem postupku njegove primjene.

## Članak 161.

/1/ Izvornik Prostornog plana uređenja Općine Kraljevec na Sutli potpisan od Predsjednika Općinskog vijeća čuva se u pismohrani Općine Kraljevec na Sutli.

/2/ Odlukom o donošenju Prostornog plana utvrđen je broj izvornika Prostornog plana.

/3/ Ove provedbene odredbe čine sastavni dio Odluke o donošenju Plana, sukladno odredbi članka 32. Zakona o prostornom uređenju.

/4/ Odluka o donošenju Prostornog plana uređenja Općine Kraljevec na Sutli u smislu stavka 3 ovog članka objaviti će se u "Službenom glasniku Krapinsko-zagorske županije".

## Članak 162.

Drugi detaljno prostorno planski dokumenti koji su na snazi mogu se primjenjivati u svim svojim dijelovima koji nisu u suprotnosti sa ovim Planom.

## Članak 163.

Danom stupanja na snagu Prostornog plana uređenja Općine Kraljevec na Sutli za područje Općine Kraljevec na Sutli prestaje važiti Prostorni plan (bivše) Općine Klanjec (Službene novine Skupštine Općine Klanjec, br. 4/82, 4/83, 5/84 i 1/86).

## Članak 164.

Odluka stupa na snagu osmog dana po objavi u „Službenom glasniku Krapinsko-zagorske županije“.

KLASA: 021-05/08-01/13

UR.BROJ: 2135-02-08-01

Kraljevec na Sutli, 02.10.2008.

PREDSJEDNIK OPĆINSKOG VIJEĆA

Mladen Brgles, v.r.

## OPĆINA KRAPINSKE TOPLICE

Na temelju članka 124.,stavak 1., Zakona o proračunu (NN br.96/03) i čl.31.i 71. Statuta Općine Krapinske Toplice (Službeni glasnik KZZ broj 16/01, 12/02 i 6/08), Općinsko vijeće Općine Krapinske Toplice na 27 sjednici održanoj 30.09. 2008. godine donijelo je:

### ODLUKU O POLUGODIŠNJEM OBRAČUNU PRORAČUNA OPĆINE KRAPINSKE TOPLICE ZA 2008. GODINU

#### Članak 1.

Polugodišnji Obračun Proračuna općine Krapinske Toplice sastoji se od prihoda i primitika, rashoda i izdataka kako slijedi:

O P I S	Plan	Izvršenje 2008. godina	Indeks izvršenja
A) PRIHODI I PRIMICI,RASHODI I IZDACI			
6 PRIHODI POSLOVANJA	13.264.000,00	5.158.002,02	38,89
7 PRIHODI OD PRODAJE KAPITALNE IMOVINE	37.000,00	24.140,32	65,24
UKUPNO PRIHODI	13.301.000,00	5.182.142,34	38,96
3 RASHODI POSLOVANJA	9.049.900,00	3.113.087,70	34,40
4 RASHODI ZA NABAVU NEFINANCIJSKE IMOVINE	5.775.000,00	146.382,71	2,53
UKUPNO RASHODI	14.824.900,00	3.259.470,41	21,99
B) RAČUN FINANCIRANJA			
8 PRIMICI OD FINANCIJSKE IMOVINE	0,00	0,00	
5 IZDACI ZA FINANCIJSKU IMOVINU I OTPLATU ZAJMOVA:	330.000,00	233.141,79	70,65
NETO ZADUŽIVANJE/FINANCIRANJE	-330.000,00	-233.141,79	70,65
UKUPNI PRIHODI I PRIMICI	13.301.000,00	5.182.142,34	38,96
UKUPNO RASHODI I IZDACI:	15.154.900,00	3.492.612,20	23,05
Višak prihoda nad rashodima	1.853.900,00	1.689.530,14	91,13
SVEUKUPNO PRIHODI I PRIMICI	15.154.900,00	5.182.142,34	34,19
Višak prihoda iz 2007. godine		1.469.343,41	
SVEUKUPNO RASHODI I IZDACI	15.154.900,00	3.492.612,20	23,05
REZULTAT POSLOVANJA - VIŠAK		3.158.873,55	

## Članak 2.

U članku 2. Prihodi i rashodi te primici i izdaci po ekonomskoj klasifikaciji u Proračunu Općine Krapinske Toplice u razdoblju od 01.01. - 30.06.2008. godine, ostvareni su kako slijedi:

A) RAČUN PRIHODA I RASHODA			
6 PRIHODI	13.264.000,00	5.158.002,02	38,89
61 PRIHODI OD POREZA	8.482.000,00	3.876.003,24	45,70
611 Porez i prirez na dohodak	7.600.000,00	3.475.840,23	45,73
6111 Porez na dohodak od samostalnog rada	7.500.000,00	3.725.654,50	49,68
6112 Porez na dohodak od nesamostalne djelatnosti	300.000,00	139.793,53	46,60
6113 Porez na dohodak od imovine	0,00	0,00	
6115 Porez na dohodak po godišnjoj prijavi	-200.000,00	-389.607,80	194,80
612 Porez na dobit	0,00	0,00	
6121 Porez na dobit poduzetnika	0,00	0,00	
613 Porezi na imovinu	581.000,00	250.478,47	43,11
6131 Stalni porezi na imovinu(porez na kuće za odmor,por.za korišt.javne površine)	280.000,00	106.024,35	37,87
6132 Porez na nasljedstva i darove	1.000,00	0,00	0,00
6134 Povremeni porezi na imovinu(porez na promet nekretnina)	300.000,00	144.454,12	48,15
614 Porezi na robu i usluge	300.000,00	149.684,54	49,89
6142 Porez na promet(porez na potrošnju)	150.000,00	58.573,40	39,05
6145 Porez na korištenje dobara i izvod.aktivnosti	150.000,00	91.111,14	60,74
616 Ostali neraspoređeni porezi	1.000,00	0,00	0,00
6163 Ostali neraspoređeni porezi(neprepoznati nalozi)	1.000,00	0,00	0,00
63 POTPORE	2.440.000,00	0,00	0,00
633 Potpore iz proračuna	2.440.000,00	0,00	0,00
6331 Tek.potpore iz proračuna(Županija ogrjev za soc. ugroženo stanovništvo)	50.000,00	0,00	0,00
6332 Kapitalne pomoći iz prorač.(Ministarstvo.kulture, Županija)	1.490.000,00	0,00	0,00
6342 Kapit. pomoći od ostalih subjek. unutar opće države(Fond za region.razvoj)	900.000,00	0,00	0,00
64 Prihodi od imovine	100.000,00	72.386,52	72,39
641 Prihodi od financijske imovine	28.000,00	39.185,46	139,95
6413 Kamate na depozit po viđenju	28.000,00	39.185,46	139,95
642 Prihod od nefinancijske imovine	72.000,00	33.201,06	46,11
6421 Naknade za koncesije(koncesija za održav.groblja, konc.za odvoz smeća)	57.000,00	24.913,11	43,71
6423 Ostali prihodi od nefinananc. imovine(spom. renta,ostali prih.od nef.im.)	15.000,00	8.287,95	55,25
65 PRIHODI OD ADMINISTRATIVNIH PRISTOJBI	1.892.000,00	1.135.452,78	60,01
651 Administrativne pristojbe	101.000,00	17.137,81	16,97
6513 Ostale upravne pristojbe(prodaja državnih biljega)	11.000,00	5.397,44	49,07
6514 Ostale pristojbe(boravišna pristojba i ostale nespomenute naknande)	90.000,00	11.740,37	13,04
652 Prihodi po posebnim propisima	1.791.000,00	1.118.314,97	62,44

6523	Komunalni doprinos i druge nakande (kom.dopr.,kom.nak.,nak.za groblje i slične nakn.)	1.740.000,00	1.099.396,56	63,18
6524	Doprinos za šume	1.000,00	0,00	0,00
6526	Ostali nespomenuti prihodi(upravni odjel i dom kulture)	50.000,00	18.918,41	37,84
66	OSTALI PRIHODI	350.000,00	74.159,48	21,19
663	Donacije fizičkih i pravnih osoba	350.000,00	74.159,48	21,19
6632	Kapitalne donacije(sufinanc. građ.za vodovod,izgr.cesta,izgr.kanalizacije)	350.000,00	74.159,48	21,19
7	PRIHODI OD PRODAJE PROIZVEDENE IMOVINE	37.000,00	24.140,32	65,24
71	Prihod od prodaje neproizvedene imovine	30.000,00	4.356,00	14,52
711	Zemljište	30.000,00	4.356,00	14,52
7111	Građevinsko zemljište	30.000,00	4.356,00	14,52
72	PRIHODI OD PRODAJE PROIZVEDENE IMOVINE	7.000,00	19.784,32	282,63
721	Prihodi od prodaje građevinskih objekata	7.000,00	19.784,32	282,63
7211	Stambeni objekti	7.000,00	6.438,96	91,99
7223	Prijevozna sredstva	0,00	13.345,36	
8	PRIMICI OD FINANCIJSKE IMOVINE	0,00	0,00	0,00
83	Primici od prodaje dionica i udjela u glavnici			
834	Primici od prodaje dionica i udjela u glavnici	0,00	0,00	0,00
8341	Udjeli u glavnici tuzemnih trg.društava	0,00	0,00	0,00
3	RASHODI	9.049.900,00	3.113.087,70	34,40
31	RASHODI ZA ZAPOSLENE			
311	Plaće	1.916.000,00	892.861,40	46,60
3111	Plaće za upravni odjel i Dom kulture	1.028.000,00	448.861,40	43,66
3111	Plaće za dječji vrtić	888.000,00	444.000,00	50,00
312	Naknade za zaposlene	49.400,00	25.500,00	51,62
3121	Ostali rashodi za zaposlene (prigodne godišnje nagrade, jubilarne nagr.pomoći i sl.)	49.400,00	25.500,00	51,62
313	Doprinosi na plaće	159.300,00	77.204,08	48,46
3132	Doprinos-zdravstvo i ozljeda na radu	143.000,00	69.573,45	48,65
3133	Doprinos-zapošljavanje	16.300,00	7.630,63	46,81
32	MATERIJALNI RASHODI			
321	Naknada troškova zaposlenima	82.500,00	37.136,60	45,01
3211	Službena putovanja(korištenje osob.auta, dnevnice)	14.000,00	2.821,60	20,15
3212	Naknade za prijevoz na posao i s posla	60.500,00	32.505,00	53,73
3213	Stručno usavršavanje zaposlenika(seminari,savjetov.,tečajevi, stručni ispiti)	8.000,00	1.810,00	22,63
322	Rashodi za materijal i energiju	793.000,00	293.005,39	36,95
3221	Ured. mat.i ostali mater.rashodi(ured.mat.literat.,mat.za čišć.i odr.,zašt.odj.)	23.000,00	15.950,39	69,35
3223	Energija(elektr.energija,motorni benzin za opć. auto,kosilicu i sl.)	250.000,00	155.142,60	62,06
3224	Materijal i dijel.za tek.i invest.održ.(građ.objekata,opreme,prijev.sredstava)	438.000,00	53.692,41	12,26
3225	Sitni inventar(prometni znakovi i slično)	82.000,00	68.219,99	83,20
323	Rashodi za usluge	2.093.000,00	524.606,16	25,06
3231	Usl.telefona, pošte (tr.službenih tel.,mobitela, R pošiljki)	73.000,00	25.823,78	35,38
3232	Usl.tekuć.i invest.održ. (građ.objekata, komun.infrastr.opreme,prij.sred.)	1.721.000,00	356.186,41	20,70
3233	Usluge promidžbe i informiranja(objave natječ., akata,tisak,elektron.mediji)	75.000,00	36.929,48	49,24
3234	Kom. usluge (opskrba vodom,iznoš.i odv.smeća,deratizac.,usl.čišč.i pranja)	130.000,00	62.884,01	48,37
3235	Zakupnine i najmanine(najam zemljišta za kiosk za Osnovnu školu)	3.000,00	0,00	0,00
3236	Zdravstvene i veterinarske usluge(vet. higijeničar,nadzor nad sajmištem)	20.000,00	3.245,20	16,23
3237	Intelektualne i osobne usluge(stručni nadzori, odvjetn.i sud. prist.geodet.usl.)	52.000,00	23.044,50	44,32
3238	Računalne usluge(razvoj software-a, novi programi)	15.000,00	14.640,00	97,60
3239	Ostale usluge(grafič.usluge,izrada fotograf.ostale nespom.usluge)	4.000,00	1.852,78	46,32
329	Ostali nespomenuti rashodi poslovanja	359.100,00	53.500,71	14,90
3291	Naknada za rad predstavničkih i izvršnih tijela, komisija, povjerenstava	45.000,00	24.495,00	54,43
3292	Premije osiguranja(osiguranje imovine,ozljede na radu)	22.000,00	8.519,86	38,73
3293	Reprezentacija(.reprezent.nač.uprav .odjela,rash.za protokol,rash.za održ.Dana općine i sl.)	93.000,00	11.841,08	12,73
3294	Članarine(Savez gradova i općina, članarina za društvo knjižničara)	5.100,00	2.801,59	54,93
3299	Ostali nespomenuti rashodi poslovanja	194.000,00	5.843,18	3,01
34	FINANCIJSKI RASHODI			

342	Otplata kamata na primljene zajmove	115.000,00	77.315,37	67,23
3422	Kamate za primlj. zajmove od banka u javnom sektoru(HBOR za vodovod)	115.000,00	77.315,37	67,23
3423	Kamate za primljene zajmove od ino banaka (Hypo bank za izgradnju cesta)	0,00	0,00	
343	Ostali financijski rashodi	128.000,00	25.957,86	20,28
3431	Bankarske usluge i usluge platnog prometa	20.000,00	5.601,66	28,01
3433	Zatezne kamate	88.000,00	13.488,21	15,33
3434	Ostali nespom.financ. rashodi(proviz.banci za obradu kred.,prov.Porezn.upr	20.000,00	6.867,99	34,34
35	SUBVENCije			
352	Subvenije za razvoj poljoprivrede,malog i srednjeg poduzetništva	100.000,00	23.811,05	23,81
3523	Subvencije za razvoj poljoprivrede,malog i srednjeg poduzetnika	100.000,00	23.811,05	23,81
37	NAKNADA GRAĐANIMA I KUĆANSTVIMA			
372	Naknade građanima i kućanstvima	540.000,00	241.468,89	44,72
3721	Naknade građanima I kućanstvima u novcu	255.000,00	132.330,00	51,89
3722	Naknade građanima u kućanstvima u naravi	285.000,00	109.138,89	38,29
38	DONACIJE I OSTALI RASHODI			
381	Tekuće donacije neprofitnim organizacijama	971.600,00	472.570,76	48,64
3811	Tek. donacije u novcu(sufin.stranaka,kultura,sport,društ.v.dj.vatrog.,turizam)	971.600,00	472.570,76	48,64
385	Izvanredni rashodi	43.000,00	126.278,00	293,67
3851	Nepredviđeni rashodi do visine proračunske zalihe	43.000,00	126.278,00	293,67
386	Kapitalne pomoći	1.700.000,00	241.871,43	14,23
3861	Kapitalne pomoći trgovačkim društvima u javnom sektoru	1.700.000,00	241.871,43	14,23
4	RASHODI ZA NABAVU KAPITALNE IMOVINE	5.775.000,00	146.382,71	2,53
41	Materijalna imovina - prirodna bogatstva	0,00	0,00	0,00
411	Materijalna imovina - prirodna bogatstva	0,00	0,00	0,00
4111	Kupnja zemljišta za proširenje groblja	0,00	0,00	0,00
42	Rashodi za nabavu neproizvedene imovine	5.775.000,00	146.382,71	2,53
421	Rashodi za građevinske objekte	5.590.000,00	41.086,47	0,73
4212	Zgrada dječjeg vrtića	3.300.000,00	0,00	0,00
4213	Izgradnja cesta	1.200.000,00	41.016,40	3,42
4214	Ostali građ.objekti(vodovod,javna rasvjeta, nogostup,kanalizacija)	1.090.000,00	70,07	0,01
422	Postrojenja i oprema	55.000,00	2.727,01	4,96
4221	Uredska oprema i namještaj(za upravni odjel i dječji vrtić ,Dom kul.)	30.000,00	0,00	0,00
4223	Oprema za održavanje i zaštitu(oprema za komunalne potrebe)	25.000,00	2.727,01	10,91
4227	Nabava ostale opreme	0,00	0,00	0,00
423	Nabava službenog automobila	80.000,00	79.344,35	99,18
4231	Nabava službenog automobila	80.000,00	79.344,35	99,18
424	Knjige ,umjetnička djela i slično	50.000,00	23.224,88	46,45
4241	Knjige u knjižnicama	50.000,00	23.224,88	46,45
45	Dodatna ulaganja na građevinskim objektima	0,00	0,00	0,00
451	Dodatna ulaganja na građevinskim objektima	0,00	0,00	0,00
4511	Dodatna ulaganja na građ.objektima (za vrtić)	0,00	0,00	0,00
B)	RAČUN FINANCIRANJA			
5	IZDACI ZA OTPLATU ZAJMOVA	330.000,00	233.141,79	70,65
54	Izdaci za otplatu zajmova			
544	Otplata glavnice primljenih zajmova	330.000,00	233.141,79	70,65
5441	Otplata glavnice tuzemnog zajma(HBOR za izgradnju vodovoda)	330.000,00	233.141,79	70,65
	RASPORED PRIHODA			
61	PRIHODI OD POREZA			
611	POREZ I PRIREZ NA DOHODAK			
6111	POREZ I PRIREZ NA DOHODAK OD NESAMOST.RADA	7.500.000,00	3.725.654,50	49,68
61111	Porez i prirez na dohodak od nesamostalnog rada	7.500.000,00	3.725.654,50	49,68
6112	POREZ I PRIREZ OD SAMOSTALNIH DJELATNOSTI	300.000,00	139.793,53	46,60
61121	Porez na dohodak od obrta i s obrtom izjedn.djelatnosti	300.000,00	139.793,53	46,60
6113	POREZ NA DOHODAK OD IMOVINE	0,00	0,00	
61131	Porez na dohodak od imovine	0,00	0,00	
6115	POREZ NA DOHODAK PO GODIŠNJOJ PRIJAVI	-200.000,00	-389.607,80	194,80
61151	Porez na dohodak po godišnjoj prijavi	-200.000,00	-389.607,80	194,80
612	POREZ NA DOBIT			

6121	Porez na dobit poduzetnika	0,00	0,00	
61211	Porez na dobit poduzetnika	0,00	0,00	
613	POREZ NA IMOVINU			
6131	Stalni porezi na nepokretnu imovinu	280.000,00	106.024,35	37,87
61314	Porez na kuće za odmor	180.000,00	99.424,35	55,24
61315	Porez na korištenje javne površine	100.000,00	6.600,00	6,60
6132	POREZ NA NASLJEDSTVA I DAROVE	1.000,00	0,00	0,00
61321	Porez na nasljedstva i darove	1.000,00	0,00	0,00
6134	POVREMENI POREZI NA IMOVINU	300.000,00	144.454,12	48,15
61341	Porez na promet nekretnina	300.000,00	144.454,12	48,15
614	POREZI NA ROBU I USLUGE			
6142	POREZ NA PROMET	150.000,00	58.573,40	39,05
61421	Porez na potrošnju alkoholnih i bezalkoholnih pića	150.000,00	58.573,40	39,05
6145	POREZ NA KORIŠTENJE DOBARA I IZVANREDNIH AKTIVNOSTI	150.000,00	91.111,14	60,74
61453	Porez na tvrtku,odnosno naziv	150.000,00	91.111,14	60,74
616	OSTALI PRIHODI OD POREZA			
6163	Ostali neraspoređeni prihodi	1.000,00	0,00	0,00
61632	Zaprimljeni neprepoznati nalozi	1.000,00	0,00	0,00
63	POTPORE			
633	POTPORE IZ PRORAČUNA			
6331	TEKUĆE POTPORE	50.000,00	0,00	0,00
63312	Županijski proračun- sredstva za socijalno ugrožene	50.000,00	0,00	0,00
6332	KAPITALNE POTPORE	1.490.000,00	0,00	0,00
63321	Kapitalna potpora Ministarstvo kulture- za nabavu knjiga	40.000,00	0,00	0,00
633211	Kapitalna potpora Ministarstvo kulture- za uređenje Doma kulture	350.000,00	0,00	
633220	Kapitalne potpore za izgradnju vrtića "Maslačak"	1.000.000,00	0,00	
63322	Kapitalne potpore za asfaltiranje cesta-Županja	100.000,00	0,00	0,00
6342	KAPITALNE POMOĆI ODA SUBJEKATA UNUTAR OPĆE DRŽAVE	900.000,00	0,00	0,00
634221	Fond za regionalni razvoj-vodovod,kanalizacija	900.000,00	0,00	0,00
64	PRIHODI OD IMOVINE			
641	PRIHODI OD FINANCIJSKE IMOVINE			
6413	KAMATE NA OROČENA SREDSTVA I DEPOZIT PO VIĐENJU	28.000,00	39.185,46	139,95
64131	Kamate na oročena sredstva	20.000,00	36.285,83	181,43
64132	Kamate na depozit po viđenju	8.000,00	2.899,63	36,25
642	PRIHOD OD NEFINANCIJSKE IMOVINE			
6421	NAKNADE ZA KONCESIJE	57.000,00	24.913,11	43,71
64219	Nak. za ostale koncesije(konc.za pružanje pogrebnih usluga, odvoz smeća)	57.000,00	24.913,11	43,71
6423	OSTALI PRIHODI OD NEFINANCIJSKE IMOVINE	15.000,00	8.287,95	55,25
64236	Prihod od spomeničke rente	15.000,00	8.287,95	55,25
65	PRIHODI OD PRODAJE ROBA I USLUGA			
651	ADMINISTRATIVNE (UPRAVNE) PRISTOJBE			
6513	OSTALE UPRAVNE PRISTOJBE	11.000,00	5.397,44	49,07
65139	Prihod od prodaje državnih biljega	11.000,00	5.397,44	49,07
6514	OSTALE PRISTOJBE	90.000,00	11.740,37	13,04
65141	Boravišna pristojba	50.000,00	0,00	0,00
65149	Ostale nespomenute naknade			
651491	Naknada za korištenje javne površine	30.000,00	11.692,00	38,97
651492	Prenamjena poljoprivrednog zemljišta	10.000,00	48,37	0,48
652	PRIHODI PO POSEBNIM PROPISIMA			
6523	KOMUNALNI DOPRINOS I DRUGE NAKNADE	1.740.000,00	1.099.396,56	63,18
65231	Komunalni doprinos	450.000,00	468.916,78	104,20
65232	Komunalna naknada	600.000,00	217.106,35	36,18
652321	Naknada za grobna mjesta	180.000,00	103.555,00	57,53
652322	Naknada za izdavanje grobnog okvira	10.000,00	3.120,00	31,20
652323	Naknada za priključak na objekte komunalne infrastrukture	500.000,00	306.698,43	61,34
6524	DOPRINOSI ZA ŠUME	1.000,00	0,00	0,00
65241	Doprinosi za šume	1.000,00	0,00	0,00
6526	OSTALI NESPOMENUTI PRIHODI	50.000,00	18.918,41	37,84

65269	Ostali općinski prihodi	30.000,00	9.738,41	32,46
652691	Prihodi Doma kulture(članarine, najam dvorane i sl.)	20.000,00	9.180,00	45,90
66	OSTALI PRIHODI			
663	Donacije od pravnih i fizičkih osoba			
6632	KAPITALNE DONACIJE FIZIČKIH OSOBA	350.000,00	74.159,48	21,19
66321	Kapitalne donacije fizičkih osoba			
663211	Donacija građana za izgradnju vodovodne mreže	250.000,00	73.856,15	29,54
663212	Donacije građana za izgradnju nerazvrstanih cesta	100.000,00	303,33	0,30
663214	Donacije građana za izgradnju kanalizacije	0,00	0,00	
7	PRIHOD OD PRODAJE NEFINANCIJSKE IMOVINE			
71	PRIHOD OD PRODAJE NEPROIZVEDENE IMOVINE			
711	Prihodi od prodaje prirodnih bogatstava			
7111	Zemljište	30.000,00	4.356,00	14,52
71112	Građevinsko zemljište	30.000,00	4.356,00	14,52
72	PRIHOD OD PRODAJE PROIZVEDENE IMOVINE			
721	PRIHOD OD PRODAJE GRAĐEVINSKIH OBJEKTA			
7211	PRIHOD OD PRODAJE STANOVA U DRŽAVNOM VLASNIŠTVU	7.000,00	6.438,96	91,99
72111	Prihod od prodaje stanova u državnom vlasništvu(45% ukupne uplate)	7.000,00	6.438,96	91,99
723	PRIHODI OD PRODAJE PRIJEVOZNIH SREDSTAVA			
72311	Prihod od prodaje službenog automobila	0,00	13.345,36	
8	PRIMICI OD FINANCIJSKE IMOVINE I ZADUŽIVANJA			
83	Primici od prodaje dionica i udjela u glavnici	0,00	0,00	
834	Primici od prodaje dion.i udjela u glavn.trg.društ.	0,00	0,00	
	UKUPNO PRIHODI:	13.301.000,00	5.182.142,34	38,96

## P O S E B N I D I O

## Članak 3.

Rashodi poslovanja, rashodi za nabavu nefinancijske imovine i izdaci za otplatu zajmova ostvareni su po nositeljima i korisnicima, programima, projektima i aktivnostima u Posebnom dijelu Proračuna Općine Krapinske Toplice za razdoblje od 01.01.-.30.06.2008. godine kako slijedi:

POZICIJA	KONTO	VRSTA RASHODA I IZDATAKA	Plan 2008. godina	Ostvarenje 30.06.2008.	Indeks ostvar.
		RAZDJEL : 001 OPĆINSKO VIJEĆE I POGAVARSTVO			
		Funkcijska klasifikacija: 01 - Opće javne usluge	483.200,00	176.539,66	36,54
		PROGRAM: Financ. rada opć.vijeća,poglavarstva i načelnika	468.200,00	176.539,66	37,71
		Aktivnost: Predstavničko i izvršno tijelo	210.200,00	104.087,05	49,52
1	3111	Bruto plaća načelnika	175.000,00	87.104,99	49,77
2	3121	Ostali rashodi za zaposlene	6.400,00	2.000,00	31,25
3	3132	Doprinos za zdravstveno osiguranja i ozljeda na radu	26.000,00	13.501,27	51,93
4	3133	Doprinos za zapošljavanje	2.800,00	1.480,79	52,89
		Aktivnost: Ostali trošk.vezani za rad vijeća, poglav. i komisija	218.000,00	72.452,61	33,24
5	3211	Službena putovanja(korištenje osobnog auta,dnevnice)	5.000,00	1.536,00	30,72
6	32121	Naknada za prijevoz s posla na posao	0,00	1.384,00	#DIV/0!
7a	3213	Tr.seminara i stručnih savjetovanja	3.000,00	0,00	0,00
7	3225	Nabava zastava RH,Općine i grbova	10.000,00	0,00	0,00
8	3233	Usluga promidžbe i informiranja(objava akata,natječaja i slično)	60.000,00	29.936,20	49,89
9	3291	Dnevnice članovima vijeća, poglavarstva, komisija, povjeren. i sl.	45.000,00	24.495,00	54,43
10	3293	Rashodi za protokol, Dan općine, reprezent.načelnika I sl.	90.000,00	10.436,63	11,60
11	3299	Ostali nespomenuti rashodi poslovanja	5.000,00	4.664,78	93,30
		Aktivnost: Troškovi održavanja izbora za članove mjesnih odbora	40.000,00	0,00	
12	329991	Troškovi održavanja izbora za članove mjesnih odbora	40.000,00	0,00	
		PROGRAM: Financiranje rada političkih stranaka	15.000,00	0,00	0,00
		Aktivnost: Financiranje rada političkih stranaka	15.000,00	0,00	0,00
	3811	Donacije sredstava za rad političkih stranaka	15.000,00	0,00	0,00
13	38114	HDZ	4.000,00	0,00	0,00
14	381140	HNS	1.000,00	0,00	0,00
15	381141	HSS	1.000,00	0,00	0,00
16	381142	HSU	2.000,00	0,00	0,00
17	381143	SDP	3.000,00	0,00	0,00

18	381144	ZDS	3.000,00	0,00	0,00
19	381145	ZS	1.000,00	0,00	0,00
		RAZDJEL 001 OPĆINSKO VIJEĆE, POGLAV. UKUPNO:	483.200,00	176.539,66	36,54
		RAZDJEL 002: OPĆINSKA UPRAVA			
		- UKUPNO IZDACI IZ SAMOUPR.DJELOKRUGA OPĆINE			
		Funkcijska klasifikacija: 01- opće javne usluge	1.319.500,00	600.614,51	45,52
		Glava 01: Jedinствeni upravni odjel - sred.za rad odjela			
		PROGRAM: Funkcioniranje jedinственоg upravnog odjela	1.319.500,00	600.614,51	45,52
		Aktivnost: Plaće zaposlenih i naknade	898.500,00	375.799,12	41,83
20	3111	Bruto plaće za zaposlene	700.000,00	282.902,38	40,41
21	3121	Ostali rashodi za zaposlene(regres,jubilarne nag.bož i sl.)	30.000,00	17.500,00	58,33
22	3132	Doprinosi za zdravstveno osiguranje i ozljede na radu	95.000,00	43.849,80	46,16
23	3133	Doprinosi za zapošljavanje	10.500,00	4.809,34	45,80
24	3212	Naknada za prijevoz na posao i s posla	50.000,00	23.642,00	47,28
25	3211	Rashodi za službena putovanja(korišt.osobnog auta,dnevnice)	8.000,00	1.285,60	16,07
26	3213	Stručno usavršavanje zaposlenika(seminari,tečajevi, stručni ispiti i sl.)	5.000,00	1.810,00	36,20
		Aktivnost: Materijalni troškovi za funkcioniranje jedinственоg upr.odjela	288.000,00	115.503,96	40,11
27	3221	Ured.mat.i ostali mat.rashodi(ured.mat.,literat., mat.za čiš.i održ.,zaštitna odjeća	20.000,00	14.549,98	72,75
28	3223	Energija(el.energija,topla voda,plin, motorni benzin i dizel gorivo,ostalo)	30.000,00	19.224,10	64,08
29	3225	Sitni inventar	2.000,00	4.619,68	230,98
30	3231	Usluge telefona, pošte, prijev.(tr.telef.,mob.i R pošiljki)	70.000,00	24.774,83	35,39
	3232	Usluge tekućeg i investicijskog održavanja	108.000,00	40.641,48	37,63
31	323211	Usluge tekućeg i investicijskog održavanja građevinskih objekata	60.000,00	26.940,90	44,90
32	32322	Usluga tekućeg i investicijskog održavanja opreme	14.000,00	7.115,79	50,83
33	323221	Usl.tek.i inv.održ.hardw.softw.(red.održ.programa i kompjutora)	30.000,00	3.934,50	13,12
34	32323	Usluga tekućeg i investicijskog održavanja prijevoznih sredstava	4.000,00	2.650,29	66,26
35	3233	Usluge promidžbe i informiranja(objava natječaja, elektron.mediji,tisak i sl.)	10.000,00	324,99	23,25
36	3234	Komun.usluge(opskrba vodom,iznoš.i odvoz smeća,čišč.,pranje,stanar.pričuva	45.000,00	9.368,90	20,82
37	3235	Zakupnine i najamnine(najam Osnovnoj školi za kiosk)	3.000,00	0,00	0,00
		Aktivnost: Ostali trošk. vezani uz funkcioniranje Jedinственоg upravnog odjela	43.000,00	29.967,08	69,69
38	3238	Računalne usluge-razvoj softwarea(novi programi, izrada internet stranice)	10.000,00	14.640,00	146,40
39	3239	Ostale usluge(graf.i tisk.usluge,razvij.fotograf.,registr.prij.sredstava)	2.000,00	1.422,78	71,14
40	3292	Premije osiguranja(osiguranje imovine)	20.000,00	8.519,86	42,60
41	3293	Reprezentacija	3.000,00	1.404,45	46,82
42	3294	Članarine(Savez gradova i općina po Zakonu)	5.000,00	2.801,59	56,03
43	3299	Ostali rashodi poslovanja	3.000,00	1.178,40	39,28
		Aktivnost: Nabava opreme i namještaja .za potrebe rada odjela	90.000,00	79.344,35	88,16
44	4221	Uredska oprema i namještaj	10.000,00	0,00	0,00
45	42311	Nabava službenog automobila	80.000,00	79.344,35	99,18
		GLAVA 01 - Jedinствeni upravni odjel ukupno:	1.319.500,00	600.614,51	45,52
		GLAVA 02 - SREDSTVA ZA DOM KULTURE			
		Funkcijska klasifikacija: 08- Rekreatija, kultura, religija	886.600,00	160.453,60	18,10
		PROGRAM: Financiranje rada knjiž. i održavanje doma kulture	886.600,00	160.453,60	18,10
		Aktivnost: Plaće zaposlenih i naknade	202.500,00	105.895,91	52,29
46	3111	Bruto plaće	153.000,00	78.854,03	51,54
47	3121	Ostali rashodi za zaposlene	13.000,00	6.000,00	46,15
48	3132	Doprinosi zdravstveno osiguranje i ozljeda na radu	22.000,00	12.222,38	55,56
49	3133	Doprinosi za zapošljavanje	3.000,00	1.340,50	44,68
50	3211	Rashodi za služb.putovanja(kor.osobnog auta, javnog prij.,dnevnica)	1.000,00	0,00	0,00
51	3212	Naknada za prijevoz na posao i s posla	10.500,00	7.479,00	71,23
		Aktivnost: Ostali materijalni rashodi za Dom kulture	619.100,00	31.332,81	5,06
52	3221	Uredski materijal i ostal.mat.rashodi(ur.mat.,sred.za čišć.i održ. I sl.)	3.000,00	1.400,41	46,68
53	3223	Energija(plin, elek.energija)	30.000,00	17.429,15	58,10

54	3231	Usluge telefona, pošte, prijevoza(trošak telefona 232-288)	3.000,00	1.048,95	34,97
	3232	Usluge tek. i invest. održ.	565.000,00	2.824,30	0,50
55	32321	Usluge tekućeg i investicijskog održavanja krovista	500.000,00	0,00	0,00
56	32321	Usluge tekućeg i investicijskog održavanja zgrade	35.000,00	0,00	0,00
57	32322	Usluga tekućeg i i investicijskog održavanja opreme	30.000,00	2.824,30	9,41
58	3233	Usluge promidžbe i informiranja(časopisi za knjižnicu i čitaonicu)	5.000,00	4.668,29	93,37
59	3234	Komunalne usluge(voda, iznoš.i odvoz smeća, dimnjač.usluge,ostale kom.usluge	5.000,00	3.531,71	70,63
60	3237	Naknada za rad u knjižnici	3.000,00	0,00	0,00
61	3239	Ostale usluge	2.000,00	430,00	21,50
62	3292	Premije osiguranja	2.000,00	0,00	0,00
63	3294	Članarina za udrugu knjižničara	100,00	0,00	0,00
64	3299	Ostali nespomenuti rashodi poslovanja Aktivnost:Nabava opreme za knjižnicu	1.000,00 10.000,00	0,00 0,00	0,00 0,00
65	4221	Nabava opreme za knjižnicu Aktivnost: Informatizacija knjižnice	10.000,00 5.000,00	0,00 0,00	0,00 0,00
66	32382	Usluge informatizacije knjižnice Aktivnost: Nabava knjiga za knjižnicu	5.000,00 50.000,00	0,00 23.224,88	0,00 46,45
67	4241	Knjige u knjižnicama GLAVA 02 - DOM KULTURE UKUPNO: GLAVA 03: DRUŠTVENE DJELATNOSTI	50.000,00 886.600,00	23.224,88 160.453,60	46,45 18,10
		Funkcijska klasifikacija: 09 - Obrazovanje	4.573.000,00	636.451,67	13,92
		Podglava 01: Predškolski odgoj	4.253.000,00	483.200,00	11,36
		Program: Sufinanciranje predškolskog odgoja Aktivnost: Redovna djelatnost dječjeg vrtića "Maslačak" Krapinske Toplice	953.000,00 888.000,00	483.200,00 444.000,00	50,70 50,00
68	3111	Bruto plaća za zaposlene u dječjem vrtiću Aktivnost: Sufinanciranje investicijskih programa	888.000,00 10.000,00	444.000,00 0,00	50,00 0,00
69	4221	Uredska oprema i namještaj Aktivnost: Sufinanc.boravaka djece izvan područja Općine	10.000,00 55.000,00	0,00 39.200,00	0,00 71,27
	3811	Tekuće donacije u novcu	55.000,00	39.200,00	71,27
71	38119	Sufinanciranje boravka djeca u vrtićima izvan područja Općine Program: Izgradnja dječjeg vrtića Aktivnost: Izgradnja dječjeg vrtića	55.000,00 3.300.000,00	39.200,00 0,00	71,27 0,00
72	4212	Izgradnja dječjeg vrtića Podglava 02: Školstvo Program: Sufinanciranje programa osnovne i srednje škole Aktivnost: Financiranje programa srednje škole	3.300.000,00 320.000,00 150.000,00 150.000,00	0,00 153.251,67 60.651,67 60.651,67	0,00 47,89 40,43 40,43
73	37222	Sufinanciranje prijevoza učenika Aktivnost: Stipendiranje učenika i studenata	150.000,00 170.000,00	60.651,67 92.600,00	40,43 54,47
	3721	Naknade građanima i kućanstvima			
74	37215	Stipendije učenika i studenata Podglava 03: Socijalna skrb Funkcijska klasifikacija: 10 - socijalna zaštita Program: Socijalna zaštita Aktivnost: Socijalni program	170.000,00 256.000,00 256.000,00 256.000,00 170.000,00	92.600,00 97.217,22 97.217,22 97.217,22 88.217,22	54,47 37,98 37,98 37,98 51,89
75	3721	Naknade građanima i kućan. u novcu(prema socijalnom programu)	85.000,00	39.730,00	46,74
76	3722	Naknade građ. i kućans. u naravi(prema socijalnom programu) Aktivnost: Prijenos sred.za ogrjev socijalno ugroženo stanovništvo	85.000,00 50.000,00	48.487,22 0,00	57,04 0,00
77	37221	Sredstva za nabavu ogrjeva Aktivnost: Sufinanciranje rada Crvenog križa	50.000,00 36.000,00	0,00 9.000,00	0,00 25,00
	3811	Tekuće donacije u novcu			
78	38116	Crveni križ Zabok Podglava 04: Kultura, sport, tehnička kultura Funkcijska klasifikacija: 08 -Rekreacija, kultura, religija,sport Program: Program javnih potreba u kulturi i sportu Aktivnost: Prij.sreds.za sakralne objeke i obj.za arhivske potrebe	36.000,00 305.600,00 305.600,00 305.600,00 22.000,00	9.000,00 141.602,00 141.602,00 141.602,00 11.802,00	25,00 46,34 46,34 46,34 53,65
	3811	Tekuće donacije udrugama	22.000,00	11.802,00	53,65

79	38112	Donacija za sakralne objekte	20.000,00	10.000,00	50,00
80	381121	Arhivski sabirni centar Popovec	2.000,00	1.802,00	90,10
		Aktivnost: Sufinanciranje udruga u kulturi i ostalih udruga i društava	147.000,00	61.000,00	41,50
	3811	Tekuće donacije udrugama građana	147.000,00	61.000,00	41,50
81	381142	Udruženje umirovljenika Krapinske Toplice	15.000,00	0,00	0,00
82	3811421	Društvo Naša djeca Krapinske Toplice-redovan rad	10.000,00	5.000,00	50,00
83	3811421	Društvo Naša djeca Krapinske Toplice-rad logopeda	30.000,00	0,00	0,00
84	3811423	Kuburaško društvo BADL-TOP	1.000,00	0,00	0,00
85	3811424	Kinološko društvo "Toplice"	1.000,00	0,00	0,00
86	3811425	Prijenos sredstava udrugama u kulturi	65.000,00	50.000,00	76,92
87	3811426	Prijenos sredstava ostalim udrugama	20.000,00	6.000,00	30,00
88	3811427	Prijenos sredstava udrugama s područja Općine	5.000,00	0,00	0,00
		Aktivnost: Donacije za sport	136.600,00	68.800,00	50,37
	3811	Tekuće donacije	136.600,00	68.800,00	50,37
89	38115	Tekuće donacije sportskim društvima	136.600,00	68.800,00	50,37
		UKUPNO GLAVA 03-DRUŠTVENE DJELATNOSTI:	5.134.600,00	875.270,89	17,05
		GLAVA 04 -Stambena i komunalna djelatnost, prostor.uređ.i zaštita okoliša			
		Funkcijska klasifikacija: 04 - Ekonomski poslovi	6.463.000,00	1.194.628,17	18,48
		Program: Održavanje i izgradnja kom. infrastr., nab. kom. opreme	6.414.000,00	1.191.901,16	18,58
		Aktivnost: Troškovi javne rasvjete-redovna potrošnja	190.000,00	118.489,35	62,36
	3223	Rashodi za električnu energiju	190.000,00	118.489,35	62,36
90	32231	Troškovi javne rasvjete	190.000,00	118.489,35	62,36
		Aktivnost: Tekuće i investicijsko održ. objekata kom. infrastr.	1.636.000,00	479.996,75	29,34
	3224	Materijal i dijelovi za tekuće i investicijsko održavanje	438.000,00	26.751,51	6,11
91	322410	Nabava kamenog materijala	385.000,00	16.133,28	4,19
92	322412	Ostali materijal za uređenje komunalne infrastrukture (cijevi, građ. mat. i sl.)	30.000,00	8.957,80	29,86
93	322413	Nabava materijala za uređenje javne površine (cvijeće, agromaterijal i sl.)	8.000,00	1.660,43	20,76
94	322414	Materijal za novogodišnju rasvjetu	15.000,00	0,00	0,00
	3225	Sitni inventar	70.000,00	63.600,31	90,86
95	32251	Nabava prometnih znakova, tabla oznaka mjesta i slično	70.000,00	63.600,31	90,86
	3232	Usluge tekućeg i investicijskog održavanja	1.048.000,00	339.661,53	32,41
96	323210	Održavanje cestovnih površina (sanac., rad strojevima, prijevoz)	250.000,00	89.699,28	35,88
97	3232100	Sanacija asfaltnih zastora	400.000,00	13.493,20	3,37
98	323211	Usluga održavanja javne rasvjete	65.000,00	0,00	0,00
99	323212	Usluga održavanja javnih površina	30.000,00	0,00	0,00
100	323213	Usluga održavanja groblja (Ugovor "Panda")	120.000,00	43.736,90	36,45
101	3232130	Uređenje prilaza groblju (potporni zid)	80.000,00	83.067,97	103,83
102	323214	Usluga čišćenja snijega	90.000,00	109.664,18	121,85
103	323215	Usluga održavanja reda na sajmištu	3.000,00	0,00	0,00
104	323217	Usluga održavanja ostale infrast. (atmosf. vode, kanaliz. vodovod i sl)	10.000,00	0,00	0,00
	3234	Komunalne usluge	80.000,00	49.983,40	62,48
105	323421	Rashodi za iznošenje i odvoz smeća (kontejneri "Eko flor")	70.000,00	45.042,40	64,35
106	32343	Rashodi za deratizaciju i sanitaciju	10.000,00	4.941,00	49,41
		Aktivnost: Stanogradnja, urbanistički planovi, katastar	0,00	0,00	
	3237	Intelektualne usluge	0,00	0,00	
	32371	Izrada urbanističkog plana naselja K. Toplice	0,00	0,00	
		Aktivnost: Otplata kredita za izgradnju komunalne infrastr.	445.000,00	310.457,16	69,77
	3422	Kamate od bankarskih i institucija u javnom sektoru	115.000,00	77.315,37	67,23
1070	34221	Kamate na kredit za vodovod-HBOR	115.000,00	77.315,37	67,23
	54	Otplata glavnica primljenih zajmova			
107	5421	Otplata glavnice kredita za vodovod-HBOR	330.000,00	233.141,79	70,65
		Aktivnost: Otplata kamata po ug. o cesiji Žiger-Privredna	83.000,00	0,00	0,00
108	3433	Kamate po ugovoru o cesiji za G. Žiger - "Privredna banka"	83.000,00	0,00	0,00
		PROJEKT I: IZGRADNJA KOMUNALNE INFRASTRUKTURE U INVESTICIJI OPĆINE KRAPINSKE TOPLICE			
		Aktivnost: Gradnja objekata komunalne infrastrukture	2.290.000,00	41.086,47	1,79
	4213	Ceste, željez. i sl. građ. objekti	1.200.000,00	41.016,40	3,42
109	421311	Izgradnja nerazvrstanih cesta	1.200.000,00	41.016,40	

	4214	Ostali građevinski objekti	1.090.000,00	70,07	0,01
110	42141	Izgradnja vodovoda - poslovi u ingerenciji općine	20.000,00	0,00	0,00
111	421411	Izgradnja kanalizacije- poslovi u ingerenciji općine	60.000,00	0,00	0,00
112	42144	Izgradnja javne rasvjete	240.000,00	0,00	0,00
113	421491	Izgradnja javnih površina-nogostup	410.000,00	0,00	0,00
114	4214910	Izgradnja mosta - Lovreća sela	360.000,00	70,07	0,02
		<b>PROJEKT II: SUFINANCIRANJE IZGRADNJE KOMUNALNE INFRASTRUKTURE</b>			
		Aktivnost: Sufinanciranje izgradnje vodovodne mreže za "Zagorski vodovod"	800.000,00	0,00	0,00
115	386121	"Zagorski vodovod" Zabok - kapitalna donacija za izgradnju vodovodne mreže	800.000,00	0,00	0,00
		Aktivnost: Suf.izgradnje kanal.sustava u Klokovcu i Jurjevcu	970.000,00	241.871,43	24,94
116	38612	"Komunalno Zabok"- kapitalna donacija za izgradnju kanalizacije	900.000,00	241.871,43	26,87
117	32999	Naknada troškova za "Komunalno Zabok"	70.000,00	0,00	0,00
		PROGRAM: Ostale aktivnosti vezane za komunalnu infrastrukturu	49.000,00	2.727,01	5,57
		Aktivnost: Usluge za potrebe izgradnje parkirališta	24.000,00	0,00	0,00
118	32375	Usluge vezane za izgradnju parkirališta iza zgrade Općine	24.000,00	0,00	0,00
		Aktivnost: Nabava opreme za komunalnu infrastrukturu	25.000,00	2.727,01	10,91
	4223	Oprema za održavanje i zaštitu	25.000,00	2.727,01	10,91
119	42239	Nabava komunalne opreme	25.000,00	2.727,01	10,91
		<b>UKUPNO GLAVA 04- KOMUNALNA INFRASTRUKTURA</b>	<b>6.463.000,00</b>	<b>1.194.628,17</b>	<b>18,48</b>
		<b>GLAVA 05: Protupožarna zaštita, gospodarstvo,turizam, poljoprivreda</b>			
		Funkcijska klasifikacija: 03- Javni red i sigurnost	500.000,00	267.768,76	53,55
		Program: Zakonsko izdvajanje za vatrogastvo i JVP	500.000,00	267.768,76	53,55
		Aktivnost: Sufinanc.vatrogasne zajednice i JVP	500.000,00	267.768,76	53,55
	3811	Tekuće donacije u novcu	500.000,00	267.768,76	53,55
	38119	Ostale tekuće donacije u novcu			
120	381190	Vatrogasna zajednica Općine Krapinske Toplice (zakonska obveza)	350.000,00	172.617,72	49,32
121	3811900	Javna vatrogasna postrojba - sufinanciranje	150.000,00	95.151,04	63,43
		Funkcijska klasifikacija:04-Ekonomske odnosi	195.000,00	38.811,05	19,90
		Program: Sredstva za turizam	50.000,00	15.000,00	30,00
		Aktivnost: Prijenos sred.za turističku zajednicu	50.000,00	15.000,00	30,00
	3811	Tekuće donacije	50.000,00	15.000,00	30,00
122	381193	Sredstva za rad turističke zajednice	50.000,00	15.000,00	30,00
		Program: Subvencioniranje poljoprivrede, malog i srednjeg poduzetništva	100.000,00	23.811,05	23,81
		Aktivnost: Subvencioniranje poljopr., malog i sred. poduzetništva	100.000,00	23.811,05	23,81
	3523	Subvencije	100.000,00	23.811,05	23,81
123	35231	Subvencioniranje kamata na poljoprivredne kredite	10.000,00	0,00	0,00
124	352311	Subvencioniranje oplodnje krava i krmača	45.000,00	23.050,00	51,22
125	35232	Subvenc.obrtnicima, malim i srednjim poduzetn.-kam.na kredite	45.000,00	761,05	1,69
		Program: Uređenje sajmišta	45.000,00	0,00	0,00
		Aktivnost: Postupci u svezi pripreme za uređenje sajmišta	45.000,00	0,00	0,00
126	32999	Uređenje sajmišta	45.000,00	0,00	0,00
		<b>GLAVA 05 -PROTUPOŽ.ZAŠTITA,GOSPOD., TURIZAM,POLJOPRIVREDA</b>	<b>695.000,00</b>	<b>306.579,81</b>	<b>44,11</b>
		<b>Glava 06: OSTALI JAVNI IZDACI I PRORAČUNSKA ZALIHA</b>			
		Funkcijska klasifikacija: 01- Opće javne usluge	173.000,00	178.525,56	103,19
		Program: Financiranje ostalih javnih potreba i izdataka	173.000,00	178.525,56	103,19
		Aktivnost: Financiranje veterinarskih usluga	20.000,00	3.245,20	16,23
127	32361	Ostale veterinarske usluge( nadzor nad sajmištem,higijen.služba)	20.000,00	3.245,20	16,23
		Aktivnost: Ostali rashodi iz javnih potreba	41.000,00	23.044,50	56,21
	3237	Intelektualne i ostale usluge	25.000,00	23.044,50	92,18
128	32373	Sudske i ostale usluge	10.000,00	10.482,50	104,83
129	32375	Geodetske usluge	15.000,00	12.562,00	83,75
	3299	Ostali nespomenuti rashodi	16.000,00	0,00	0,00

130	32991	Slivna vodna naknada	8.000,00	0,00	0,00
131	329911	Ostali nespomenuti rashodi	8.000,00	0,00	0,00
		Aktivnost: Financiranje Civilne zaštite	14.000,00	0,00	0,00
132	329913	Financiranje Civilne zaštite	14.000,00	0,00	0,00
		Aktivnost: Ostale javne potrebe	10.000,00	0,00	0,00
	3811	Prijenos sred.udrugama i građanima	10.000,00	0,00	0,00
133	381195	Sufinanciranje građanima za slučaj elementarnih nepogoda	10.000,00	0,00	0,00
		Aktivnost: Rashodi platnog prometa i obavljanja usluga	45.000,00	25.957,86	57,68
134	3431	Troškovi platnog prometa	20.000,00	5.601,66	28,01
135	3433	Zatezne kamate iz poslovnih odnosa	5.000,00	13.488,21	269,76
136	3434	5% provizija Porezne uprave	20.000,00	6.867,99	34,34
		Aktivnost: Proračunska zaliha	43.000,00	126.278,00	
137	3851	Nepredviđeni rashodi do visine proračunske zalihe	43.000,00	126.278,00	293,67
		GLAVA 06 -OSTALI JAVNI IZDACI I PRORAČUNSKA ZALIHAI	173.000,00	178.525,56	103,19
		UKUPNO RAZDJEL 02 - JEDINSTVENI UPRAVNI ODJEL	14.671.700,00	3.316.072,54	22,60
		UKUPNO RASHODI I IZDACI (RAZDJEL 001+RAZDJEL 002)	15.154.900,00	3.492.612,20	23,05

#### Članak 4.

Polugodišnji obračun Proračuna Općine Krapinske Toplice za 2008. godinu objavit će se u "Službenom glasniku KZZ".

KLASA: 400-08/08-01/19

UR.BROJ:2197/03-08-4

U Krapinskim Toplicama, 30.rujna 2008. godine

PREDSJEDNIK OPĆINSKOG VIJEĆA

Damir Plečko,dr.

Na temelju članka 4. Zakona o savjetima mladih ("Narodne novine", broj 23/07) i članka 31. Statuta Općine Krapinske Toplice (Službeni glasnik Krapinsko-zagorske županije br. 16/01, 12/02 i 6/08) Općinsko vijeće Općine Krapinske Toplice na 27. sjednici održanoj 30.09.2008.g. donijelo je

#### ODLUKU

#### O OSNIVANJU SAVJETA MLADIH

#### OPĆINE KRAPINSKE TOPLICE

#### OPĆE ODREDBE

##### Članak 1.

Ovom Odlukom uređuje se osnivanje Savjeta mladih Općine Krapinske Toplice ( u daljnjem tekstu: Savjet mladih), broj članova, postupak izbora predsjednika i članova Savjeta mladih, djelokrug i način rada Savjeta mladih, utjecaj Savjeta mladih na rad Općinskog vijeća u postupku donošenja odluka i drugih akata od neposrednog interesa za mlade i uvezi s mladima, način financiranja rada i programa rada Savjeta mladih te druga pitanja od značaja za rad Savjeta mladih.

##### Članak 2.

Savjet mladih osniva se kao savjetodavno tijelo Općinskog vijeća Općine Krapinske Toplice s ciljem aktivnog uključivanja mladih u javni život Općine Krapinske Toplice.

##### Članak 3.

Mladi, u smislu ove Odluke, su hrvatski državljani s prebivalištem na području Općine Krapinske Toplice u dobi od petnaest (15) do dvadeset devet (29) godina života.

#### SASTAV SAVJETA MLADIH

##### Članak 4.

Savjet mladih ima pet članova uključujući predsjednika i zamjenika predsjednika Savjeta mladih.

#### IZBOR ČLANOVA SAVJETA MLADIH

#### Članak 5.

Općinsko vijeće Općine Krapinske Toplice pokreće postupak izbora članova Savjeta mladih javnim pozivom objavljenim u dnevnom tisku.

Kandidate za članove Savjeta mladih predlažu udruge mladih i udruge koje se bave mladima, učenička vijeća i drugi oblici organiziranja mladih sa sjedištem na području Općine Krapinske Toplice.

#### Članak 6.

Odluku o javnom pozivu za podnošenje prijedloga kandidata za izbor članova Savjeta mladih donosi Općinsko vijeće Općine Krapinske Toplice.

Odlukom iz stavka 1. ovog članka utvrđuje se obvezni sadržaj javnog poziva u skladu s ovom Odlukom, zakonom i Statutom.

Javni poziv za podnošenje prijedloga kandidata za izbor članova Savjeta mladih, obvezno sadrži: podatke i uputu ovlaštenim predlagateljima koji se pozivaju da u određenom roku podnesu prijedlog kandidata za izbor članova Savjeta mladih, podatke o predloženim kandidatima (ime i prezime kandidata, datum i godina rođenja, mjesto prebivališta) i način sastavljanja prijedloga, ovlašteno tijelo kojem se predaju prijedlozi kandidata, mjesto i vrijeme predaje, potpisane izjave kandidata o prihvaćanju prijedloga za izbor člana Savjeta mladih i druge potrebne podatke i dokaze, kako bi se na nedvojben način utvrdili pravovaljani prijedlozi kandidata za izbor članova Savjeta mladih, te pouka o pravnom lijeku o zaštiti prava podnositelja prijedloga i predloženih kandidata, ako su im povrijeđena prava u postupku predlaganja kandidata za izbor članova Savjeta mladih.

#### Članak 7.

Prijedlozi kandidata za izbor članova Savjeta mladih sastavljeni sukladno objavljenom javnom pozivu i ovoj Odluci, putem ovlaštenih predlagatelja predaju se Odboru

za izbor i imenovanja Općinskog vijeća Općine Krapinske Toplice, prema uputama iz javnog poziva.

Zaprimljene prijedloge iz stavka 1. ovog članka Odbor je dužan pregledati i utvrditi njihovu ispravnost, te potvrditi datum primitka.

#### Članak 8.

Ako zaprimljeni prijedlog kandidata nije pravovremen ili pravilno sastavljen s pisanim dokazima u prilogu, Odbor za izbor i imenovanja će odbiti njegov prijam.

Ako predstavnik ovlaštenog predlagatelja i nadalje zahtijeva njezin prijam, Odbor za izbor i imenovanja će ga zaprimiti i sastaviti službenu zabilješku o utvrđenim nepravilnostima.

Prijedlog kandidata koji je nepravovremen, nepotpun ili nepravilno sastavljen, neće se razmatrati.

#### Članak 9.

Odbor za izbor i imenovanja na temelju pravovaljanih i uredno zaprimljenih prijedloga od ovlaštenih predlagatelja sastavlja listu kandidata za izbor članova Savjeta mladih.

Lista kandidata se objavljuje na oglasnoj ploči Općine Krapinske Toplice.

Općinsko vijeće Općine Krapinske Toplice je obvezno u roku od 30 dana od dana objave liste kandidata izabrati članove Savjeta mladih.

#### Članak 10.

Izbor članova Savjeta mladih provodi Općinsko vijeće Općine Krapinske Toplice tajnim glasovanjem na način propisan Poslovníkom o radu Općinskog vijeća Općine Krapinske Toplice.

Tajno glasovanje provodi se glasačkim listićem ovjerenim pečatom Općinskog vijeća.

Na glasačkom listiću su prezimena i imena kandidata navedena abecednim redom, a glasuje se na način da se zaokruži redni broj ispred prezimena kandidata, s time da ukupni broj zaokruženih kandidata odgovara broju članova koji se biraju u Savjet mladih.

Za članove Savjeta mladih su izabrani kandidati od rednog broja 1 do 5 na rang listi dobivenih glasova.

U slučaju da pod rednim brojem 5 dva ili više kandidata ostvare isti broj glasova, izbor se ponavlja među tim kandidatima na istoj sjednici.

#### MANDAT ČLANOVA SAVJETA MLADIH

#### Članak 11.

Članovi Savjeta mladih biraju se na dvije godine i mogu biti ponovno birani za članove Savjeta mladih.

Općinsko vijeće Općine Krapinske Toplice razriješiti će člana Savjeta mladih i prije isteka mandata ako neopravdano ne prisustvuje sjednicama Savjeta mladih, ako navrší trideset godina života, na osobni zahtjev, ako je pravomoćnom sudskom presudom osuđen na bezuvjetnu kaznu zatvora u trajanju dužem od šest mjeseci te ako odjavi prebivalište s područja Općine Krapinske Toplice.

Nakon razriješnja izabranog člana Savjeta mladih iz razloga iz stavka 2. ovog članka, novi član Savjeta mladih postaje slijedeći kandidat s liste kandidata za izbor članova Savjeta mladih, prema broju dobivenih glasova na provedenim izborima.

Ako Savjet mladih ostane trajno bez minimalnog broja članova potrebnih za donošenje Odluka, Općinsko vijeće Općine Krapinske Toplice donijeti će odluku o raspuštanju Savjeta mladih i u roku od 60 dana od dana donošenja odluke o raspuštanju Savjeta mladih pokrenuti postupak za izbor novih članova Savjeta mladih.

#### PREDSJEDNIK SAVJETA MLADIH

#### Članak 12.

Savjet mladih ima predsjednika koji predstavlja Savjet mladih, saziva sjednice Savjeta mladih i predsjedava im, a zamjenjuje ga zamjenik predsjednika.

Predsjednik i zamjenik predsjednika Savjeta mladih biraju se na prvoj konstituirajućoj sjednici Savjeta mladih, nakon provedenih izbora za članove Savjeta mladih, iz reda izabраниh članova Savjeta mladih, većinom glasova svih članova.

#### Članak 13.

Postupak izbora predsjednika i zamjenika predsjednika Savjeta mladih provodi se tajnim glasovanjem na način utvrđen Poslovníkom o radu Savjeta mladih.

Mandat predsjednika i zamjenika predsjednika Savjeta mladih je dvije godine i istovjetan je s mandatom članova Savjeta mladih.

Ako predsjednik ili zamjenik predsjednika Savjeta mladih bude razriješén prije isteka mandata, postupak izbora provodi se na isti način i po istom postupku, a njegov mandat traje najduže do isteka mandata članova Savjeta mladih.

#### DJELOKRUG RADA SAVJETA MLADIH

#### Članak 14.

U sklopu djelokruga rada Savjet mladih:

- bira predsjednika i zamjenika predsjednika Savjeta mladih,
- donosi Poslovník o radu Savjeta mladih,
- donosi Financijski plan Savjeta mladih,
- donosi program rada Savjeta mladih,
- osniva stalna i povremena radna tijela, te bira i razriješava članove radnih tijela,
- raspravlja o pitanjima značajnim za rad Savjeta mladih,
- raspravlja o pitanjima iz djelokruga rada Općinskog vijeća koja su od interesa za mlade,
- predlaže Općinskom vijeću donošenje odluka, programa i drugih akata od značaja za unapređenje položaja mladih,
- predlaže Općinskom vijeću raspravu o pojedinim pitanjima od značaja za mlade te način rješavanja navedenih pitanja,
- daje mišljenje Općinskom vijeću prilikom donošenja odluka, mjera, programa i drugih akata od osobitog značaja za mlade,
- sudjeluje u izradi i praćenju provedbe lokalnog programa djelovanja za mlade,
- izrađuje izvješća nadležnim tijelima o problemima mladih, a po potrebi predlaže i donošenje programa za otklanjanje nastalih problema i poboljšanje položaja mladih,
- predlaže mjere za ostvarivanje i provedbu odluka

i programa skrbi za mlade,

- skrbi o informiranosti mladih o svim pitanjima značajnim za unapređenje položaja mladih,

- potiče suradnju Savjeta mladih općina, gradova i županija u RH te suradnju s odgovarajućim tijelima drugih zemalja,

- po potrebi poziva predstavnike Općine Krapinske Toplice na sjednice savjeta mladih,

- obavlja i druge poslove od interesa za mlade.

#### NAČIN RADA SAVJETA MLADIH

##### Članak 15.

Savjet mladih radi na sjednicama koje se održavaju kao redovite i izvanredne, a saziva ih predsjednik Savjeta mladih.

Redovite sjednice Savjeta mladih predsjednik je dužan sazvati najmanje jedanput u dva mjeseca.

Predsjednik Savjeta mladih dužan je na prijedlog najmanje 1/3 članova Savjeta mladih sazvati izvanrednu sjednicu Savjeta mladih.

##### Članak 16.

Savjet mladih donosi odluke većinom glasova ako je na sjednici nazočna većina članova Savjeta mladih, ako zakonom ili ovom odlukom nije drukčije određeno.

Član Savjeta mladih koji je neposredno osobno zainteresiran za donošenje odluke o nekom pitanju može sudjelovati u raspravi o tom pitanju, ali je izuzet od odlučivanja.

Smatra se da je član Savjeta mladih neposredno osobno zainteresiran za donošenje odluka o nekom pitanju ako se odluka odnosi na projekt u kojem osobno sudjeluje ili sudjeluje pravna osoba u kojoj on ima udio u vlasništvu.

##### Članak 17.

U radu Savjeta mladih mogu sudjelovati, bez prava glasa, stručnjaci iz pojedinih područja vezanih za mlade i skrb o mladima.

Savjet mladih može organizirati razne forume, tribine i radionice za pojedine dobne skupine mladih ili srodne vrste problema mladih.

##### Članak 18.

Savjet mladih donosi Poslovnik o radu Savjeta mladih, većinom glasova svih članova Savjeta mladih.

Poslovnikom o radu pobliže se uređuje način rada Savjeta mladih te način izbora predsjednika i zamjenika predsjednika Savjeta mladih u skladu sa Zakonom o savjetima mladih i ovom Odlukom.

##### Članak 19.

Savjet mladih donosi program rada i financijski plan Savjeta mladih za svaku kalendarsku godinu, većinom glasova svih članova Savjeta mladih, najkasnije do 30. rujna tekuće godine za slijedeću kalendarsku godinu, uz odobrenje Općinskog vijeća Općine Krapinske Toplice.

Savjet mladih podnosi godišnje izvješće o svom radu Općinskom vijeću Općine Krapinske Toplice najkasnije do 28. veljače tekuće godine za prethodnu godinu.

#### SURADNJA SAVJETA MLADIH

##### Članak 20.

U cilju unapređenja rada, Savjet mladih suraduje

sa savjetima mladih drugih jedinica lokalne i područne (regionalne) samouprave u zemlji i inozemstvu te s međunarodnim organizacijama.

#### SREDSTVA ZA RAD SAVJETA MLADIH

##### Članak 21.

Općina Krapinske Toplice osigurava sve potrebne uvjete za rad Savjeta mladih (financijska sredstva, prostor, stručna pomoć i sl.). Financijska sredstva se osiguravaju u Proračunu Općine Krapinske Toplice, na temelju odobrenog Programa rada i Financijskog plana.

Članovi Savjeta mladih ne primaju naknadu za svoj rad ali imaju pravo na nadoknadu putnih troškova vezanih uz rad u Savjetu mladih.

Stručne i administrativne poslove za potrebe Savjeta mladih obavlja Jedinštveni upravni odjel Općine Krapinske Toplice.

#### PRIJELAZNE I ZAVRŠNE ODREDBE

##### Članak 22.

Ako su podnositelju prijedloga za izbor kandidata Savjeta mladih u postupku podnošenja prijedloga povrijeđena prava, ovlašteni predlagatelj ima pravo žalbe.

Žalba se podnosi Odboru za Statut i poslovnik Općinskog vijeća Općine Krapinske Toplice u roku od 48 sati od dana odbijanja prijama prijedloga. O podnesenoj žalbi Odbor je dužan odlučiti u roku od 48 sati od dana podnošenja žalbe.

Odbor za Statut i poslovnik provjerava formalnu ispravnost odbijenog prijedloga kandidata za izbor članova Savjeta mladih, a njegova odluka je konačna i obvezuje Odbor za izbor i imenovanja u izradi lite kandidata za izbor članova Savjeta mladih.

##### Članak 23.

Prvu, konstituirajuću, sjednicu Savjeta mladih u roku od 30 dana od dana izbora članova Savjeta mladih saziva Općinski načelnik Općine Krapinske Toplice.

Do izbora predsjednika Savjeta mladih konstituirajućom sjednicom predsjedava najstariji član Savjeta mladih.

Na konstituirajućoj sjednici mora biti nazočna većina članova Savjeta mladih.

##### Članak 24.

Ova Odluka stupa na snagu danom objave u Službenom glasniku Krapinsko-zagorske županije.

KLASA:007-01/08-01/03

URBROJ:2197/03-08-2

Krapinske Toplice, 30.09.2008.

PREDSJEDNIK OPĆINSKOG VIJEĆA:

Damir Plečko, dr.

Na temelju članka 9. Zakona o naseljima NN br. 54/98) i članka 31. Statuta Općine Krapinske Toplice (Sl. gl.KZZ. br. 16/01, 12/02 i 6/08), Općinsko vijeće Općine Krapinske Toplice na 27. sjednici održanoj 30.09.2008.g. donijelo je

#### ODLUKU

#### O IZMJENI I DOPUNI ODLUKE O ODREĐIVANJU IMENA ULICA

**Članak 1.**

U Odluci o određivanju imena ulica (Službeni glasnik Krapinsko-zagorske županije br. 14/00, 16/02, 5/04 i Zabočki glasnik br. 9/90) u članku 1. stavku 1. iza točke 32. dodaje se točka 33. koja glasi:

«33. Ulica usporedna s ulicom Antuna Mihanovića koja ide od stambeno-poslovnog objekta BK PLUS do objekta Vila Split (kč.br. 1613, k.o. Krapinske Toplice) imenuje se NOVA CESTA».

**Članak 2.**

Ova Odluka stupa na snagu danom objave u «Službenom glasniku Krapinsko-zagorske županije».

KLASA: 015-01/08-01/42

URBROJ:2197/03-08-2

Krapinske Toplice, 30.09.2008.

PREDSJEDNIK OPĆINSKOG VIJEĆA:

Damir Plečko, dr., v.r.

Na temelju članka 31. Statuta Općine Krapinske Toplice (Službeni glasnik Krapinsko-zagorske županije br. 16/01, 12/02 i 6/08) i članka 6. Odluke o osnivanju Općinske knjižnice Krapinske Toplice (Službeni glasnik Krapinsko-zagorske županije br. 15/06) Općinsko vijeće Općine Krapinske Toplice na 27. sjednici održanoj dana 30.09.2008.g. donijelo je

**Z A K L J U Č A K**

1. Privremenom ravnatelju Općinske knjižnice Krapinske Toplice daje se prethodna suglasnost na prijedlog Statuta Općinske knjižnice Krapinske Toplice.

2. Statut Općinske knjižnice sastavni je dio ovog Zaključka.

KLASA: 612-01/08-01/10

UR.BR: 2197/03-08-2

Krapinske Toplice, 30.09.2008.

PREDSJEDNIK OPĆINSKOG VIJEĆA:

Damir Plečko, dr., v.r.

Na temelju članka 54. Zakona o ustanovama (NN, br. 76/93, 29/97- ispr. i 47/99 ispr.), članka 22. Zakona o knjižnicama (NN, br. 105/97, 5/98 i 104/00), članka 6. Odluke o osnivanju Općinske knjižnice Krapinske Toplice (Službeni glasnik Krapinsko-zagorske županije br. 15/06) uz prethodnu suglasnost Općinskog vijeća Općine Krapinske Toplice KLASA: 612-01/08-01/10, URBROJ:2197/03-08-2 od 30.09. 2008.g., privremeni ravnatelj Općinske knjižnice Krapinske Toplice donosi

**STATUT****OPĆINSKE KNJIŽNICE KRAPINSKE TOPLICE****I. OPĆE ODREDBE****Članak 1.**

Ovim Statutom Općinske knjižnice Krapinske Toplice (dalje u tekstu: Statut) uređuju se: djelatnost, ustrojstvo, upravljanje, način odlučivanja i ovlasti tijela, te druga pitanja značajna za obavljanje djelatnosti i poslovanje Općinske knjižnice Krapinske Toplice (dalje u tekstu: Općinska knjižnica).

**Članak 2.**

Općinska knjižnica je osnovana Odlukom o osnivanju Općinske knjižnice Krapinske Toplice («Službeni

glasnik Krapinsko-zagorske županije» broj 15/06) kao samostalna javna ustanova za obavljanje knjižnične djelatnosti.

Osnivač i vlasnik Općinske knjižnice je Općina Krapinske Toplice, sa sjedištem u Krapinskim Toplicama, Antuna Mihanovića 3, a prava i dužnosti osnivača obavlja Općinsko vijeće Općine Krapinske Toplice ( u daljnjem tekstu: Vijeće).

**II. STATUS I PRAVNI POLOŽAJ****Članak 3.**

Sjedište Općinske knjižnice je u Krapinskim Toplicama, Ljudevita Gaja 27.

Naziv ustanove mora biti istaknut na zgradi.

Općinska knjižnica je pravna osoba, upisana u sudski registar kod Trgovačkog suda u Zagrebu i u upisnik knjižnica, koji vodi Ministarstvo kulture RH.

**Članak 4.**

Općinska knjižnica ima štambilj okruglog oblika promjera 30mm s nazivom i sjedištem ustanove, a u sredini štambilja nalazi se simbol knjige.

Općinska knjižnica ima štambilj pravokutnog oblika s nazivom ustanove.

**Članak 5.**

O statusnim promjenama Općinske knjižnice odlučuje osnivač.

**III. DJELATNOST****Članak 6.**

Djelatnost Općinske knjižnice je knjižnična, te obuhvaća:

- nabavu knjižnične građe,
- stručnu obradu, čuvanje i zaštitu knjižnične građe, te provođenje mjera zaštite knjižnične građe koja je kulturno dobro,
- izradu biltena, kataloga, bibliografija i drugih informacijskih pomagala,
- sudjelovanje u izradi skupnih kataloga i baza podataka,
- omogućavanje pristupačnosti knjižnične građe i davanje informacija korisnicima prema njihovim potrebama i zahtjevima,
- osiguravanje korištenja i posudbe knjižnične građe, te protok informacija,
- poticanje i pomoć korisnicima pri izboru i korištenju knjižnične građe, informacijskih pomagala i izvora,
- vođenje dokumentacije o građi i korisnicima,
- organiziranje kulturnih susreta, priredbi i izložbi,
- obavljanje ostalih zadaća utvrđenih Zakonom o knjižnicama.

**Članak 7.**

U obavljanju svoje djelatnosti i u poslovanju Općinska knjižnica je samostalna.

Općinska knjižnica ne može promijeniti djelatnost bez suglasnosti osnivača.

**IV. USTROJSTVO I UPRAVLJANJE OPĆINSKOM KNJIŽNICOM****Članak 8.**

Unutarnje ustrojstvo Općinske knjižnice uređuje

se ovim Statutom, sukladno zakonu i Odluci o osnivanju Općinske knjižnice.

#### Članak 9.

Općinsku knjižnicu predstavlja i zastupa ravnatelj.

Ravnatelj upravlja Općinskom knjižnicom, vodi stručni rad i odgovara za zakonitost rada Općinske knjižnice uz suglasnost Općinskog poglavarstva i vijeća.

#### Članak 10.

Ravnatelj Općinske knjižnice ima sva ovlaštenja u pravnom prometu u okviru djelatnosti Općinske knjižnice upisane u sudski registar.

Ravnatelj Općinske knjižnice ovlašten je u ime i za račun Općinske knjižnice samostalno sklapati ugovore u pravnom prometu do 5.000,00 kn, a preko toga iznosa uz suglasnost Općinskog poglavarstva.

#### Članak 11.

Ravnatelj donosi

- Statut uz prethodnu suglasnost Općinskog vijeća,
- Pravilnik o unutarnjem ustrojstvu i načinu rada uz prethodnu suglasnost Općinskog poglavarstva,
- Pravilnik o radu knjižnice uz prethodnu suglasnost Općinskog poglavarstva,
- Pravilnik o plaćama djelatnika, uz prethodnu suglasnost Općinskog poglavarstva,
- Program rada i Financijski plan Općinske knjižnice,
- Godišnje izvješće o radu i financijsko izvješće, koje se podnosi Općinskom vijeću,
- druge akte u okviru svojih ovlasti.

#### Članak 12.

Ravnatelja Općinske knjižnice imenuje i razrješuje Općinsko vijeće.

Javni natječaj za imenovanje ravnatelja raspisuje Općinsko vijeće.

Ravnatelj se imenuje na rok od četiri (4) godine i može biti ponovno imenovan.

#### Članak 13.

Ravnateljem Općinske knjižnice može biti imenovana osoba koja ima završen studij knjižničarstva, odnosno završen drugi visokoškolski studij uz dopunski studij knjižničarstva, te položen stručni ispit za diplomiranog knjižničara.

Iznimno od stavka 1. ovog članka, ravnateljem može biti imenovana osoba koja ima višu stručnu spremu, ako se na ponovljeni natječaj ne javi osoba koja ima uvjete iz stavka 1. ovog članka.

#### Članak 14.

Ravnatelj organizira i vodi rad i poslovanje Općinske knjižnice, poduzima sve pravne radnje u ime i za račun Općinske knjižnice, te je zastupa u svim postupcima pred sudovima, upravnim i drugim državnim tijelima, te pravnim osobama s javnim ovlastima.

Ravnatelj je odgovoran za zakonitost rada Općinske knjižnice.

Ravnatelj vodi stručni rad Općinske knjižnice i poslove knjižničara i odgovoran je za njega.

#### Članak 15.

Ravnatelj može biti razriješen prije isteka vremena na koje je imenovan:

1. ako ravnatelj sam zatraži razrješenje u skladu s ugovorom o radnom odnosu,

2. ako nastanu takvi razlozi koji po posebnim propisima ili propisima kojima se uređuju radni odnosi dovode do prestanka ugovora o radu,

3. ako ravnatelj ne postupa po propisima ili općim aktima Općinske knjižnice, ili neosnovano ne izvršava odluke osnivača,

4. ako ravnatelj svojim nesavjesnim ili nepravilnim radom prouzroči Općinskoj knjižnici veću štetu ili ako zanemaruje ili nesavjesno obavlja svoje dužnosti tako da su nastale ili mogu nastati veće smetnje u obavljanju djelatnosti Općinske knjižnice.

Prije donošenja odluke o razrješenju, ravnatelju se mora dati mogućnost da se izjasni o razlozima za razrješenje.

U slučaju razrješenja ravnatelja, imenovat će se vršitelj dužnosti ravnatelja, a Općinsko vijeće je dužno raspisati natječaj za ravnatelja u roku od 30 dana od dana imenovanja vršitelja dužnosti.

#### Članak 16.

Protiv odluke o razrješenju ravnatelj koji je razriješen ima pravo tužbom tražiti sudsku zaštitu prava, ako smatra da je bio povrijeđen propisani postupak i da je ta povreda mogla bitno utjecati na odluku ili da nisu postojali razlozi za razrješenje propisani člankom 15. stavkom 1. ovog Statuta.

Tužba iz stavka 1. ovog članka podnosi se nadležnom sudu u roku od trideset (30) dana od dana primitka odluke o razrješenju.

#### V. IMOVINA I FINANCIRANJE

#### Članak 17.

Općinska knjižnica posluje samostalno i obavlja svoju djelatnost na način određen Zakonom, Odlukom o osnivanju Općinske knjižnice, ovim Statutom i drugim općim aktima Općinske knjižnice.

Imovinom Općinske knjižnice upravlja ravnatelj uz suglasnost osnivača po načelima dobrog gospodarenja.

Imovinu Općinske knjižnice čine:

- prostor, sredstva, oprema i ukupan knjižni fond koji su do donošenja Odluke o osnivanju Općinske knjižnice Krapinske Toplice služili za obavljanje knjižnične djelatnosti u sklopu Općine Krapinske Toplice.

- Sredstva za rad koja osigurava osnivač Općinske knjižnice, sredstva stečena pružanjem usluga i sredstva pribavljena iz drugih izvora.

#### Članak 18.

Sredstva za rad Općinske knjižnice osiguravaju se iz sljedećih izvora:

- općinskog proračuna, odnosno proračuna Županije u skladu s odlukama ovlaštenih tijela,

- članarine,

- zakasnine,

- donatorstva,

- državnog proračuna u skladu s propisima,

- drugih izvora.

Sredstva Općinske knjižnice, kao i eventualno ostvarena dobit, raspoređuje se isključivo za obavljanje i razvoj utvrđene djelatnosti.

Članak 19.

Za obveze preuzete u pravnom prometu Općinska knjižnica odgovara cijelom svojom imovinom – potpuna odgovornost.

Osnivač Općinske knjižnice solidarno i neograničeno odgovara za njezine obveze.

Članak 20.

Općinska knjižnica ima jedinstven žiro račun preko kojeg obavlja promet novčanik sredstava.

VI. JAVNOST RADA OPĆINSKE KNJIŽNICE

Članak 21.

Rad općinske knjižnice je javan.

Općinska knjižnica je dužna pravodobno i istinito obavještavati javnost o obavljanju djelatnosti za koju je osnovana.

Općinska knjižnica je dužna osobi koja dokaže pravni interes dopustiti uvid u svoju djelatnost.

VII. OPĆI AKTI

Članak 22.

Opći akti Općinske knjižnice jesu: Statut, Pravilnici, Poslovnici i odluke kojima se uređuju pojedina pitanja iz djelatnosti Općinske knjižnice, a koji se donose uz suglasnost osnivača i nadležnih državnih tijela.

Članak 23.

Opći akti stupaju na snagu osmog dana od dana objave, a u izuzetnim i posebno opravdanim slučajevima danom objave.

Opći akti objavljuju se na oglasnoj ploči Općinske knjižnice.

Članak 24.

Ravnatelj je dužan u roku 60 dana od dana stupanja na snagu ovog Statuta izraditi akte i podnijeti ih na suglasnost nadležnim tijelima.

VIII. POSLOVNA TAJNA

Članak 25.

Poslovnim tajnom smatraju se isprave i podaci čije bi priopćavanje ili davanje na uvid neovlaštenim osobama bilo protivno poslovanju Općinske knjižnice ili bi štetili njezinom poslovnom ugledu, odnosno interesu i ugledu zaposlenih.

Članak 26.

Poslovnim tajnom smatraju se:

- dokumenti koje ravnatelj proglasi poslovnim tajnom,
- podaci koje nadležni organ kao povjerljive priopći ustanovi,
- mjere i način postupanja u slučaju nastanka izvanrednih okolnosti,
- dokumenti koji se odnose na obranu,
- plan fizičko-tehničkog osiguranja objekata i imovine ustanove,
- druge isprave i podaci čije bi priopćavanje neovlaštenoj osobi bilo protivno interesima ustanove, njezina osnivača, te državnih organa i tijela .

Isprave i podatke koji predstavljaju poslovnu tajnu drugim osobama mogu priopćavati ravnatelj i osobe koje on pismeno ovlasti.

Povreda dužnosti čuvanja poslovne tajne predstavlja težu povredu radne obveze.

IX. ZAVRŠNA ODREDBA

Članak 27.

Ovaj Statut stupa na snagu osmog dana od dana objave na oglasnoj ploči Općinske knjižnice, a objaviti će se i u «Službenom glasniku Krapinsko-zagorske županije».

KLASA: 612-04/08-01/1

URBROJ:2197/03-08-1

Krapinske Toplice,01.10.2008.

PRIVREMENI RAVNATELJ:

Zdenka Horvat, v.r.

## OPĆINA LOBOR

Na temelju članka 19. Zakona o lokalnoj samoupravi i upravi ("Narodne novine br. 33/01,60/01, 129/05 i 109/07") i članka 48. Statuta Općine Lobor ("Službeni glasnik Krapinsko zagorske županije br.113/01, 02/05 i 07/06"), Općinsko vijeće na 26. sjednici održanoj 26.09.2008. godine donijelo je

**ODLUKU**

### **O IZMJENAMA I DOPUNAMA PRAVILNIKA O POSTUPKU I KRITERIJIMA ZA DODJELU STIPENDIJA UČENICIMA I STUDENTIMA S PODRUČJA OPĆINE LOBOR**

Članak 1.

U Pravilniku o postupku i kriterijima za dodjelu stipendija učenicima i studentima s područja Općine Lobor ("Službeni glasnik Krapinsko zagorske županije broj 01/05"), u članku 2. riječ "vijeće" zamjenjuje se riječju "poglavarstvo".

Članak 2.

U članku 6. stavak 5. mijenja se broj "30", brojem "60".

Članak 3.

Članak 7. stavak 2.:

točka b) mijenja se i glasi "presliku svjedodžbe zadnje godine završenog školovanja/presliku indeksa svih upisanih predmeta, a za studente i potvrdu o ostvarenom prosjeku ocjena svih položenih ispita".

točka c) brišu se riječi "ovjerenu kod javnog bilježnika".

točka h) mijenja se i glasi "dokaz o postignutim pojedinačnim uspjesima na međunarodnim, državnim i županijskim natjecanjima"

Članak 4.

U članku 8.

- stavak 1. dodaje se točka 4. koji glasi: "natjecanja"

- stavak 3. iza riječi "njegu.", dodaje se riječ "dječji doplatak"

- stavak 4. mijenja se i glasi "Bodovanje se vrši

kao iznos prihoda prema članu domaćinstva u odnosu na postotak prosječno isplaćene plaće u Republici Hrvatskoj za prethodnu godinu”

- stavak 4. točka 1., 2. i 3. mijenja se i glasi:

1. Socijalni status

Iznos	Bodovi
do 10%	30 bodova
do 15%	25 bodova
do 20%	20 bodova
do 25%	15 bodova
do 30%	10 bodova
do 35%	5 bodova
Iznad 35%	0 bodova

2. Uspjeh u prethodnoj šk./akad. godini

a) uspjeh VIII. razreda osnovne škole

Prosjek ocjena	Bodovi
5,00	30 bodova
4,75 - 4,99	20 bodova
4,50 - 4,74	10 bodova
ispod 4,50	5 bodova

a) uspjeh zadnjeg razreda srednje škole

Prosjek ocjena	Bodovi
5,00	30 bodova
4,50 - 4,99	20 bodova
4,00 - 4,49	10 bodova
ispod 4,00	5 bodova

a) Uspjeh zadnje akademske god. fakulteta/više škole

Prosjek ocjena	Bodovi
4,00 – 5,00	30 bodova
3,50 – 3,99	20 bodova
3,00 – 3,49	10 bodova
ispod 3,00	5 bodova

3. Ostale otežavajuće okolnosti materijalnog položaja obiteljskog domaćinstva

	Bodovi
Dijete poginulog hrvatskog branitelja iz domovinskog rata i djeca bez oba roditelja	30 bodova
Samohrani roditelj	20 bodova
Djeca s teškoćama u razvoju u obitelji	15 bodova
Ostali članovi obiteljskog domaćinstva u tijeku školovanja	10 bodova

Stavak 4. dodaje se točka 4. koja glasi:

“4. Natjecanja

	međunarodno natjecanje	državno natjecanje	županijsko natjecanje
1. mjesto	50 bodova	30 bodova	15 bodova
2. mjesto	40 bodova	20 bodova	10 bodova
3. mjesto	30 bodova	10 bodova	5 bodova
sudjelovanje	20 bodova	5 bodova	0 bodova

Ukoliko je učenik/student sudjelovao na većem broju službenih natjecanja (npr. županijsko, državno, međunarodno), u svrhu dobivanja stipendije uzima se u obzir najviši postignuti uspjeh po svim osnovama.

Podnositelj zahtjeva po ovoj osnovi ostvaruje pravo na bodove za uspjeh koji je ostvaren u prethodnoj godini školovanja.”

Članak 1.

U članku 9. mijenja se broj “30”, brojem “20”.

Članak 2.

U članku 10. dodaje se novi stavak 2. koji glasi:

“Ukoliko u postupku natječaja sudjeluje učenik/stipendist domaćinstva iz kojeg Općina Lobar stipendira učenika/studenta iz prethodnih godina, podnositelj zahtjeva ne može ostvariti pravo na stipendiju dok stipendist iz tog domaćinstva ne završi školovanje.”

Iza stavka 3. dodaje se stavak 4. koji glasi:

“Općinsko poglavarstvo može dodjeliti izvanrednu stipendiju, mimo propisanih kriterija i bodova ovog Pravilnika, ukoliko procjeni da je dodjeljivanje takve stipendije opravdano”

Članak 3.

U članku 11. iza riječi “rata”, dodaju se riječi “djete koje je ostvarilo veći uspjeh na natjecanjima”.

Članak 4.

Ove izmjene i dopune stupaju na snagu danom donošenja, a objavit će se u Službenom glasniku Krapinsko zagorske županije.

KLASA: 604-01/08-01/01

URBROJ: 2211/05-01-08-02

Lobar, 26.09.2008.god.

PREDSJEDNIK OPĆINSKOG VIJEĆA

Damir Hubak, v.r.

Na osnovu članka 128. stavak 6. i 7. Zakona o proračnu (“Narodne novine” broj 96/03) i članka 49. alineja 5. Statuta Općine Lobar (“Službeni glasnik” Krapinsko-zagorske Županije broj 13/01, 02/05, 07/06), Općinsko vijeće Lobar na svojoj 17. sjednici održanoj 26.09.2008. g.usvojilo je slijedeći.

**POLUGODIŠNJI OBRAČUN IZVRŠENJA PRORAČUNA OPĆINE LOBOR ZA 2008. GODINU**

Članak 1.

Proračun Općine Lobar za razdoblje 01.01. – 30.06.2008. godine ostvaren je u slijedećim iznosima

PRIHODI I PRIMICI	3.806.83,80 kn
RASHODI I IZDACI	4.867.201,60 kn
MANJAK PRIHODA	1.060.377,80 kn

## Članak 2.

Prihodi proračuna po iznosima i vrstama, te izdaci po namjenama utvrđuju se u Bilanci prihoda i izdataka proračuna, te su izvršeni, kako slijedi:

## POLUGODIŠNJI OBRAČUN PRORAČUNA OPĆINE LOBOR 01.01-30.06.2008. G.

(U ODNOSU NA GODIŠNJI PLAN)

Broj računa	OPIS PRIMITAKA I IZDATAKA	PLAN	REBALANS	IZVRŠENJE	INDEX
SVEUKUPNO	PRIHODI	11.025.600,00	0,00	3.806.823,80	0.345
6	PRIHODI	11.021.560,00	0,00	3.805.164,15	0.345
6 1	PRIHODI OD POREZA	3.933.500,00	0,00	2.086.018,63	0.530
6 1 1	POREZ I PRIREZ NA DOHODAK	3.763.500,00	0,00	2.025.618,81	0.538
6 1 1 1	POREZ NA DOHOD. OD NESAMOSTAL. RADA	3.500.000,00	0,00	1.804.637,88	0.516
6 1 1 1 10	Porez na dohodak od nesamostalnog rada	3.500.000,00	0,00	1.804.637,88	0.516
6 1 1 2	POREZ NA DOHOD. OD SAMOSTAL. DJELAT.	170.000,00	0,00	66.741,39	0.393
6 1 1 2 1	Porez na doh.po osn.djel.trg.putnika	25.000,00	0,00	11.022,92	0.441
6 1 1 2 10	Porez na dohodak od obrta, poljoprivrede i šumarstva	60.000,00	0,00	22.786,68	0.380
6 1 1 2 11	Porez na doh.za prim.u naravi	10.000,00	0,00	5.075,74	0.508
6 1 1 2 20	Porez na doh.po osn.autor.naknada	60.000,00	0,00	1.308,52	0.022
6 1 1 2 30	Porez na dohodak od povremenog rada	15.000,00	0,00	26.547,53	1.770
6 1 1 3	POREZ NA DOHODAK OD IMOVINE	20.000,00	0,00	21.243,59	1.062
6 1 1 3 10	Porez na dohodak od imovine i imovinskih prava	20.000,00	0,00	21.243,59	1.062
6 1 1 4	POREZ NA DOHODAK OD KAPITALA	3.500,00	0,00	77.500,80	22.143
6 1 1 4 10	Porez na doh. od dividendi u udj.u dobiti	1.000,00	0,00	76.666,48	76.666
6 1 1 4 40	Porez na doh.po osn.udjela u dob.čl.uprave	1.000,00	0,00	0,00	0.000
6 1 1 4 50	Porez na doh.po osn.živ.osiguranja	1.500,00	0,00	834,32	0.556
6 1 1 5	POREZ NA DOHODAK PO GODIŠNJOJ PRIJAVI	70.000,00	0,00	55.495,15	0.793
6 1 1 5 10	Porez na dohodak po godišnjoj prijavi	70.000,00	0,00	55.495,15	0.793
6 1 3	POREZ NA IMOVINU	95.000,00	0,00	36.488,22	0.384
6 1 3 1	STALNI POREZI NA NEPOKRETNU IMOVINU	32.000,00	0,00	16.817,93	0.526
6 1 3 1 40	Porez na kuće za odmor	30.000,00	0,00	14.887,80	0.496
6 1 3 1 50	Porez na korištenje javnih površina	2.000,00	0,00	1.930,13	0.965
6 1 3 2	POREZ NA NASLJEDSTVA I DAROVE	3.000,00	0,00	0,00	0.000
6 1 3 2 10	Porez na nasljedstva i darove	3.000,00	0,00	0,00	0.000
6 1 3 4	POREZ NA PROMET NEKRETNINA	60.000,00	0,00	19.670,29	0.328
6 1 3 4 10	Porez na promet nekretnina	60.000,00	0,00	19.670,29	0.328
6 1 4	POREZ NA ROBU I USLUGE	75.000,00	0,00	23.911,60	0.319
6 1 4 2	POREZ NA PROMET	50.000,00	0,00	5.982,01	0.120
6 1 4 2 40	Porez na potrošnju	50.000,00	0,00	5.982,01	0.120
6 1 4 5	POREZ NA KORIŠTENJE DOBARA ILI IZVOĐENJA AKTIVNOSTI	25.000,00	0,00	17.929,59	0.717
6 1 4 5 30	Porez na tvrtku ili naziv tvrtke	25.000,00	0,00	17.929,59	0.717
6 3	POTPORE	6.415.400,00	0,00	1.415.452,79	0.221
6 3 3	POTPORE IZ PRORAČUNA	5.085.400,00	0,00	1.415.452,79	0.278
6 3 3 1	TEKUĆE POTPORE IZ PRORAČUNA	1.533.400,00	0,00	729.702,86	0.476
6 3 3 1 1	Tekuće pomoći iz državnog proračuna	500.000,00	0,00	416.727,86	0.833
6 3 3 1 11	Potpورا Minist. obitelji, branitelja i međug.solidarnosti	417.400,00	0,00	246.975,00	0.592
6 3 3 1 2	Potpورا KZZ za program "Pomoć u kući starijim osobama"	50.000,00	0,00	0,00	0.000
6 3 3 1 20	Tekuće potpore iz županijskog proračuna	350.000,00	0,00	0,00	0.000
6 3 3 1 4	Pomoći iz općinskih pror. za "Pomoć u kući starijim osobama"	216.000,00	0,00	66.000,00	0.306
6 3 3 2	KAPITALNE POTPORE IZ PRORAČUNA	3.552.000,00	0,00	685.749,93	0.193
6 3 3 2 1	Potpورا Ministarstva mora, turizma, prometa i razvitka	2.500.000,00	0,00	0,00	0.000
6 3 3 2 10	Potpورا iz Ministarstva kulture	300.000,00	0,00	300.000,00	1.000
6 3 3 2 11	Potpورا Ministarstva obitelji, branitelja.. za stacionar	0,00	0,00	200.000,00	1.000
6 3 3 2 21	Potpورا Fonda za regionalni razvoj	500.000,00	0,00	0,00	0.000

6 3 3 2 211	Potpora KZŽ za asfaltiranje nerazvrstanih cesta	50.000,00	0,00	0,00	0.000
6 3 3 2 22	Potpora iz Fonda za zaštitu okoliša i energ.učink.	202.000,00	0,00	185.749,93	0.920
6 3 4	OSTALE POTPORE UNUTAR OPĆE DRŽAVE	1.330.000,00	0,00	0,00	0.000
6 3 4 2	OSTALE KAPITALNE POTPORE	1.330.000,00	0,00	0,00	0.000
6 3 4 2 24	Potpora Zag.vodovoda za vodoopskrbu	800.000,00	0,00	0,00	0.000
6 3 4 2 26	Potpora Hrv.voda za vodoopskrbu	500.000,00	0,00	0,00	0.000
6 3 4 2 29	Potpora KZŽ za sanaciju odlagališta otpada	30.000,00	0,00	0,00	0.000
6 4	PRIHODI OD IMOVINE	68.660,00	0,00	33.053,72	0.481
6 4 1	PRIHODI OD FINANCIJSKE IMOVINE	10.000,00	0,00	5.455,54	0.546
6 4 1 3	KAMATE NA DEPOZITE PO VIĐENJU	10.000,00	0,00	5.455,54	0.546
6 4 1 3 20	Prihodi od kamata	10.000,00	0,00	5.455,54	0.546
6 4 2	PRIHODI OD NEFINANCIJSKE IMOVINE	58.660,00	0,00	27.598,18	0.470
6 4 2 1	NAKNADA ZA KONCESIJE	21.000,00	0,00	4.100,00	0.195
6 4 2 1 60	Naknada za koncesiju za autotaksi prijevoz	15.000,00	0,00	1.500,00	0.100
6 4 2 1 92	Naknada za koncesiju za obavljanje pogrebnih poslova	6.000,00	0,00	2.600,00	0.433
6 4 2 2	PRIHODI OD IZNAJMLJIVANJA IMOVINE	36.660,00	0,00	23.498,18	0.641
6 4 2 2 30	Naknada za upotrebu javnih općinskih površina	10.000,00	0,00	2.183,18	0.218
6 4 2 2 31	Prihod od iznajmljivanja prostora HP i PZ	6.660,00	0,00	12.090,00	1.815
6 4 2 2 32	Prihod od iznajmljivanja Doma Kulture	20.000,00	0,00	9.225,00	0.461
6 4 2 3	OSTALI PRIHODI OD NEFINANCIJSKE IMOVINE	1.000,00	0,00	0,00	0.000
6 4 2 3 9	Prihodi od prenamjene poljop.zemljišta	1.000,00	0,00	0,00	0.000
6 5	PRIHODI OD PRODAJE ROBA I USLUGA	459.000,00	0,00	221.757,16	0.483
6 5 1	ADMINISTRATIVNE PRISTOJBE	4.000,00	0,00	1.993,40	0.498
6 5 1 3	OSTALE UPRAVNE PRISTOJBE	4.000,00	0,00	1.993,40	0.498
6 5 1 3 90	Prihod od prodaje državnih biljega	4.000,00	0,00	1.993,40	0.498
6 5 2	PRIHODI PO POSEBNIM PROPISIMA	455.000,00	0,00	219.763,76	0.483
6 5 2 3	KOMUNALNI DOPRINOSI I DRUGE				
	NAKNADE UTVRĐENE POS.ZAKONOM	250.000,00	0,00	178.255,01	0.713
6 5 2 3 10	Komunalni doprinosi	10.000,00	0,00	2.102,26	0.210
6 5 2 3 20	Komunalne naknade	90.000,00	0,00	70.565,55	0.784
6 5 2 3 21	Grobne naknade	90.000,00	0,00	96.410,00	1.071
6 5 2 3 23	Prihod od koncesije za vodu	60.000,00	0,00	9.177,20	0.153
6 5 2 4	DOPRINOS ZA ŠUME	25.000,00	0,00	4.124,33	0.165
6 5 2 4 10	Doprinos za šume	25.000,00	0,00	4.124,33	0.165
6 5 2 5	PRIHODI OD SUFINANCIRANJA GRAĐANA	180.000,00	0,00	37.384,42	0.208
6 5 2 5 11	Prihod od sufinanc. građana-asfaltiranje nerazv.cesta	100.000,00	0,00	6.934,42	0.069
6 5 2 5 12	Prihod od sufinanciranja građana - vodovodi	80.000,00	0,00	30.450,00	0.381
6 6	OSTALI PRIHODI	145.000,00	0,00	48.881,85	0.337
6 6 1	VLASTITI PRIHODI	145.000,00	0,00	48.881,85	0.337
6 6 1 2	PRIHODI OD OBAVLJANJA VLASTITE DJELAT.	145.000,00	0,00	48.881,85	0.337
6 6 1 2 10	Prihod od usluga sahrane	45.000,00	0,00	16.329,00	0.363
6 6 1 2 12	Ostali nespomenuti vlastiti prihodi	100.000,00	0,00	32.552,85	0.326
7	PRIMICI	4.040,00	0,00	1.659,65	0.411
7 2	PRIMICI OD PRODAJE GRAĐ. OBJEKATA	4.040,00	0,00	1.659,65	0.411
7 2 1	PRIMICI OD PRODAJE GRAĐ. OBJEKATA	4.040,00	0,00	1.659,65	0.411
7 2 1 1	STAMBENI OBJEKTI	4.040,00	0,00	1.659,65	0.411
7 2 1 1 90	Primici od otplate stanova-Cvetko	2.040,00	0,00	850,00	0.417
7 2 1 1 901	Otplata stana - Vešligaj Zora 0410934397707	1.000,00	0,00	420,90	0.421
7 2 1 1 902	Otplata stana- Behin Dragutin 0307957330191	1.000,00	0,00	388,75	0.389
I Z D A C I		11.025.600,00	0,00	4.867.611,90	0.441
3	RASHODI	5.855.895,95	0,00	3.055.934,38	0.522
3 1	RASHODI ZA ZAPOSLENE	416.220,87	0,00	205.360,51	0.493
3 2	MATERIJALNI RASHODI	2.086.775,08	0,00	723.097,95	0.347
3 4	FINANCIJSKI RASHODI	10.500,00	0,00	1.792,70	0.171
3 5	SUBVENCIJE	200.000,00	0,00	19.574,92	0.098
3 7	NAKNADE GRAĐANIMA I KUĆANSTVIMA	1.024.400,00	0,00	462.862,26	0.452
3 8	DONACIJE I OSTALI RASHODI	2.118.000,00	0,00	1.643.246,04	0.776
4	RASHODI ZA NABAVU NEFINANC. IMOVINE	3.850.000,00	0,00	1.811.677,52	0.471

4 1	RASHODI ZA NABAVU NEPROIZVED. IMOV.	50.000,00	0,00	0,00	0.000
4 2	RASHODI ZA NABAVU PROIZVEDENE DUGOTRAJNE IMOVINE	3.800.000,00	0,00	1.811.677,52	0.477
5	IZDACI ZA FINACIJSKU IMOVINU I OTPLATE ZAJMOVA	1.319.704,05	0,00	0,00	0.000
5 4	IZDACI ZA OTPLATU GLAVNICE PRIMLJENIH ZAJMOVA	1.319.704,05	0,00	0,00	0.000
II	POSEBNI DIO	strana:	4		

## Članak 3.

Izdaci proračuna u svoti 11.025.600,00 kuna raspoređuju se po nositeljima, korisnicima i potanjim namjenama u posebnom dijelu proračuna kako slijedi:

Broj računa	O P I S P R I M I T A K A I I Z D A T A K A	PLAN	REBALANS	IZVRŠENJE	INDEX
	<b>IZDACI</b>	11.025.600,00	0,00	4.867.611,90	0.441
3	RASHODI	5.855.895,95	0,00	3.055.934,38	0.522
3 1	RASHODI ZA ZAPOSLENE	416.220,87	0,00	205.360,51	0.493
3 1 1	PLAĆE	340.205,52	0,00	170.102,76	0.500
3 1 1 1	PLAĆE ZA REDOVAN RAD	340.205,52	0,00	170.102,76	0.500
3 1 1 1 1	Bruto plaća zaposlenih	340.205,52	0,00	170.102,76	0.500
3 1 2	OSTALI RASHODI ZA ZAPOSLENE	17.500,00	0,00	6.000,00	0.343
3 1 2 1	NAKNADE PLAĆA	17.500,00	0,00	6.000,00	0.343
3 1 2 1 20	Prigodne nagrade, darovi djeci i sl.	17.500,00	0,00	6.000,00	0.343
3 1 3	DOPRINOSI NA PLAĆE	58.515,35	0,00	29.257,75	0.500
3 1 3 2	DOPRINOS ZA ZDRAVSTVENO OSIGURANJE	51.030,83	0,00	25.515,43	0.500
3 1 3 2 10	Doprinos za obavezno zdravstveno osiguranje 15 %	51.030,83	0,00	25.515,43	0.500
3 1 3 3	DOPRINOS ZA ZAPOSŁJAVANJE	5.783,49	0,00	2.891,77	0.500
3 1 3 3 10	Doprinos za zapošljavanje 1,7 %	5.783,49	0,00	2.891,77	0.500
3 1 3 4	DOPRINOS ZA OSIGURANJE OD NESR. NA POSLU	1.701,03	0,00	850,55	0.500
3 1 3 4 10	Doprinos za osiguranje 0.5 %	1.701,03	0,00	850,55	0.500
3 2	MATERIJALNI RASHODI	2.086.775,08	0,00	723.097,95	0.347
3 2 1	NAKNADE TROŠKOVA ZAPOSLENIMA	50.000,00	0,00	21.632,00	0.433
3 2 1 1	SLUŽBENA PUTOVANJA	30.000,00	0,00	15.978,00	0.533
3 2 1 1 50	Naknada za korištenje os.auta u sl.svrhe UO	30.000,00	0,00	15.978,00	0.533
3 2 1 2	NAKNADE ZA PRIJEVOZ	10.000,00	0,00	4.584,00	0.458
3 2 1 2 10	Naknade za prijevoz na posao i s posla	10.000,00	0,00	4.584,00	0.458
3 2 1 3	STRUČNO USAVRŠAVANJE ZAPOSLENIKA	10.000,00	0,00	1.070,00	0.107
3 2 1 3 10	Seminari i savjetovanja	10.000,00	0,00	1.070,00	0.107
3 2 2	RASHODI ZA MATERIJAL I ENERGIJU	320.175,08	0,00	138.661,23	0.433
3 2 2 1	UREDSKI MATERIJAL I OSTALI MAT. RASHODI	65.000,00	0,00	18.385,84	0.283
3 2 2 1 10	Uredski materijal	40.000,00	0,00	5.652,98	0.141
3 2 2 1 20	Narodne novine, časopisi i glasila	20.000,00	0,00	11.818,36	0.591
3 2 2 1 40	Materijal za čišćenje i održavanje	5.000,00	0,00	914,50	0.183
3 2 2 3	ENERGIJA	155.175,08	0,00	86.307,37	0.556
3 2 2 3 10	Električna energija	25.000,00	0,00	11.454,16	0.458
3 2 2 3 11	Utrošena energija za javnu rasvjetu	105.175,08	0,00	57.891,88	0.550
3 2 2 3 30	Utrošak plina	25.000,00	0,00	16.961,33	0.678
3 2 2 4	MATERIJAL I DIJELOVI ZA TEKUĆE I INVESTICIJSKO ODRŽAVANJE	90.000,00	0,00	33.468,02	0.372
3 2 2 4 10	Utrošeni materijal za održavanje cesta	0,00	0,00	30.882,62	0.372
3 2 2 4 191	Uređenje lokalnih vodovoda	20.000,00	0,00	0,00	0.000
3 2 2 4 192	Komunalna infrastruktura za športsku dvoranu i projek.dok.	50.000,00	0,00	0,00	0.000
3 2 2 4 20	Utrošeni materijal i dijelovi za održavanje opreme	20.000,00	0,00	2.585,40	0.129
3 2 2 5	SITNI INVENTAR	10.000,00	0,00	500,00	0.050
3 2 2 5 10	Sitni inventar	10.000,00	0,00	500,00	0.050
3 2 3	RASHODI ZA USLUGE	1.302.600,00	0,00	483.320,06	0.371
3 2 3 1	USLUGE TELEFONA I POŠTE	55.000,00	0,00	16.901,78	0.307
3 2 3 1 10	Usluge telefona	25.000,00	0,00	7.236,91	0.289
3 2 3 1 30	Poštarina	30.000,00	0,00	9.664,87	0.322

3 2 3 2	TEKUĆE ODRŽAVANJE	240.000,00	0,00	48.707,00	0.203
3 2 3 2 10	Tekuće održavanje nerazvrstanih cesta	150.000,00	0,00	30.331,97	0.202
3 2 3 2 11	Održavanje javne rasvjete	80.000,00	0,00	16.618,23	0.208
3 2 3 2 26	Dekoriranje Trga sv. Ane u Loboru za blagdane	10.000,00	0,00	1.756,80	0.176
3 2 3 3	USLUGE PROMIDŽBE I INFORMIRANJA	26.100,00	0,00	6.315,28	0.242
3 2 3 3 20	Objava oglasa i natječaja	20.000,00	0,00	6.315,28	0.316
3 2 3 3 90	Informiranje putem Radio postaja	6.100,00	0,00	0,00	0.000
3 2 3 4	KOMUNALNE USLUGE	376.000,00	0,00	96.581,68	0.257
3 2 3 4 10	Utrošena voda	1.000,00	0,00	862,11	0.862
3 2 3 4 20	Iznošenje i odvoz smeća	40.000,00	0,00	18.699,79	0.467
3 2 3 4 40	Sanacija odlagališta u Tugonici	100.000,00	0,00	0,00	0.000
3 2 3 4 41	Sanacija divljih odlagališta otpada	50.000,00	0,00	0,00	0.000
3 2 3 4 50	Čišćenje snijega sa cesta	70.000,00	0,00	22.017,00	0.315
3 2 3 4 9	Održavanje groblja i javnih površina	100.000,00	0,00	55.002,78	0.550
3 2 3 4 91	Vertikalna prometna signaliz. na nerazv. cestama	15.000,00	0,00	0,00	0.000
3 2 3 6	ZDRAVSTVENE I VETERINARSKE USLUGE	45.000,00	0,00	37.062,62	0.824
3 2 3 6 20	Veterinarske usluge	45.000,00	0,00	37.062,62	0.824
3 2 3 7	INTELEKTUALNE I OSOBNE USLUGE	507.500,00	0,00	257.277,10	0.507
3 2 3 7 10	Usluge sahrane-prijenos umrlih iz mrtvačnice	30.000,00	0,00	7.564,00	0.252
3 2 3 7 21	Ugovor o djelu - društveni dom (neto)	24.000,00	0,00	8.400,00	0.350
3 2 3 7 211	Ugovor o djelu - društveni dom (porez i doprinosi)	22.000,00	0,00	7.699,93	0.350
3 2 3 7 22	Ugovor o djelu - čišćenje (neto)	6.000,00	0,00	2.500,00	0.417
3 2 3 7 221	Ugovor o djelu - čišćenje (porez i doprinosi)	5.500,00	0,00	2.291,69	0.417
3 2 3 7 30	Usluge odvjetnika i pravnog savjetovanja	20.000,00	0,00	6.405,00	0.320
3 2 3 7 40	Sudske pristojbe	5.000,00	0,00	0,00	0.000
3 2 3 7 90	Izrada novih kompjutorskih programa	10.000,00	0,00	0,00	0.000
3 2 3 7 91	Izrada Prostornog plana općine	25.000,00	0,00	26.500,00	1.060
3 2 3 7 92	Izrada Razvojnog projekta Općine Lobor	60.000,00	0,00	15.250,00	0.254
3 2 3 7 96	Izrada projektne dokumentacije	300.000,00	0,00	180.666,48	0.602
3 2 3 8	RAČUNALNE USLUGE	15.000,00	0,00	6.017,60	0.401
3 2 3 8 90	Usluge održavanja računalnih programa	15.000,00	0,00	6.017,60	0.401
3 2 3 9	OSTALE USLUGE	38.000,00	0,00	14.457,00	0.380
3 2 3 9 10	Grafičke i tiskarske usluge i sl.	3.000,00	0,00	0,00	0.000
3 2 3 9 2	Tiskanje Loborskog lista	35.000,00	0,00	14.457,00	0.413
3 2 9	OSTALI NESPOMENUTI RASHODI POSLOVANJA	414.000,00	0,00	79.484,66	0.192
3 2 9 1	NAKNADE ZA RAD PREDSTAV. I IZVRŠ. TIJELA	85.000,00	0,00	12.491,65	0.147
3 2 9 1 10	Naknade za rad predstavničkih i izvršnih tijela općine	40.000,00	0,00	2.491,65	0.062
3 2 9 1 11	Sredstva za rad Mjesnih odbora	45.000,00	0,00	10.000,00	0.222
3 2 9 3	REPREZENTACIJA	225.000,00	0,00	28.413,34	0.126
3 2 9 3 10	Reprezentacija	75.000,00	0,00	28.413,34	0.379
3 2 9 3 11	Dan Općine	150.000,00	0,00	0,00	0.000
3 2 9 4	ČLANARINE	4.000,00	0,00	1.798,33	0.450
3 2 9 4 1	Članarina Udruzi gradova i općina RH	4.000,00	0,00	1.798,33	0.450
3 2 9 9	OSTALI NESPOMENUTI RASHODI POSLOVANJA	100.000,00	0,00	36.781,34	0.368
3 2 9 9 90	Troškovi održavanja Male škole i igraonice	35.000,00	0,00	24.581,34	0.702
3 2 9 9 91	Škola plivanja	3.500,00	0,00	2.200,00	0.629
3 2 9 9 92	Vijenci za poginule branitelje i ostale	2.500,00	0,00	0,00	0.000
3 2 9 9 93	Vodoprivredna naknada	4.000,00	0,00	0,00	0.000
3 2 9 9 94	Razvoj civilne zaštite	5.000,00	0,00	0,00	0.000
3 2 9 9 95	Gradnja grobnica	50.000,00	0,00	10.000,00	0.200
3 4	FINANCIJSKI RASHODI	10.500,00	0,00	1.792,70	0.171
3 4 3	OSTALI FINANCIJSKI RASHODI	10.500,00	0,00	1.792,70	0.171
3 4 3 1	BANK. USLUGE I USLUGE PLATNOG PROMETA	8.000,00	0,00	1.792,70	0.224
3 4 3 1 20	Usluge platnog prometa	8.000,00	0,00	1.792,70	0.224
3 4 3 4	OSTALI NESPOMENUTI FINANCIJSKI RASHODI	2.500,00	0,00	0,00	0.000
3 4 3 4 9	Državni proračun-55% od otplate stanova	2.500,00	0,00	0,00	0.000
3 5	SUBVENCije	200.000,00	0,00	19.574,92	0.098
3 5 2	SUBVENCije ZA RAZVOJ PROIZVOĐ. DJELA.	200.000,00	0,00	19.574,92	0.098

3 5 2 3	SUBVENCIJE POLJOPRIVREDNICIMA	200.000,00	0,00	19.574,92	0.098
3 5 2 3 10	Potrebe za poljoprivredu	200.000,00	0,00	19.400,00	0.097
3 5 2 3 11	Subvenc.kamata na poljoprivredne kredite	0,00	0,00	174,92	0.097
3 7	NAKNADE GRAĐANIMA I KUĆANSTVIMA	1.024.400,00	0,00	462.862,26	0.452
3 7 2	NAKNADE GRAĐ. I KUĆAN. IZ PRORAČUNA	1.024.400,00	0,00	462.862,26	0.452
3 7 2 1	NAKNADE GRAĐANIMA I KUĆANSTVIMA	145.000,00	0,00	59.552,66	0.411
3 7 2 1 20	Pomoć obiteljima i kućanstvima	20.000,00	0,00	12.484,89	0.624
3 7 2 1 30	Pomoć invalidima	5.000,00	0,00	500,00	0.100
3 7 2 1 31	Prijevoz djece s poteškoćama u razvoju	12.000,00	0,00	5.055,37	0.421
3 7 2 1 5	Stipendiranje učenika i studenata	78.000,00	0,00	41.000,00	0.526
3 7 2 1 7	Poticaji obiteljima za novorođenu djecu	30.000,00	0,00	512,40	0.017
3 7 2 2	NAKNADE KUĆANSTVIMA U NARAVI	879.400,00	0,00	403.309,60	0.459
3 7 2 2 2	Program "Pomoć u kući starijim osobama"	719.400,00	0,00	295.475,00	0.411
3 7 2 2 92	Sufinanciranje cijene prijevoza učenika srednje škole	160.000,00	0,00	107.834,60	0.674
3 8	DONACIJE I OSTALI RASHODI	2.118.000,00	0,00	1.643.246,04	0.776
3 8 1	TEKUĆE DONACIJE NEPROFIT. ORGANIZAC.	598.000,00	0,00	309.946,73	0.518
3 8 1 1	TEKUĆE DONACIJE U NOVCU	583.000,00	0,00	309.946,73	0.532
3 8 1 1 41	Političkim strankama	11.000,00	0,00	4.000,00	0.364
3 8 1 1 42	Tekuće donacije udrugama	120.000,00	0,00	73.855,77	0.615
3 8 1 1 52	Prijenos sredstava za rad DVD-a Lohor	200.000,00	0,00	50.000,00	0.250
3 8 1 1 61	Prijenos sredstava Dječjem vrtiću	150.000,00	0,00	72.900,00	0.486
3 8 1 1 62	Prijenos sredstava Crvenom križu	17.000,00	0,00	6.000,00	0.353
3 8 1 1 63	Tekuće donacije za kulturu	30.000,00	0,00	10.760,00	0.359
3 8 1 1 64	Tekuće donacije za turizam	5.000,00	0,00	0,00	0.000
3 8 1 1 65	Sufinac.arheol.iskapanja kod M.B.Gorske-muzej na otvorenom	50.000,00	0,00	92.430,96	1.849
3 8 1 2	TEKUĆE DONACIJE U NARAVI	15.000,00	0,00	0,00	0.000
3 8 1 2 90	Tekuće donacije u naravi (OŠ Lohor )	15.000,00	0,00	0,00	0.000
3 8 2	KAPITALNE DONACIJE	1.500.000,00	0,00	1.333.299,31	0.889
3 8 2 1	KAPITALNE DONACIJE NEPROFI. ORGANIZAC.	1.500.000,00	0,00	1.333.299,31	0.889
3 8 2 1 5	Kapitalne donacije - za športsku dvoranu	1.500.000,00	0,00	1.333.299,31	0.889
3 8 5	IZVANREDNI RASHODI	20.000,00	0,00	0,00	0.000
3 8 5 1	NEPREDVIĐEN RASHODI DO VISINE PRORAČUNSKE PRIČUVE	20.000,00	0,00	0,00	0.000
3 8 5 1 10	Nepredviđeni rashodi - tekuća rezerva	20.000,00	0,00	0,00	0.000
4	RASHODI ZA NABAVU NEFINANC. IMOVINE	3.850.000,00	0,00	1.811.677,52	0.471
4 1	RASHODI ZA NABAVU NEPROIZVED. IMOVINE	50.000,00	0,00	0,00	0.000
4 1 1	MATERIJALNA IMOVINA	50.000,00	0,00	0,00	0.000
4 1 1 1	ZEMLJIŠTE	50.000,00	0,00	0,00	0.000
4 1 1 1 22	Otkup zemljišta	50.000,00	0,00	0,00	0.000
4 2	RASHODI ZA NABAVU PROIZVEDENE DUGOTRAJNE IMOVINE	3.800.000,00	0,00	1.811.677,52	0.477
4 2 1	IZDACI ZA GRAĐEVINSKE OBJEKTE	3.800.000,00	0,00	1.811.677,52	0.477
4 2 1 2	POSLOVNI OBJEKTI	450.000,00	0,00	467.101,73	1.038
4 2 1 2 40	Uređenje Domova kulture	300.000,00	0,00	467.101,73	1.557
4 2 1 2 43	Uređenje mrtvačnice i groblja	100.000,00	0,00	0,00	0.000
4 2 1 2 45	Uređenje općinskih prostorija	50.000,00	0,00	0,00	0.000
4 2 1 3	OSTALI GRAĐEVINSKI OBJEKTI	700.000,00	0,00	53.160,98	0.076
4 2 1 3 11	Ceste	700.000,00	0,00	53.160,98	0.076
4 2 1 4	OSTALI GRAĐEVINSKI OBJEKTI	2.650.000,00	0,00	1.291.414,81	0.487
4 2 1 4 1	Vodopskrba	400.000,00	0,00	104.865,39	0.262
4 2 1 4 10	Odvodnja i nogostupi	1.500.000,00	0,00	753.250,15	0.502
4 2 1 4 42	Izgradnja Javne rasvjete	300.000,00	0,00	317.381,08	1.058
4 2 1 4 9	Uređenje Trga sv. Ane	450.000,00	0,00	49.442,00	0.110
4 2 1 4 92	Kružni tok i kabelska kanalizacija - Lohor	0,00	0,00	9.806,48	0.110
4 2 1 4 95	Vodovod "Bučva"	0,00	0,00	56.669,71	0.110
5	IZDACI ZA FINANCIJSKU IMOVINU I OTPLATE ZAJMOVA	1.319.704,05	0,00	0,00	0.000

5 4	IZDACI ZA OTPLATU GLAVNICE PRIMLJENIH ZAJMOVA	1.319.704,05	0,00	0,00	0.000
5 4 5	OTPLATA GLAVNICE PRIMLJENIH ZAJMOVA OD TRG.DRUŠTAVA	1.319.704,05	0,00	0,00	0.000
5 4 5 1	OTPLATA GLAVNICE PRIMLJENIH ZAJMOVA OD TUZEMNIH TRG.DRUŠTAVA	1.319.704,05	0,00	0,00	0.000
5 4 5 1 1	OTPLATA GLAVNICE PRIMLJENIH ZAJMOVA OD TUZEMNIH TRG.DRUŠTAVA	1.319.704,05	0,00	0,00	0.000

## Članak 4.

Polugodišnji obračun Proračuna općine Lobor za 2008. godinu objavit će se u "Službenom glasniku Krapinsko-zagorske županije".

KLASA: 400-04/08-01 /02

URBROJ: 2211/05-01-08-02

Lobor, 30.09.2008. god.

PREDSJEDNIK OPĆINSKOG VIJEĆA

Damir Hubak, v.r.

**OPĆINA RADOBOJ**

Na temelju članka 32. Zakona o proračunu ("Narodne novine" br. 96/03) i članka 25. Statuta Općine Radoboj ("Službeni glasnik KZZ" br. 08/01. i 19/01.), Općinsko vijeće Općine Radoboj na 21. sjednici održanoj dana 19. rujna 2008. godine, donijelo je

**POLUGODIŠNJI OBRAČUN PRORAČUNA OPĆINE RADOBOJ ZA 2008. GODINU**

## I. OPĆI DIO

## Članak 1.

Proračun Općine Radoboj za 2008. godinu (u daljnjem tekstu: Proračun) sastoji se od:

## A. RAČUNA PRIHODA I RASHODA

	PLAN 2008.	IZVRŠ. 30.06.	Ind
PRIHODI POSLOVANJA	11.682.489,64	3.436.015,05	29,41
PRIHODI OD PRODAJE NEFINANCIJSKE IMOVINE	205.792,00	-	-
RASHODI POSLOVANJA	4.280.165,60	2.023.073,28	47,27
RASHODI ZA NABAVU NEFINANCIJSKE IMOVINE	8.852.242,00	2.778.401,98	31,39
PRIHODI UKUPNO	11.888.281,64	3.436.015,05	28,90
RASHODI UKUPNO	13.132.407,60	4.801.475,26	36,56
RAZLIKA – VIŠAK / MANJAK	- 1.244.125,96	- 1.365.460,21	109,75
B. RAČUN ZADUŽIVANJA/FINANCIRANJA			
PRIMICI OD FINANCIJSKE IMOVINE I ZADUŽIVANJA	-	-	-
IZDACI ZA FINANCIJSKU IMOVINU I OTPLATE ZAJMOVA	-	-	-
NETO ZADUŽIVANJE / FINANCIRANJE	-	-	-
C. RASPOLOŽIVA SREDSTVA IZ PRETHODNIH GODINA			
VIŠAK PRIHODA IZ PRETHODNIH GODINA	1.244.125,96	1.244.125,96	
VIŠAK / MANJAK + NETO ZAD./ FINANC.			
+ VIŠAK PRIHODA IZ PRETHODNIH G.	-	- 121.334,25	-

## Članak 2.

Prihodi i primici proračuna po vrstama i izvorima i rashodi i izdaci u zbrojnim unosima po pojedinim namjenama utvrđuju se u Računu prihoda i rashoda i Računu financiranja kako slijedi:

## A. RAČUN PRIHODA I RASHODA

## PRIHODI POSLOVANJA

## BROJ RAČUNA OPIS

	PLAN 2008.	IZVRŠ. 30.06.	Ind
6 Prihodi poslovanja	11.682.489,64	3.436.015,05	29,41
61 Prihodi od poreza	5.394.489,64	2.563.901,40	47,53
611 Porez i pririz na dohodak	5.272.489,64	2.517.237,28	47,74
6111 Porez i pririz na dohodak od nesamostalnog rada	4.847.489,64	2.384.873,85	49,20
6112 Porez i pririz na dohodak od samostalnih djelatnosti	300.000,00	104.046,67	34,68
6113 Porez i pririz na dohodak od imovine i imovinskih prava	45.000,00	18.240,27	40,53
6114 Porez i pririz na dohodak od kapitala	8.000,00	2.001,04	25,01
6115 Porez i pririz na dohodak po godišnjoj prijavi	60.000,00	8.075,45	13,46
6116 Porez i pririz na dohodak utvrđen u postupku nadzora za prethodne godine	12.000,00	-	-
613 Porezi na imovinu	67.000,00	32.476,43	48,47
6131 Stalni porezi na nepokretnu imovinu	17.000,00	4.360,00	25,65

6134	Povremeni porezi na imovinu	50.000,00	28.116,43	56,23
614	Porezi na robu i usluge	55.000,00	14.187,69	25,80
6142	Porez na promet	25.000,00	10.387,69	41,55
6145	Porezi na korištenje dobara ili izvođenje aktivnosti	30.000,00	3.800,00	12,67
63	Pomoći	4.775.000,00	426.347,19	8,93
633	Pomoći iz proračuna	4.475.000,00	426.347,19	9,53
6331	Tekuće pomoći iz proračuna	1.025.000,00	426.347,19	41,59
63311	Tekuće pomoći iz državnog proračuna	950.000,00	426.347,19	44,88
63312	Tekuće pomoći iz županijskog proračuna	50.000,00	-	-
63314	Tekuće pomoći iz općinskog proračuna	25.000,00	-	-
6332	Kapitalne pomoći iz proračuna	3.450.000,00	-	-
63321	Kapitalne pomoći iz državnog proračuna	3.200.000,00	-	-
63322	Kapitalne pomoći iz županijskog proračuna	250.000,00	-	-
634	Pomoći od ostalih subjekata unutar opće države	300.000,00	-	-
6342	Kapitalne pomoći od ostalih subjekata unutar opće države	300.000,00	-	-
63422	Kapitalne pomoći od ostalih proračunskih korisnika	300.000,00	-	-
64	Prihodi od imovine	78.000,00	30.201,08	38,72
641	Prihodi od financijske imovine	20.500,00	19.349,48	94,39
6413	Kamate na oročena sredstva depozite po viđenju	20.500,00	19.349,48	94,39
64131	Kamate na oročena sredstva	18.000,00	17.382,85	96,57
64132	Kamate na depozite po viđenju	2.500,00	1.966,63	78,67
642	Prihodi od nefinancijske imovine	57.500,00	10.851,60	18,87
6421	Naknade za koncesije	10.000,00	10.100,00	101,00
64219	Naknade za ostale koncesije	10.000,00	10.100,00	101,00
6422	Prihodi od zakupa i iznajmljivanja imovine	46.000,00	-	-
64229	Ostali prihodi od zakupa i iznajmljivanja imovine	46.000,00	-	-
6423	Ostali prihodi od nefinancijske imovine	1.500,00	751,60	50,11
64236	Prihodi od spomeničke rente	1.500,00	751,60	50,11
65	Prihodi od administrativnih pristojbi i po posebnim propisima	1.435.000,00	415.565,38	28,96
651	Administrativne (upravne) pristojbe	500,00	180,00	36,00
6514	Ostale pristojbe	500,00	180,00	36,00
65149	Ostale nespomenute naknade i pristojbe	500,00	180,00	36,00
652	Prihodi po posebnim propisima	1.434.500,00	415.385,38	28,96
6523	Komunalni doprinosi i druge naknade utvrđene posebnim zakonom	153.000,00	64.181,27	41,95
65231	Komunalni doprinosi	11.000,00	4.387,85	39,89
65232	Komunalne naknade	142.000,00	59.793,42	42,11
6524	Doprinosi za šume	1.500,00	3.175,33	211,69
65241	Doprinosi za šume	1.500,00	3.175,33	211,69
6525	Mjesni samodoprinos	500.000,00	65.124,98	13,02
65251	Mjesni samodoprinos	500.000,00	65.124,98	13,02
6526	Ostali nespomenuti prihodi	780.000,00	282.903,80	36,27
65269	Ostali nespomenuti prihodi	780.000,00	282.903,80	36,27
<b>PRIHODI OD PRODAJE NEFINANCIJSKE IMOVINE</b>				
7	Prihodi od prodaje nefinancijske imovine	205.792,00	-	-
71	Prihodi od prodaje neproizvedene imovine	205.792,00	-	-
711	Prihodi od prodaje materijalne imovine - prirodna bogatstva	205.792,00	-	-
7111	Zemljište	205.792,00	-	-
71112	Građevinsko zemljište	205.792,00	-	-
<b>PRIHODI UKUPNO</b>		<b>11.888.281,64</b>	<b>3.436.015,05</b>	<b>28,90</b>
<b>RASHODI POSLOVANJA</b>				
3	Rashodi poslovanja	4.280.165,60	2.023.073,28	47,27
31	Rashodi za zaposlene	700.250,00	348.548,66	49,77
311	Plaće	578.500,00	290.997,17	50,30
3111	Plaća za redovan rad	578.500,00	290.997,17	50,30
312	Ostali rashodi za zaposlene	20.200,00	7.500,00	37,13
3121	Ostali rashodi za zaposlene	20.200,00	7.500,00	37,13
313	Doprinosi na plaće	101.550,00	50.051,49	49,29
3132	Doprinosi za zdravstveno osiguranje	91.100,00	45.104,57	49,51

3133	Doprinosi za zapošljavanje	10.450,00	4.946,92	47,34
32	Materijalni rashodi	1.851.015,60	781.138,14	42,20
321	Naknade troškova zaposlenima	45.500,00	13.353,00	29,35
3211	Službena putovanja	13.500,00	1.096,00	8,12
3212	Naknada za prijevoz na posao i s posla	27.000,00	11.342,00	42,01
3213	Stručno usavršavanje zaposlenika	5.000,00	915,00	18,30
322	Rashodi za materijal i energiju	590.015,60	218.693,40	37,07
3221	Uredski materijal i ostali materijalni rashodi	43.000,00	16.956,73	39,43
3223	Energija	164.000,00	100.929,55	61,54
3224	Materijal i dijelovi za tekuće i investicijsko održavanje	363.000,00	99.731,87	27,47
3225	Sitni inventar i auto gume	20.015,60	1.075,25	5,37
323	Rashodi za usluge	1.057.500,00	487.515,27	46,10
3231	Usluge telefona, pošte i prijevoza	35.000,00	25.514,77	72,90
3232	Usluge tekućeg i investicijskog održavanja	695.000,00	296.522,88	42,67
3233	Usluge promidžbe i informiranja	135.000,00	84.571,69	62,65
3234	Komunalne usluge	90.000,00	41.761,34	46,40
3236	Zdravstvene i veterinarske usluge	51.000,00	23.193,40	45,48
3237	Intelektualne i osobne usluge	35.000,00	8.190,00	23,40
3238	Računalne usluge	10.000,00	3.096,20	30,96
3239	Ostale usluge	6.500,00	4.664,99	71,77
329	Ostali nespomenuti rashodi poslovanja	158.000,00	61.576,47	38,97
3291	Naknade za rad predstavničkih tijela i izvršnih tijela, povjerenstava i sl.	80.000,00	26.737,50	33,42
3292	Premije osiguranja	15.000,00	11.095,41	73,97
3293	Reprezentacija	50.000,00	20.782,24	41,56
3294	Članarine	3.000,00	1.412,32	47,08
3299	Ostali nespomenuti rashodi poslovanja	10.000,00	1.549,00	15,49
34	Financijski rashodi	16.000,00	3.523,58	22,02
343	Ostali financijski rashodi	16.000,00	3.523,58	22,02
3431	Bankarske usluge i usluge platnog prometa	10.000,00	3.509,44	35,09
3433	Zatezne kamate	1.000,00	14,14	1,41
3434	Ostali nespomenuti financijski rashodi	5.000,00	-	-
35	Subvencije	251.000,00	9.820,13	3,91
352	Subvencije malim i srednjim poduzetnicima i poljoprivrednicima	251.000,00	9.820,13	3,91
3523	Subvencije malim i srednjim poduzetnicima i poljoprivrednicima	251.000,00	9.820,13	3,91
36	Pomoći dane u inozemstvo i unutar opće države	43.500,00	5.466,18	12,57
363	Pomoći unutar opće države	43.500,00	5.466,18	12,57
3631	Tekuće pomoći unutar opće države	43.500,00	5.466,18	12,57
37	Naknade građanima i kućanstvima na temelju osig.i druge naknade	385.500,00	269.503,75	69,91
372	Ostale naknade građanima i kućanstvima iz proračuna	385.500,00	269.503,75	69,91
3721	Naknade građanima i kućanstvima u novcu	335.000,00	244.065,61	72,86
3722	Naknade građanima i kućanstvima u naravi	50.500,00	25.438,14	50,37
38	Ostali rashodi	1.032.900,00	605.072,84	58,58
381	Tekuće donacije	902.900,00	505.072,84	55,94
3811	Tekuće donacije u novcu	902.900,00	505.072,84	55,94
385	Izvanredni rashodi	30.000,00	-	-
3851	Nepredviđeni rashodi do visine proračunske pričuve	30.000,00	-	-
386	Kapitalne pomoći	100.000,00	100.000,00	100,00
3861	Kapitalne pomoći trgovačkim društvima u javnom sektoru	100.000,00	100.000,00	100,00
4	Rashodi za nabavu nefinancijske imovine	8.852.242,00	2.778.401,98	31,39
41	Rashodi za nabavu neproizvodne imovine	301.250,00	10.250,00	3,40
411	Materijalna imovina	300.000,00	9.000,00	3,00
4111	Zemljište	300.000,00	9.000,00	3,00
412	Nematerijalna imovina	1.250,00	1.250,00	100,00
4124	Ostala prava - RHZK	1.250,00	1.250,00	100,00
42	Rashodi za nabavu proizvedene dugotrajne imovine	8.350.992,00	2.669.544,64	31,97
421	Građevinski objekti	7.550.792,00	2.531.684,38	33,53
4212	Poslovni objekti	2.860.000,00	1.975.371,51	69,07
4213	Ceste, željeznice i slični građevinski objekti	4.305.792,00	298.974,61	6,94

4214	Ostali građevinski objekti	385.000,00	257.338,26	66,84
422	Postrojenja i oprema	139.000,00	18.914,92	13,61
4221	Uredska oprema i namještaj	95.000,00	8.520,52	8,97
4227	Uređaji, strojevi i oprema za ostale namjene	44.000,00	10.394,40	23,62
424	Knjige, umjetnička djela i ostale izložbene vrijednosti	10.000,00	2.005,00	20,05
4241	Knjige u knjižnicama	10.000,00	2.005,00	20,05
426	Nematerijalna proizv.imovina	651.200,00	116.940,34	17,96
4262	Ulaganja u računalne programe	6.200,00	6.148,80	99,17
4264	Ostala nematerijalna proiz.imovina	645.000,00	110.791,54	17,18
45	Rashodi za dodatna ulaganja na nefinancijskoj imovini	200.000,00	98.607,34	49,30
452	Dodatna ulaganja na postrojenjima i opremi	200.000,00	98.607,34	49,30
4521	Dodatna ulaganja na postrojenjima i opremi	200.000,00	98.607,34	49,30
	<b>RASHODI UKUPNO</b>	<b>13.132.407,60</b>	<b>4.801.475,26</b>	<b>36,56</b>

## B. RAČUN FINANCIRANJA

## PRIMICI OD FINACIJSKE IMOVINE I ZADUŽIVANJA

8	Primici od financijske imovine i zaduživanja	-	-	-
84	Primici od zaduživanja	-	-	-
844	Primljeni zajmovi od banaka i ostalih financijskih institucija izvan javnog sektora	-	-	-
8441	Primljeni zajmovi od tuzemnih banaka i ostalih fin. institucija izvan javnog sektora	-	-	-

## IZDACI ZA FINACIJSKU IMOVINU I OTPLATE ZAJMOVA

5	Izdaci za financijsku imovinu i otplate zajmova	-	-	-
54	Izdaci za otplatu glavnice primljenih zajmova	-	-	-
544	Otplata glavnice prim.zajm.od banaka i ostalih fin.inst.izvan javnog sektora	-	-	-
5441	Otplata glavnice primljenih zajmova od tuzemnih banaka	-	-	-

## II. POSEBNI DIO

## Članak 3.

Rashodi i izdaci proračuna za 2008. godinu iskazani u Općem dijelu proračuna u ukupnom iznosu od 13.132.407,60 kuna, raspoređuje se po nositeljima, korisnicima, namjenama i programima u Posebnom dijelu proračuna kako slijedi:

RAZDJEL 01 OPĆINSKO VIJEĆE, OPĆINSKO POGLAVARSTVO I MJESNA SAMOUPRAVAGLAVA 1 OPĆINSKO VIJEĆE, OPĆINSKO POGLAVARSTVO I MJESNA SAMOUPRAVA

PROGRAM DONOŠENJE AKATA I MJERA IZ DJELOKRUGA PREDSTAVNIČKOG I

IZVRŠNIH TIJELA TE MJESNE SAMOUPRAVE

AKTIVNOST PREDSTAVNIČKO I IZVRŠNA TIJELA TE MJESNA SAMOUPRAVA

BROJ RAČUNA	VRSTA RASHODA I IZDATAKA	PLAN 2008.	IZVRŠ. 30.06.	Ind
3	Rashodi poslovanja	255.500,00	117.198,19	45,87
32	Materijalni rashodi	255.500,00	117.198,19	45,87
321	Naknade troškova zaposlenima	500,00	-	-
3211	Službena putovanja	500,00	-	-
322	Rashodi za materijal i energiju	10.000,00	-	-
3225	Sitni inventar	10.000,00	-	-
323	Rashodi za usluge	135.000,00	84.571,69	62,65
3233	Usluge promidžbe i informiranja	100.000,00	64.479,51	64,48
3233	Usluge promidžbe i informiranja - Radobojski list	35.000,00	20.092,18	57,41
329	Ostali nespomenuti rashodi poslovanja	110.000,00	32.626,50	29,66
3291	Naknade za rad predst.i izvr. tijela, povjerenst.i sl.	80.000,00	26.737,50	33,42
3293	Reprezentacija - Dan općine i proslava Nove godine	30.000,00	5.889,00	19,63
38	Ostali rashodi	30.000,00	-	-
385	Tekuća pričuva	30.000,00	-	-
3851	Nepredviđeni rashodi do visine proračunske pričuve	30.000,00	-	-
4	Rashodi za nabavu nefinancijske imovine	1.250,00	1.250,00	100,00
41	Rashodi za nabavu neproizvedene dugotrajne imovine	1.250,00	1.250,00	100,00
412	Nematerijalna imovina	1.250,00	1.250,00	100,00
4124	Ostala prava - RHZK	1.250,00	1.250,00	100,00
	<b>UKUPNO PROGRAM</b>	<b>256.750,00</b>	<b>118.448,19</b>	<b>46,13</b>
	<b>UKUPNO GLAVA 1</b>	<b>256.750,00</b>	<b>118.448,19</b>	<b>46,13</b>

## RAZDJEL 02 JEDINSTVENI UPRAVNI ODJEL

## GLAVA 1 JEDINSTVENI UPRAVNI ODJEL

## PROGRAM PRIPREMA I DONOŠENJE AKATA IZ DJELOKRUGA UPRAVNOG ODJELA

## AKTIVNOST JAVNA UPRAVA I ADMINISTRACIJA

3	Rashodi poslovanja	695.015,60	339.952,11	48,91
31	Rashodi za zaposlene	463.000,00	226.528,59	48,93
311	Plaće	384.000,00	190.084,09	49,50
3111	Plaća za redovan rad	384.000,00	190.084,09	49,50
312	Ostali rashodi za zaposlene	11.000,00	3.750,00	34,09
3121	Ostali rashodi za zaposlene	11.000,00	3.750,00	34,09
313	Doprinosi na plaće	68.000,00	32.694,50	48,08
3132	Doprinosi za zdravstveno osiguranje	61.000,00	29.463,06	48,30
3133	Doprinosi za zapošljavanje	7.000,00	3.231,44	46,16
32	Materijalni rashodi	216.015,60	109.899,94	50,88
321	Naknade troškova zaposlenima	23.000,00	7.911,00	34,40
3211	Službena putovanja	3.000,00	1.096,00	36,53
3212	Naknade za prijevoz na posao i s posla	15.000,00	5.900,00	39,33
3213	Stručno usavršavanje zaposlenika	5.000,00	915,00	18,30
322	Rashodi za materijal i energiju	80.015,60	33.938,62	42,42
3221	Uredski materijal i ostali materijalni rashodi	40.000,00	16.956,73	42,39
3223	Energija	25.000,00	14.551,16	58,20
3224	Materijal i dijelovi za tekuće i investicijsko održavanje	5.000,00	1.355,48	27,11
3225	Sitni inventar i auto gume	10.015,60	1.075,25	10,74
323	Rashodi za usluge	75.000,00	42.710,21	56,95
3231	Usluge telefona, pošte i prijevoza	35.000,00	25.514,77	72,90
3232	Usluge tekućeg i investicijskog održavanja	10.000,00	1.768,65	17,69
3237	Intelektualne i osobne usluge	15.000,00	8.190,00	54,60
3238	Računalne usluge	10.000,00	3.096,20	30,96
3239	Ostale usluge	5.000,00	4.140,59	82,81
329	Ostali nespomenuti rashodi poslovanja	38.000,00	25.340,11	66,68
3292	Premije osiguranja	10.000,00	7.485,55	74,86
3293	Reprezentacija	20.000,00	14.893,24	74,47
3294	Članarine	3.000,00	1.412,32	47,08
3299	Ostali nespomenuti rashodi poslovanja	5.000,00	1.549,00	30,98
34	Financijski rashodi	16.000,00	3.523,58	22,02
343	Ostali financijski rashodi	16.000,00	3.523,58	22,02
3431	Bankarske usluge i usluge platnog prometa	10.000,00	3.509,44	35,09
3433	Zatezne kamate	1.000,00	14,14	1,41
3434	Ostali nespomenuti financijski rashodi	5.000,00	-	-
	UKUPNO AKTIVNOST	695.015,60	339.952,11	48,91

## TEK. PROJEKT NABAVA OPREME ZA POTREBE JEDINSTVENOG UPRAVNOG ODJELA I UREĐENJE OPĆINSKE ZGRADE

3	Rashodi poslovanja	20.000,00	1.482,30	7,41
32	Materijalni rashodi	20.000,00	1.482,30	7,41
323	Rashodi za usluge	20.000,00	1.482,30	7,41
3232	Usluge tekućeg i investicijskog održavanja	20.000,00	1.482,30	7,41
4	Rashodi za nabavu nefinancijske imovine	86.200,00	14.669,32	17,02
42	Rashodi za nabavu proizvedene dugotrajne imovine	86.200,00	14.669,32	17,02
422	Postrojenja i oprema	80.000,00	8.520,52	10,65
4221	Uredska oprema i namještaj	80.000,00	8.520,52	10,65
426	Nematerijalna proiz.imovina	6.200,00	6.148,80	99,17
4262	Ulaganja u računalne programe	6.200,00	6.148,80	99,17
	UKUPNO TEKUĆI PROJEKT	106.200,00	16.151,62	15,21
	UKUPNO GLAVA 1	801.215,60	356.103,73	64,12

## GLAVA 2 VATROGASTVO I CIVILNA ZAŠTITA

## PROGRAM RAZVOJ VATROGASTVA I PRUŽANJE ZAŠTITE OD POŽARA

## AKTIVNOST ZAŠTITA OD POŽARA

3	Rashodi poslovanja	220.000,00	106.689,34	48,50
---	--------------------	------------	------------	-------

38	Ostali rashodi	220.000,00	106.689,34	48,50
381	Tekuće donacije	220.000,00	106.689,34	48,50
3811	Tekuće donacije u novcu - DVD Radoboj, Jazvine i Gornja Šemnica	220.000,00	106.689,34	48,50
	UKUPNO AKTIVNOST	220.000,00	106.689,34	48,50
TEK.PROJEKT SUFINANCIRANJE IZRADE REVIZIJE PROCJENE UGROŽENOSTI OD POŽARA				
3	Rashodi poslovanja	5.500,00	5.466,18	99,39
36	Pomoći dane u inozemstvo i unutar opće države	5.500,00	5.466,18	99,39
363	Pomoći unutar opće države	5.500,00	5.466,18	99,39
3631	Tekuće pomoći unutar opće države	5.500,00	5.466,18	99,39
	UKUPNO TEKUĆI PROJEKT	5.500,00	5.466,18	99,39
AKTIVNOST CIVILNA ZAŠTITA				
4	Rashodi za nabavu nefinancijske imovine	15.000,00	-	-
42	Rashodi za nabavu proizvedene dugotrajne imovine	15.000,00	-	-
422	Postrojenja i oprema	15.000,00	-	-
4221	Uredska oprema i namještaj	15.000,00	-	-
	UKUPNO AKTIVNOST	15.000,00	-	-
	UKUPNO GLAVA 2	240.500,00	112.155,52	46,63
GLAVA 3 RAZVOJ GOSPODARSTVA PROGRAM RAZVOJ GOSPODARSTVA AKTIVNOST SUFINANCIRANJE KAMATA ZA PODUZETNIČKE KREDITE				
3	Rashodi poslovanja	20.000,00	4.820,13	24,10
35	Subvencije	20.000,00	4.820,13	24,10
352	Subvencije malim i srednjim poduzetnicima i poljoprivrednicima	20.000,00	4.820,13	24,10
3523	Subvencije poljoprivrednicima, obrtnicima, malim i srednjim poduzetnicima	20.000,00	4.820,13	24,10
	UKUPNO AKTIVNOST	20.000,00	4.820,13	24,10
AKTIVNOST KUPNJA ZEMLJIŠTA				
4	Rashodi za nabavu nefinancijske imovine	300.000,00	9.000,00	3,00
41	Rashodi za nabavu neproizvodne imovine	300.000,00	9.000,00	3,00
411	Materijalna imovina	300.000,00	9.000,00	3,00
4111	Zemljišta	300.000,00	9.000,00	3,00
	UKUPNO AKTIVNOST	300.000,00	9.000,00	3,00
	UKUPNO PROGRAM	320.000,00	13.820,13	4,32
PROGRAM RAZVOJ POLJOPRIVREDE AKTIVNOST POTICAJI U POLJOPRIVREDI				
3	Rashodi poslovanja	291.500,00	38.800,00	13,31
32	Materijalni rashodi	30.000,00	13.300,00	44,33
323	Rashodi za usluge	30.000,00	13.300,00	44,33
3236	Zdravstvene i veterinarske usluge	30.000,00	13.300,00	44,33
35	Subvencije	231.000,00	5.000,00	2,16
352	Subvencije malim i srednjim poduzetnicima i poljoprivrednicima	231.000,00	5.000,00	2,16
3523	Subvencije poljoprivrednicima, obrtnicima, malim i srednjim poduzetnicima	231.000,00	5.000,00	2,16
37	Naknade građanima i kućanstvima na temelju osig. i druge naknade	5.500,00	-	-
372	Ostale naknade građanima i kućanst. iz proračuna	5.500,00	-	-
3722	Naknade građanima i kućanstvima u naravi - Sufinanc. tečaja vinogradar-podrumar	5.500,00	-	-
38	Ostali rashodi	25.000,00	20.500,00	82,00
381	Tekuće donacije	25.000,00	20.500,00	82,00
3811	Tekuće donacije u novcu	25.000,00	20.500,00	82,00
4	Rashodi za nabavu nefinancijske imovine	45.000,00	25.000,00	55,56
42	Rashodi za nabavu proizvedene dugotrajne imovine	45.000,00	25.000,00	55,56
426	Nematerijalna proizvedena imovina	45.000,00	25.000,00	55,56
4264	Ostala nematerijalna proizvedena imovina	45.000,00	25.000,00	55,56
	UKUPNO AKTIVNOST	336.500,00	63.800,00	18,96
AKTIVNOST UREĐENJE "RADOBOJSKOG TRNACA"				
3	Rashodi poslovanja	20.000,00	4.413,25	22,07
32	Materijalni rashodi	20.000,00	4.413,25	22,07
322	Rashodi za materijal i energiju	5.000,00	696,71	13,93
3224	Materijal i dijelovi za tekuće i investicijsko održavanje	5.000,00	696,71	13,93

323	Rashodi za usluge	15.000,00	3.716,54	24,78
3232	Usluge tekućeg i investicijskog održavanja	15.000,00	3.716,54	24,78
	UKUPNO AKTIVNOST	20.000,00	4.413,25	22,07
	UKUPNO PROGRAM	356.500,00	68.213,25	19,13
<b>PROGRAM IZGRADNJA ZONI MALOG PODUZETNIŠTVA</b>				
<b>AKTIVNOST IZGRADNJA CESTE U PODUZETNIČKOJ ZONI</b>				
4	Rashodi za nabavu nefinancijske imovine	655.792,00	-	-
42	Rashodi za nabavu proizvedene dugotrajne imovine	655.792,00	-	-
421	Građevinski objekti	655.792,00	-	-
4213	Ceste i sl.građevinski objekti	655.792,00	-	-
	UKUPNO AKTIVNOST	655.792,00	-	-
<b>AKTIVNOST PROČISTAČ OTPADNIH VODA</b>				
4	Rashodi za nabavu nefinancijske imovine	100.000,00	-	-
42	Rashodi za nabavu proizvedene dugotrajne imovine	100.000,00	-	-
426	Nematerijalna proizvedena imovina	100.000,00	-	-
4264	Ostala nematerijalna proizvedena imovina	100.000,00	-	-
	UKUPNO AKTIVNOST	100.000,00	-	-
<b>AKTIVNOST IZRADA PROJEKATA</b>				
4	Rashodi za nabavu nefinancijske imovine	500.000,00	85.791,54	17,16
42	Rashodi za nabavu proizvedene dugotrajne imovine	500.000,00	85.791,54	17,16
426	Nematerijalna proizvedena imovina	500.000,00	85.791,54	17,16
4264	Ostala nematerijalna proizvedena imovina	500.000,00	85.791,54	17,16
	UKUPNO AKTIVNOST	500.000,00	85.791,54	17,16
	UKUPNO PROGRAM	1.255.792,00	85.791,54	6,83
	UKUPNO GLAVA 3	1.932.292,00	167.824,92	8,69
<b>GLAVA 4KOMUNALNA DJELATNOST, UREĐENJE PROSTORA TE ZAŠTITA OKOLIŠA</b>				
<b>PROGRAM ODRŽAVANJE I IZGRADNJA KOMUNALNE INFRASTRUKTURE</b>				
<b>AKTIVNOST ODRŽAVANJE KOMUNALNE INFRASTRUKTURE</b>				
3	Rashodi poslovanja	615.000,00	209.370,19	34,04
32	Materijalni rashodi	615.000,00	209.370,19	34,04
322	Rashodi za materijal i energiju	280.000,00	59.696,12	21,32
3224	Materijal i dijelovi za tekuće i investicijsko održavanje - Naselja	250.000,00	58.879,12	23,55
3224	Materijal i dijelovi za tekuće i investicijsko održavanje	30.000,00	817,00	2,72
323	Rashodi za usluge	335.000,00	149.674,07	44,68
3232	Usluge tekućeg i investicijskog održavanja - Naselja	300.000,00	121.466,43	40,49
3232	Usluge tekućeg i investicijskog održavanja	35.000,00	28.207,64	80,59
4	Rashodi za nabavu nefinancijske imovine	20.000,00	10.394,40	51,97
42	Rashodi za nabavu proizvedene dugotrajne imovine	20.000,00	10.394,40	51,97
422	Postrojenja i oprema	20.000,00	10.394,40	51,97
4227	Uređaji, strojevi i oprema za ostale namjene - Prometni znakovi	20.000,00	10.394,40	51,97
	UKUPNO AKTIVNOST	635.000,00	219.764,59	34,61
<b>KAP.PROJEKT SANACIJA KLIZIŠTA</b>				
4	Rashodi za nabavu nefinancijske imovine	100.000,00	-	-
42	Rashodi za nabavu proizvedene dugotrajne imovine	100.000,00	-	-
421	Građevinski objekti	100.000,00	-	-
4213	Ceste i sl.građevinski objekti	100.000,00	-	-
	UKUPNO KAPITALNI PROJEKT	100.000,00	-	-
<b>AKTIVNOST REGULACIJA I PREMJEŠTANJE POTOKA</b>				
3	Rashodi poslovanja	100.000,00	100.000,00	100,00
38	Ostali rashodi	100.000,00	100.000,00	100,00
386	Kapitalne pomoći	100.000,00	100.000,00	100,00
3861	Kapitalne pomoći trgovačkim društvima u javnom sektoru	100.000,00	100.000,00	100,00
	UKUPNO AKTIVNOST	100.000,00	100.000,00	100,00
<b>KAP. PROJEKT ASFALTIRANJE JAVNIH PUTOVA I NOGOSTUPA</b>				
4	Rashodi za nabavu nefinancijske imovine	1.400.000,00	20.572,97	1,47
42	Rashodi za nabavu proizvedene dugotrajne imovine	1.400.000,00	20.572,97	1,47
421	Građevinski objekti	1.400.000,00	20.572,97	1,47
4213	Ceste i sl. građevinski objekti	1.400.000,00	20.572,97	1,47

	UKUPNO KAPITALNI PROJEKT	1.400.000,00	20.572,97	1,47
	KAP. PROJEKT IZGRADNJA NOGOSTUPA			
4	Rashodi za nabavu nefinancijske imovine	400.000,00	273.672,31	68,42
42	Rashodi za nabavu proizvedene dugotrajne imovine	400.000,00	273.672,31	68,42
421	Građevinski objekti	400.000,00	273.672,31	68,42
4213	Ceste i sl.građevinski objekti	400.000,00	273.672,31	68,42
	UKUPNO KAPITALNI PROJEKT	400.000,00	273.672,31	68,42
	KAP. PROJEKT IZGRADNJA I REKONSTRUKCIJA TURISTIČKE RIMSKE CESTE			
4	Rashodi za nabavu nefinancijske imovine	1.750.000,00	4.729,33	0,27
42	Rashodi za nabavu proizvedene dugotrajne imovine	1.750.000,00	4.729,33	0,27
421	Građevinski objekti	1.750.000,00	4.729,33	0,27
4213	Ceste i sl.građevinski objekti	1.750.000,00	4.729,33	0,27
	UKUPNO KAPITALNI PROJEKT	1.750.000,00	4.729,33	0,27
	UKUPNO PROGRAM	4.385.000,00	618.739,20	14,11
	PROGRAM ZAŠTITA OKOLIŠA			
	AKTIVNOST SANACIJA ODLAGALIŠTA OTPADA			
3	Rashodi poslovanja	35.000,00	10.614,00	30,33
32	Materijalni rashodi	35.000,00	10.614,00	30,33
323	Rashodi za usluge	35.000,00	10.614,00	30,33
3232	Usluge tekućeg i investicijskog održavanja	35.000,00	10.614,00	30,33
	UKUPNO AKTIVNOST	35.000,00	10.614,00	30,33
	AKTIVNOST HIGIJENIČARSKA SLUŽBA I DERATIZACIJA			
3	Rashodi poslovanja	56.000,00	27.579,74	49,25
32	Materijalni rashodi	56.000,00	27.579,74	49,25
323	Rashodi za usluge	56.000,00	27.579,74	49,25
3234	Komunalne usluge	50.000,00	24.091,34	48,18
3236	Zdravstvene i veterinarske usluge	6.000,00	3.488,40	58,14
	UKUPNO AKTIVNOST	56.000,00	27.579,74	49,25
	UKUPNO PROGRAM	91.000,00	38.193,74	41,97
	PROGRAM UREĐENJE PROSTORA			
	AKTIVNOST UREĐENJE IGRALIŠTA			
3	Rashodi poslovanja	35.000,00	34.770,00	99,34
32	Materijalni rashodi	35.000,00	34.770,00	99,34
323	Rashodi za usluge	35.000,00	34.770,00	99,34
3232	Usluge tekućeg i investicijskog održavanja	35.000,00	34.770,00	99,34
	UKUPNO AKTIVNOST	35.000,00	34.770,00	99,34
	KAP.PROJEKT UREĐENJE DRUŠTVENOG DOMA			
4	Rashodi za nabavu nefinancijske imovine	45.000,00	44.695,65	99,32
42	Rashodi za nabavu proizvedene dugotrajne imovine	45.000,00	44.695,65	99,32
421	Građevinski objekti	45.000,00	44.695,65	99,32
4212	Poslovni objekti	45.000,00	44.695,65	99,32
	UKUPNO KAPITALNI PROJEKT	45.000,00	44.695,65	99,32
	TEK,PROJEKT STROJEVI ZA ČIŠĆENJE JAVNIH POVRŠINA			
4	Rashodi za nabavu nefinancijske imovine	24.000,00	-	-
42	Rashodi za nabavu proizvedene dugotrajne imovine	24.000,00	-	-
422	Postrojenja i oprema	24.000,00	-	-
4227	Uređaji, strojevi i oprema za ostale namjene	24.000,00	-	-
	UKUPNO TEKUĆI PROJEKT	24.000,00	-	-
	AKTIVNOST UREĐENJE OKUĆNICA			
3	Rashodi poslovanja	5.000,00	-	-
32	Materijalni rashodi	5.000,00	-	-
329	Ostali nespomenuti rashodi poslovanja	5.000,00	-	-
3299	Ostali nespomenuti rashodi poslovanja - nagrade za najljepša dvorišta	5.000,00	-	-
	UKUPNO AKTIVNOST	5.000,00	-	-
	UKUPNO PROGRAM	109.000,00	79.465,65	72,90
	UKUPNO GLAVA 4	4.585.000,00	736.398,59	16,06
	GLAVA 5 GROBLJE			
	PROGRAM ODRŽAVANJE GROBLJA I MRTVAČNICE			

## AKTIVNOST ODRŽAVANJE GROBLJA I MRTVAČNICE

3	Rashodi poslovanja	379.100,00	148.862,47	39,27
31	RASHODI ZA ZAPOSLENE	124.100,00	62.146,65	50,08
311	Plaće	100.000,00	50.893,08	50,89
3111	Plaće za redovan rad	100.000,00	50.893,08	50,89
312	Ostali rashodi za zaposlene	6.800,00	2.500,00	36,76
3121	Ostali rashodi za zaposlene	6.800,00	2.500,00	36,76
313	Doprinosi na plaće	17.300,00	8.753,57	50,60
3132	Doprinosi na plaće za zdrav.osiguranje	15.500,00	7.888,43	50,89
3133	Doprinosi na plaće za zapošljavanje	1.800,00	865,14	48,06
32	Materijalni rashodi	255.000,00	86.715,82	34,01
321	Naknade troškova zaposlenima	12.000,00	5.442,00	45,35
3212	Naknada za prijevoz na posao	12.000,00	5.442,00	45,35
322	Rashodi za materijal i energiju	32.000,00	18.178,68	56,81
3221	Uredski materijal i ostali mat. rashodi - radna i zaštitna odjeća i obuća	3.000,00	-	-
3223	Energija	4.000,00	1.655,02	41,38
3224	Materijal i dijelovi za tek.i investicijsko održavanje	25.000,00	16.523,66	66,09
323	Rashodi za usluge	210.000,00	62.667,80	29,84
3232	Usluge tekućeg i investicijskog održavanja	170.000,00	44.997,80	26,47
3234	Komunalne usluge - odvoz smeća	40.000,00	17.670,00	44,18
329	Ostali nespomenuti rashodi poslovanja	1.000,00	427,34	42,73
3292	Premije osiguranja	1.000,00	427,34	42,73
	UKUPNO AKTIVNOST	379.100,00	148.862,47	39,27
	UKUPNO GLAVA 5	379.100,00	148.862,47	39,27

## GLAVA 6 USLUGE UNAPREĐENJA STANOVANJA I ZAJEDNICE

## PROGRAM OPSKRBA PITKOM VODOM

## AKTIVNOST LOKALNI VODOVOD

3	Rashodi poslovanja	256.650,00	145.177,27	56,57
31	Rashodi za zaposlene	113.150,00	59.873,42	52,92
311	Plaće	94.500,00	50.020,00	52,93
3111	Plaće za zaposlene	94.500,00	50.020,00	52,93
312	Ostali rashodi za zaposlene	2.400,00	1.250,00	52,08
3121	Ostali rashodi za zaposlene	2.400,00	1.250,00	52,08
313	Doprinosi na plaće	16.250,00	8.603,42	52,94
3132	Doprinos za zdravstveno osiguranje	14.600,00	7.753,08	53,10
3133	Doprinos za zapošljavanje	1.650,00	850,34	51,54
32	Materijalni rashodi	143.500,00	85.303,85	59,45
321	Naknade troškova zaposlenima	10.000,00	-	-
3211	Službena putovanja	10.000,00	-	-
322	Rashodi za materijal i energiju	73.000,00	44.010,21	60,29
3221	Radna i zaštitna odjeća i obuća	-	-	-
3223	Energija	25.000,00	22.550,31	90,20
3224	Materijal i dijelovi za tekuće i investicijsko održavanje	48.000,00	21.459,90	44,71
323	Rashodi za usluge	56.500,00	38.111,12	67,45
3232	Usluge tekućeg i investicijskog održavanja	40.000,00	31.181,72	77,95
3236	Zdravstvene i veterinarske usluge	15.000,00	6.405,00	42,70
3239	Ostale usluge	1.500,00	524,40	34,96
329	Ostali nespomenuti rashodi poslovanja	4.000,00	3.182,52	79,56
3292	Premije osiguranja	4.000,00	3.182,52	79,56
	UKUPNO AKTIVNOST	256.650,00	145.177,27	56,57

## KAP. PROJEKT REKONSTRUKCIJA VODOVODNE MREŽE

4	Rashodi za nabavu nefinancijske imovine	250.000,00	106.037,14	42,41
42	Rashodi za nabavu proizvedene dugotrajne imovine	50.000,00	7.429,80	14,86
421	Građevinski objekti	50.000,00	7.429,80	14,86
4214	Ostali građevinski objekti-vodovod, novi dio	50.000,00	7.429,80	14,86
45	Rasdodi za dodatna ulaganja na nefinancijskoj imovini	200.000,00	98.607,34	49,30
452	Dodatna ulaganja na prostrojenjima i opremi	200.000,00	98.607,34	49,30
4521	Dodatna ulaganja na prostrojenjima i opremi	200.000,00	98.607,34	49,30

UKUPNO KAPITALNI PROJEKT	250.000,00	106.037,14	42,41
AKTIVNOST JAVNA RASVJETA			
3 Rashodi poslovanja	165.000,00	80.490,86	48,78
32 Materijalni rashodi	165.000,00	80.490,86	48,78
322 Rashodi za materijal i energiju	110.000,00	62.173,06	56,52
3223 Energija	110.000,00	62.173,06	56,52
323 Rashodi za usluge	55.000,00	18.317,80	33,31
3232 Usluge tekućeg investicijskog održavanja	35.000,00	18.317,80	52,34
3237 Intelektualne i osobne usluge-dokum.za proširenje mreže	20.000,00	-	-
4 Rashodi za nabavu nefinancijske imovine	335.000,00	249.908,46	74,60
42 Rashodi za nabavu proizvedene dugotrajne imovine	335.000,00	249.908,46	74,60
421 Građevinski objekti	335.000,00	249.908,46	74,60
4214 Ostali građevinski objekti	335.000,00	249.908,46	74,60
UKUPNO AKTIVNOST	500.000,00	330.399,32	66,08
UKUPNO GLAVA 6	1.006.650,00	581.613,73	57,78
GLAVA 7 KULTURA I RELIGIJA			
PROGRAM JAVNE POTREBE U KULTURI			
AKTIVNOST UDRUGE U KULTURI I OSTALE ORGANIZACIJE			
3 Rashodi poslovanja	30.000,00	14.200,00	47,33
38 Ostali rashodi	30.000,00	14.200,00	47,33
381 Tekuće donacije	30.000,00	14.200,00	47,33
3811 Tekuće donacije u novcu	30.000,00	14.200,00	47,33
UKUPNO AKTIVNOST	30.000,00	14.200,00	47,33
AKTIVNOST NABAVA KNIGA ZA KNJIŽNICU			
4 Rashodi za nabavu nefinancijske imovine	10.000,00	2.005,00	20,05
42 Rashodi za nabavu proizvedene dugotrajne imovine	10.000,00	2.005,00	20,05
424 Knjige, umjetnička djela i ostale izložbene vrijednosti	10.000,00	2.005,00	20,05
4241 Knjige u knjižnicama	10.000,00	2.005,00	20,05
UKUPNO AKTIVNOST	10.000,00	2.005,00	20,05
UKUPNO PROGRAM	40.000,00	16.205,00	40,51
PROGRAM POMOĆ ŽUPI PRESVETOG TROJSTVA			
AKTIVNOST ŽUPA PRESVETOG TROJSTVA			
3 Rashodi poslovanja	80.500,00	50.000,00	62,11
38 Donacije i ostali rashodi	80.500,00	50.000,00	62,11
381 Tekuće donacije	80.500,00	50.000,00	62,11
3811 Tekuće donacije u novcu	80.500,00	50.000,00	62,11
UKUPNO AKTIVNOST	80.500,00	50.000,00	62,11
UKUPNO PROGRAM	80.500,00	62,11	
PROGRAM UREĐENJE STARE ŠKOLSKE ZGRADE			
AKTIVNOST UREĐENJE STARE ŠKOLSKE ZGRADE			
4 Rashodi za nabavu nefinancijske imovine	900.000,00	15.988,73	1,78
42 Rashodi za nabavu proizvedene dugotrajne imovine	900.000,00	15.988,73	1,78
421 Građevinski objekti	900.000,00	15.988,73	1,78
4212 Poslovni objekti	900.000,00	15.988,73	1,78
UKUPNO AKTIVNOST	900.000,00	15.988,73	1,78
UKUPNO PROGRAM	900.000,00	15.988,73	1,78
UKUPNO GLAVA 7	1.020.500,00	82.193,73	8,05
GLAVA 8 REKREACIJA I ŠPORT			
PROGRAM PROGRAM JAVNIH POTREBA U ŠPORTU			
AKTIVNOST UDRUGE U ŠPORTU			
3 Rashodi poslovanja	161.500,00	91.000,00	56,35
38 Ostali rashodi	161.500,00	91.000,00	56,35
381 Tekuće donacije	161.500,00	91.000,00	56,35
3811 Tekuće donacije u novcu	161.500,00	91.000,00	56,35
UKUPNO AKTIVNOST	161.500,00	91.000,00	56,35
UKUPNO GLAVA 8	161.500,00	91.000,00	56,35
GLAVA 9 OBRAZOVANJE			
PROGRAM SUFINANCIRANJE PREDŠKOLSKOG OBRAZOVANJA			

## AKTIVNOST SUFINANCIRANJE DJEČJIH VRTIĆA

3	Rashodi poslovanja	200.000,00	128.885,00	64,44
38	Ostali rashodi	200.000,00	128.885,00	64,44
381	Tekuće donacije	200.000,00	128.885,00	64,44
3811	Tekuće donacije u novcu	200.000,00	128.885,00	64,44
	UKUPNO AKTIVNOST	200.000,00	128.885,00	64,44

## AKTIVNOST SUFINANCIRANJE RADA MALE ŠKOLE

3	Rashodi poslovanja	45.000,00	35.898,50	79,77
38	Ostali rashodi	45.000,00	35.898,50	79,77
381	Tekuće donacije	45.000,00	35.898,50	79,77
3811	Tekuće donacije u novcu	45.000,00	35.898,50	79,77
	UKUPNO AKTIVNOST	45.000,00	35.898,50	79,77
	UKUPNO PROGRAM	245.000,00	164.783,50	67,26

## PROGRAM SUFINANCIRANJE OSNOVNOG OBRAZOVANJA

## AKTIVNOST ŠKOLSKA NATJECANJA

3	Rashodi poslovanja	5.000,00	5.000,00	100,00
38	Ostali rashodi	5.000,00	5.000,00	100,00
381	Tekuće donacije	5.000,00	5.000,00	100,00
3811	Tekuće donacije u novcu	5.000,00	5.000,00	100,00
	UKUPNO AKTIVNOST	5.000,00	5.000,00	100,00

## AKTIVNOST OBUKA NEPLIVAČA

3	Rashodi poslovanja	5.000,00	5.000,00	100,00
38	Ostali rashodi	5.000,00	5.000,00	100,00
381	Tekuće donacije	5.000,00	5.000,00	100,00
3811	Tekuće donacije u novcu	5.000,00	5.000,00	100,00
	UKUPNO AKTIVNOST	5.000,00	5.000,00	100,00

## AKTIVNOST DAROVI DJECI ZA SV. NIKOLU

3	Rashodi poslovanja	10.000,00	-	-
37	Naknade građanima i kućanstvima na temelju osiguranja i druge naknade	10.000,00	-	-
372	Ostale naknade građanima i kućanstvima iz proračuna	10.000,00	-	-
3722	Naknade građanima i kućanstvima u naravi	10.000,00	-	-
	UKUPNO AKTIVNOST	10.000,00	-	-

## AKTIVNOST POMOĆ KOD UREĐENJA PODRUČNE ŠKOLE

3	Rashodi poslovanja	21.900,00	-	-
38	Ostali rashodi	21.900,00	-	-
381	Tekuće donacije	21.900,00	-	-
3811	Tekuće donacije u novcu	21.900,00	-	-
	UKUPNO AKTIVNOST	21.900,00	-	-

## KAP. PROJEKTIZGRADNJA SPORTSKE DVORANE OSNOVNE ŠKOLE SIDE KOŠUTIĆ

4	Rashodi za nabavu nefinancijske imovine	1.915.000,00	1.914.687,13	99,98
42	Rashodi za nabavu proizvedene dugotrajne imovine	1.915.000,00	1.914.687,13	99,98
421	Građevinski objekti	1.915.000,00	1.914.687,13	99,98
4212	Poslovni objekti	1.915.000,00	1.914.687,13	99,98
	UKUPNO KAPITALNI PROJEKT	1.915.000,00	1.914.687,13	99,98
	UKUPNO PROGRAM	1.956.900,00	1.924.687,13	98,35
	UKUPNO GLAVA 9	2.201.900,00	2.089.470,63	94,89

## GLAVA 10 SOCIJALNA ZAŠTITA

## PROGRAM PROGRAM JAVNIH POTREBA U SOCIJALNOJ SKRBI I ZDRAVSTVU

## AKTIVNOST POMOĆI I DONACIJE

3	Rashodi poslovanja	120.000,00	43.028,14	35,86
37	Naknade građ. i kućanst.na temelju osig. i druge naknade	120.000,00	43.028,14	35,86
372	Ostale naknade građanima i kućanstvima iz proračuna	120.000,00	43.028,14	35,86
3721	Naknade građanima i kućanstvima u novcu	85.000,00	17.590,00	20,69
3722	Naknade građanima i kućanstvima u naravi	35.000,00	25.438,14	72,68
	UKUPNO AKTIVNOST	120.000,00	43.028,14	35,86

## AKTIVNOST ŠKOLSKA KUHINJA - SOCIJALNO UGROŽENOJ DJECI

3	Rashodi poslovanja	35.000,00	20.000,00	57,14
38	Ostali rashodi	35.000,00	20.000,00	57,14

381	Tekuće donacije	35.000,00	20.000,00	57,14
3811	Tekuće donacije u novcu	35.000,00	20.000,00	57,14
	UKUPNO AKTIVNOST	35.000,00	20.000,00	57,14
<b>AKTIVNOST POMOĆI UČENICIMA I STUDENTIMA I SUBVENCija PRIJEVOZA</b>				
3	Rashodi poslovanja	250.000,00	226.475,61	90,59
37	Naknade građanima i kućanstvima na temelju osig. i druge naknade	250.000,00	226.475,61	90,59
372	Ostale naknade građanima i kućanst. iz proračuna	250.000,00	226.475,61	90,59
3721	Naknade građanima i kućanstvima u novcu	250.000,00	226.475,61	90,59
	UKUPNO AKTIVNOST	250.000,00	226.475,61	90,59
<b>AKTIVNOST POMOĆ U KUĆI STARIJIM OSOBAMA</b>				
3	Rashid poslovanja	38.000,00	-	-
36	Ponoći dane u inozemstvo i unutar opće države	38.000,00	-	-
363	Pomoći unutar opće države	38.000,00	-	-
3631	Tekuće pomoći unutar opće države	38.000,00	-	-
	UKUPNO AKTIVNOST	38.000,00	-	-
<b>AKTIVNOST POMOĆI I DONACIJE</b>				
3	Rashodi poslovanja	74.000,00	27.900,00	37,70
38	Ostali rashodi	74.000,00	27.900,00	37,70
381	Tekuće donacije	74.000,00	27.900,00	37,70
3811	Tekuće donacije u novcu	74.000,00	27.900,00	37,70
	UKUPNO AKTIVNOST	74.000,00	27.900,00	37,70
	UKUPNO PROGRAM	517.000,00	317.403,75	61,39
	UKUPNO GLAVA 10	517.000,00	317.403,75	61,39
	UKUPNO RAZDJEL 2	12.845.657,60	4.683.027,07	36,46
	UKUPNO RASHODI	13.102.407,60	4.801.475,26	36,65

## III. ZAVRŠNE ODREDBE

## Članak 4.

Sastavni dio Polugodišnjeg obračuna Proračuna Općine Radoboj za 2008. godinu su i pripadajući programi.

## Članak 5.

Polugodišnji obračun Proračuna Općine Radoboj za 2008. godinu stupa na snagu osam dana nakon objave u Službenom glasniku Krapinsko zagorske županije.

KLASA : 021-05/08-01-187

URBROJ : 2140-04/01-01/08-03

Radoboj, 19. rujna 2008.

PREDsjedNIK OPĆINSKOG VIJEĆA

Alojz Sajko, v.r.

Temeljem članka 7. stavaka 1. i 2. Zakona o socijalnoj skrbi (Narodne novine broj 73/94 i 59/01) i članka 25. Statuta Općine Radoboj (Službeni glasnik Krapinsko-zagorske županije broj 08/01. i 19/01), Općinsko vijeće Općine Radoboj na 21. sjednici održanoj dana 19. rujna 2008. godine, donosi

**POLUGODIŠNJI OBRAČUN PROGRAMA  
JAVNIH POTREBA U SOCIJALNOJ SKRBI  
OPĆINE RADOBOJ ZA 2008. GODINU**

Pomoći i donacije

Nabava ogrjeva - decentralizacija

Sukladno Zakonu o izmjenama i dopunama Zakona o socijalnoj skrbi samcu ili obitelji koja se grije na drva može se, jednom godišnje osigurati 3 m<sup>2</sup> drva ili se može odobriti novčani iznos za podmirenje tog troška u visini koju odlukom odredi nadležna jedinica područne (regionalne) samouprave.

Sredstva će se isplaćivati direktno korisnicima prema popisu koji dostavi Centar za socijalnu skrb Krapina.

Sredstva za tu namjenu jedinica područne samouprave doznačiti će u općinski proračun u narednom razdoblju.

Plan 2008.	Izvršenje 30.06.	Indeks
45.000,00	0,00	0,00

Jednokratne pomoći za novorođenu djecu

Za svako novorođeno dijete obitelji ili samohranom roditelju osigurava se jednokratna pomoć u iznosu od 500,00 kuna. Sredstva se isplaćuju prema zahtjevima. Pravo na pomoć imaju roditelji s prebivalištem na području Općine Radoboj. U prvoj polovici 2008. godine zahtjev za navedenu vrstu pomoći podnijelo je 13 korisnika.

Plan 2008.	Izvršenje 30.06.	Indeks
25.000,00	6.500,00	26,00

Ostale naknade i pomoći

Sukladno članku 18. Odluke o socijalnoj skrbi Općine Radoboj, jednokratna novčana pomoć može se odobriti pojedincu ili obitelji koji, zbog trenutačnih okolnosti, npr. bolesti, školovanja, smrti člana obitelji, elementarnih nepogoda ili drugih nevolja nisu u mogućnosti zadovoljiti osnovne životne potrebe. Pomoć se odobrava na temelju pismenog zahtjeva uz priloženu dokumentaciju kojom se dokazuju okolnosti zbog kojih je jednokratna pomoć prijeko potrebna.

Svi radno sposobni primatelji socijalne pomoći dužni su se odazvati na društveno koristan rad prema programu koji utvrdi Općinsko poglavarstvo.

Plan 2008.	Izvršenje 30.06.	Indeks
15.000,00	11.090,00	73,93

Podmirenje troškova stanovanja

Pomoć za podmirenje troškova stanovanja odobrava se do visine iznosa polovice sredstava potrebnih za održavanje samca ili obitelji utvrđenih prema članku 16. stavku 2. i 3. Zakona o socijalnoj skrbi te članka 13. Odluke o socijalnoj skrbi Općine Radoboj.

Plan 2008.	Izvršenje 30.06.	Indeks
10.000,00	2.704,14	27,04

Paketi za socijalno ugrožene pojedince

Općina Radoboj potkraj svake godine osigurava oko 120 paketa za socijalno ugrožene pojedince s područja Općine. Paket se sastoji od prehrambenih i higijenskih potrepština.

Plan 2008.	Izvršenje 30.06.	Indeks
25.000,00	22.734,00	90,93

Školska kuhinja

Pravo na besplatnu školsku kuhinju ostvaruju učenici osnovne škole s prebivalištem na području općine Radoboj, a čiji roditelji nemaju dovoljno sredstava za podmirenje osnovnih životnih potreba i nisu u mogućnosti ostvariti ih svojim radom ili prihodom od imovine ili nekih drugih izvora. Osnovna škola dostavlja popis djece sukladno navedenom kriteriju Upravnom odjelu Općine Radoboj.

Plan 2008.	Izvršenje 30.06.	Indeks
35.000,00	20.000,00	57,14

Pomoći učenicima i studentima i subvencija srednjoškolskog prijevoza

Općina Radoboj će sukladno Pravilniku o utvrđivanju kriterija i postupka za dodjelu pomoći učenicima srednjih škola i studentima s područja općine Radoboj, dodijeliti pomoći učenicima i studentima s područja općine. Broj i visinu pomoći za svaku školsku godinu utvrđuje Općinsko poglavarstvo zaključkom, a u zavisnosti s osiguranim sredstvima u proračunu.

U 2008. godini Općina Radoboj će financirati prijevoz svih učenika srednjih škola s područja općine. Učenicima koji pohađaju Srednju školu Krapina osiguran je autotaxi prijevoz, s kojim prijevoznicima je potpisan ugovor o financiranju prijevoza. Učenicima koji pohađaju druge srednje škole općina će subvencionirati 75%

cijene prijevoza, dok će 25% subvencionirati Krapinsko zagorska županija.

Plan 2008.	Izvršenje 30.06.	Indeks
250.000,00	226.745,61	90,70

Pomoć u kući starijim osobama

Općina Radoboj uključila se u Program "Pomoć u kući starijim osobama". U Program je uključeno 156 korisnika sa područja Grada Krapine i susjednih općina, pa tako i Općine Radoboj, a zapošljava 9 djelatnika. Sredstva potrebna za provođenje Programa osiguravaju Ministarstvo obitelji, branitelja i međugeneracijske solidarnosti, Grad Krapina i Općine Radoboj, Đurmanec, Jesenje i Petrovsko. Za navedeni Program potrebno je ovom I. izmjenom proračuna povećati sredstva za 23.456,60 kuna.

Plan 2008.	Izvršenje 30.06.	Indeks
38.000,00	23.456,60	61,72

Programske aktivnosti udruga

Planiranjem sredstava u Proračunu Općine Radoboj financirat će se programi socijalno – humanitarnih udruga. Zakonom o udrugama (Narodne novine broj 88/01) obavezuje jedinice lokalne uprave i samouprave da u svom proračunu osiguraju donacije udrugama koje su od interesa za lokalnu zajednicu. Visina sredstava utvrđuje se Programom, a doznajuju se na račune udruga. Udruge su dužne podnositi izvješća o svojim aktivnostima i korištenju sredstava.

Crveni križ Krapina

Financiranje javnih ovlasti i redovne djelatnosti Crvenog križa zakonska je obveza. Zakonom o hrvatskom Crvenom križu ("Narodne novine" broj 92/01, članak 14.) utvrđeno je da gradovi i općine za Službu traženja Hrvatskog Crvenog križa izdvajaju 0,2% sredstava proračuna, za redovnu djelatnost od 0,5 do 1,8% proračuna, iz čega slijedi da ukupna zakonska sredstva iznose od 0,7% do 2% proračuna. Za financiranje djelatnosti Crvenog križa Krapina Općina Radoboj planira izdvojiti 51.000,00 kuna.

Plan 2008.	Izvršenje 30.06.	Indeks
51.000,00	25.500,00	50,00

I. izmjenom Proračunom za 2008. godinu Općina Radoboj planira sredstva za udruge kako slijedi:

RAČUN	NAZIV RAČUNA	Plan 2008.	Izvršenje 30.06.	Indeks
3811	Udruga umirovljenika – podružnica Radoboj	12.000,00	0,00	0,00
3811	Udruga slijepih Krapinsko-zagorske županije	1.000,00	0,00	0,00
3811	Društvo distrofičara, invalida cerebralne i dječje paralize i tjelesnih invalida Krapinsko-zagorske županije	1.000,00	0,00	0,00
3811	Društvo za pomoć mentalno retardiranim osobama Krapinsko zagorske županije	1.000,00	0,00	0,00
3811	Udruga hrvatskih vojnih invalida domovinskog rata	1.000,00	0,00	0,00
3811	Društvo multiple skleroze Krapinsko zagorske županije	1.000,00	0,00	0,00
3811	Udruga za celijakiju Krapinsko zagorske županije	1.000,00	1.000,00	100,0
3811	Udruga za borbu protiv raka Zlatno srce	1.000,00	0,00	0,00

3811	Sindikata umirovljenika Hrvatske, podružnica Radoboj	2.000,00	0,00	0,00
3811	Udruga dragovoljaca i veterana domovinskog rata	1.000,00	1.000,00	100,0
3811	Ostale udruge	1.000,00	400,00	40,00

Ukupna sredstva za provođenje Programa javnih potreba u socijalnoj skrbi iznose 517.000,00 kuna. U prvoj polovici godine utrošena su sredstva u iznosu od 317.403,75 kn odnosno 61,39% planiranih sredstava.

Ovaj program stupa na snagu osam dana nakon objave u Službenom glasniku Krapinsko-zagorske županije. KLASA: 021-05/08-01-187

URBROJ: 2140-04/01-01/08-03

Radoboj, 19. rujna 2008.

PREDSJEDNIK OPĆINSKOG VIJEĆA

Alojz Sajko, v.r.

Na temelju članka 30. Zakona o komunalnom gospodarstvu (pročišćeni tekst, Narodne novine broj 26/03, 82/04, 110/04), te članka 25. Statuta Općine Radoboj (Službeni glasnik Krapinsko-zagorske županije broj 08/01. i 19/01) Općinsko vijeće Općine Radoboj na 21. sjednici održanoj dana 19. rujna 2008. godine donosi

**POLUGODIŠNJI OBRAČUN PROGRAMA  
GRADNJE OBJEKATA I UREĐAJA  
KOMUNALNE INFRASTRUKTURE  
NA PODRUČJU OPĆINE RADOBOJ ZA 2008.**

**GODINU**

**Članak 1.**

Ovim Programom utvrđuju se objekti i uređaji komunalne infrastrukture koji će se graditi u 2008. godini. Program gradnje objekata i uređaja komunalne infrastrukture sadrži: opis poslova s procjenom troškova za gradnju pojedinih objekata i uređaja za nabavku opreme, iskaz financijskih sredstava potrebnih za ostvarivanje programa s naznakom izvora financiranja po djelatnostima, te namjenu i aktivnosti za realizaciju.

**Članak 2.**

Sukladno članku 30. stavka 1. Zakona o komunalnom gospodarstvu, utvrđuju se slijedeći programi:

Asfaltiranje javnih putova i nogostupa

Ovim programom predviđeno je asfaltiranje nerazvrstanih cesta koje će se asfaltirati prema zahtjevima građana. Planiraju se asfaltirati neasfaltirani lokalni putovi, presvlačenje prvog sloja, te nogostupi koji su izgrađeni u 2007. godini.

OPIS	Plan 2008.	Izvršenje 30.06.	Indeks
Asfaltiranje javnih putova i nogostupa	1.400.000,00	20.572,97	1,47

Izvori financiranja: sufinanciranje građana, komunalni doprinos, sredstva proračuna Općine Radoboj.

Izgradnja nogostupa

Predviđa se gradnja nogostupa na području Općine Radoboj i to u naseljima Jazvine i Radoboj. Do 30.06. utrošena su sredstva u iznosu od 273.672,31 kn za izgrad-

nju nogostupa u naselju Radoboj-Skrižišće, Mikši te na relaciji Kapelica – Šemnički.

OPIS	Plan 2008.	Izvršenje 30.06.	Indeks
Izgradnja nogostupa	400.000,00	273.672,31	68,42

Izvori financiranja: pomoći iz proračuna, sredstva proračuna.

Izgradnja i rekonstrukcija turističke rimske ceste

Predviđa se proširenje ceste i rješavanje odvodnje prema Glavnom projektu na relaciji Sv.Jakob – Radoboj.

OPIS	Plan 2008.	Izvršenje 30.06.	Indeks
Izgradnja ceste	1.750.000,00	4.729,33	0,27

Izvori financiranja: pomoći iz proračuna i sredstva proračuna Općine Radoboj.

Prometni znakovi

Za nabavu prometnih znakova i ogledala u 2008. godini planirana su sredstva u iznosu 20.000,00 kn, a u prvoj polovici godine utrošeno je 10.394,40 kn za nabavu prometnih ogledala.

OPIS	Plan 2008.	Izvršenje 30.06.	Indeks
Prometni znakovi	20.000,00	10.394,40	51,97

Izvori financiranja: sredstva proračuna.

Uređenje društvenog doma

U 2008. godini planira se završetak izgradnje društvenog doma u Orehovcu Radobjskom. Za ovu namjenu utrošena su sredstva u iznosu od 44.695,65 kuna.

OPIS	Plan 2008.	Izvršenje 30.06.	Indeks
Uređenje društvenog doma	45.000,00	44.695,65	99,32

Izvori financiranja: sredstva proračuna

Strojevi za čišćenje javnih površina

U iznosu od 24.000,00 kn planirana je kupnja 2 stroja za čišćenje nogostupa i ostalih javnih površina. Do 30.06. ista nije realizirana.

OPIS	Plan 2008.	Izvršenje 30.06.	Indeks
Strojevi za čišćenje javnih površina	24.000,00	0,00	0,00

Izvor financiranja: sredstva proračuna

Sanacija klizišta

Za sanaciju klizišta na području općine tijekom 2008. godini planirani su radovi u iznosu od 100.000,00

kuna.

OPIS	Plan 2008.	Izvršenje 30.06.	Indeks
Sanacija klizišta	100.000,00	0,00	0,00

Izvori financiranja: pomoći iz proračuna i sredstva proračuna.

Kupnja zemljišta

Općina Radoboj dužna je stvarati uvjete za uređenje građevinskog zemljišta, odnosno izgradnju objekata i uređaja komunalne infrastrukture, planiranih ovim programom, a u skladu sa prostorno planskom dokumentacijom. Za realizaciju projekata i programa potrebno je riješiti imovinsko pravne odnose otkupom nekretnina, odnosno zemljišta.

OPIS	Plan 2008.	Izvršenje 30.06.	Indeks
Otkup zemljišta	300.000,00	9.000,00	3,00

Izvori financiranja: sredstva proračuna

Izrada projekata

Predviđa se izrada projekta – Urbanistički plan, Detaljni plan središnje zone naselja, te ostalih potrebnih projekata za gradnju komunalne infrastrukture u zoni. Do 30.06. izvršeno je 85.791,54 kn.

OPIS	Plan 2008.	Izvršenje 30.06.	Indeks
Izrada projekata	500.000,00	85.791,54	17,16

Izvori financiranja: sredstva proračuna.

Pročistač otpadnih voda

U 2008. godini planira se izrada projektne dokumentacije za izgradnju pročistača otpadnih voda za potrebe Industrijske zone i naselja Gornja Šemnica.

OPIS	Plan 2008.	Izvršenje 30.06.	Indeks
Izrada projekata	100.000,00	0,00	0,00

Izvori financiranja: sredstva proračuna.

Izgradnja ceste u Zoni malog poduzetništva

Planira se izgradnja dijela unutarnje prometnice u Zoni malog poduzetništva u Gornjoj Šemnici. Za ovu namjenu planiraju se sredstva u iznosu 655.792,00 kn.

OPIS	Plan 2008.	Izvršenje 30.06.	Indeks
Izgradnja ceste	655.792,00	0,00	0,00

Izvori financiranja: sredstva proračuna.

Izgradnja javne rasvjete

Izgradnja javne rasvjete planira se na području cijele općine Radoboj, a do 30.06. izvršeno je 249.908,46 kn za izgradnju javne rasvjete.

OPIS	Plan 2008.	Izvršenje 30.06.	Index
Ostali građevinski objekti	335.000,00	249.908,46	74,60

Izvori financiranja: sredstva proračuna.

Rekonstrukcija vodovodne mreže

Za rekonstrukciju vodovodne mreže i izgradnju

novog vodovoda planirana su sredstva u ukupnom iznosu od 250.000,00 kuna. Do 30.06. utrošena su sredstva u iznosu od 106.037,14 kn za kupnju cijevi.

U 2008. na relacijama Gradinje – Horvati, Gradinje – Bregi Radobojski i Šemnički Kraljevec - industrijska zona, zamijeniti će se salonitne cijev, a na relaciji Radoboj (Potočki) – Gorjani Sutinski planira se završetak i stavljanje u funkciju novog vodovoda.

OPIS	Plan 2008.	Izvršenje 30.06.	Indeks
Ostali građ. objekti – novi dio	50.000,00	7.429,80	14,86

Dodat. ulaganja

na postr. i opremi 200.000,00 98.607,34 49,30

Izvori financiranja: naknade za priključak vodovoda, naplata održavanja vodovoda, sredstva proračuna.

Članak 3.

Ovaj program stupa na snagu osam dana nakon objave u Službenom glasniku Krapinsko-zagorske županije.

KLASA: 021-05/08-01-187

URBROJ: 2140-04/01-01/08-03

Radoboj, 19. rujna 2008.

PREDSJEDNIK OPĆINSKOG VIJEĆA

Alojz Sajko, v.r.

Na temelju članka 28. Zakona o komunalnom gospodarstvu (pročišćeni tekst, Narodne novine broj 26/03, 82/04, 110/04), te članka 25. Statuta Općine Radoboj (Službeni glasnik Krapinsko-zagorske županije broj 08/01. i 19/01) Općinsko vijeće Općine Radoboj na 21. sjednici održanoj dana 19. rujna 2008. godine, donosi

### **POLUGODIŠNJI OBRAČUN PROGRAMA ODRŽAVANJA KOMUNALNE INFRASTRUKTURE U 2008. GODINI**

Članak 1.

Ovim programom utvrđuje se opseg i troškovi održavanja komunalne infrastrukture u 2008. godini za:

1. Održavanje javnih putova i nerazvrstanih cesta
2. Sanacija odlagališta otpada
3. Higijeničarska služba i deratizacija
4. Održavanje groblja
5. Održavanje vodovodne mreže
6. Održavanje javne rasvjete.

Članak 2.

1. Održavanje javnih putova i nerazvrstanih cesta

Obuhvaća sanaciju udarnih rupa na nerazvrstanim cestama zasipavanjem kamenim materijalom frakcija od 0 do 30 mm na cijelom području općine Radoboj, zimsko održavanje cesta i puteva koje obuhvaća raličenje snijega i posipanje cesta sipinom i solju prema posebnom programu te održavanje sustava odvodnje oborinskih voda i izradu novih odvodnih kanala.

Materijal	Plan 2008.	Izvršenje 30.06.	Indeks
Materijal i dijelovi za tek. i invest. održavanje u naseljima Općine Radoboj	250.000,00	58.879,12	23,55
Materijal i dijelovi za tek. i invest. održavanje – ostali materijal	30.000,00	817,00	2,72
UKUPNO:	280.000,00	59.696,12	21,32

Usluge	Plan 2008.	Izvršenje 30.06.	Indeks
Usluge za tek. i invest. održavanje u naseljima Općine Radoboj	300.000,00	121.466,43	40,49
Usluge za tek. i invest. održavanje – ostale usluge	35.000,00	28.207,64	80,59
UKUPNO:	335.000,00	149.674,07	44,68

Izvor financiranja: komunalna naknada i sredstva proračuna.

2. Sanacija odlagališta otpada

Sanacija odlagališta otpada odnosi se na sanaciju preostalih divljih odlagališta na području općine Radoboj.

NAZIV	Plan 2008.	Izvršenje 30.06.	Indeks
Usluge tek. i investicijskog održavanja	35.000,00	10.6140,00	30,33

Izvor financiranja: sredstva proračuna, pomoći iz proračuna.

3. Higijeničarska služba i deratizacija

Planirana sredstva odnose se na higijeničarske usluge koje se provode prema Ugovoru, a provodi Veterinarska stanica Krapina. Komunalne usluge odnose se na deratizaciju koju je Općina dužna provoditi dva puta godišnje.

NAZIV	Plan 2008.	Izvršenje 30.06.	Indeks
Zdravstvene i veterinarske usluge	6.000,00	3.488,40	58,14
Komunalne usluge	50.000,00	24.091,34	48,18

Izvor financiranja: sredstva proračuna.

4. Održavanje groblja

Redovno održavanje groblja u Radoboju uključuje poslove ukopa koje obavlja komunalni djelatnik, čišćenje i održavanje mrtvačnice, odvoz smeća kontejnerima.

Rashodi vezani uz održavanje groblja su sljedeći:

NAZIV	Plan 2008.	Izvršenje 30.06.	Indeks
Plaća za redovan rad	100.000,00	50.893,08	50,89
Doprinosi za zdravstveno osiguranje	15.500,00	7.888,43	50,89
Doprinosi za zapošljavanje	1.800,00	865,14	48,06
Ostali rashodi za zaposlene	6.800,00	2.500,00	36,76
Naknada za prijevoz zaposlenih	12.000,00	5.442,00	45,35
Radna i zaštitna odjeća	3.000,00	0,00	0,00
Energija	4.000,00	1.655,02	41,38
Materijal i dijelovi za tekuće i investicijsko održavanje	25.000,00	16.523,66	66,09
Usluge tekućeg i investicijskog održavanja	170.000,00	44.997,80	26,47
Komunalne usluge	40.000,00	17.670,00	44,18
Premije osiguranja	1.000,00	427,34	42,73
UKUPNO:	379.100,00	148.862,47	39,27

Izvori financiranja: grobna naknada, troškovi ukopa i sredstva proračuna.

5. Održavanje vodovodne mreže

Održavanje vodovodne mreže temelji se na radu jednog djelatnika po posebnom programu.

NAZIV	Plan 2008.	Izvršenje 30.06.	Indeks
Plaća za redovan rad	94.500,00	50.020,00	52,93

Doprinosi za zdravstveno osiguranje	14.600,00	7.753,08	53,10
Doprinosi za zapošljavanje	1.650,00	850,34	51,54
Ostali rashodi za zaposlene	2.400,00	1.250,00	52,08
Službena putovanja	10.000,00	0,00	0,00
Energija	25.000,00	22.550,31	90,20
Materijal i dijelovi za tekuće i investicijsko održavanje	48.000,00	21.459,90	44,71
Usluge tekućeg i investicijskog održavanja	40.000,00	31.181,72	77,95
Zdravstvene i veterinarske usluge	15.000,00	6.405,00	42,70
Ostale usluge	1.500,00	524,40	34,96
Premije osiguranja	4.000,00	3.182,52	79,56
UKUPNO:	256.650,00	145.177,27	58,57

Izvori financiranja: prihodi od održavanja vodovodne mreže i sredstva proračuna.

#### 6. Održavanje javne rasvjete

Održavanje javne rasvjete uključuje troškove utrošene električne energije za javnu rasvjetu, usluge održavanja javne rasvjete te za izradu dokumentacije za proširenje mreže.

NAZIV	Plan 2008.	Izvršenje 30.06.	Indeks
Energija	110.000,00	62.173,06	56,52
Usluge tek. i investicijskog održavanja	35.000,00	18.317,80	52,34
Intelektualne i osobne usluge	20.000,00	0,00	0,00
UKUPNO:	165.000,00	80.490,86	48,78

Izvor financiranja: sredstva proračuna, komunalna naknada.

#### Članak 3.

Ovaj Program stupa na snagu osam dana nakon objave u Službenom glasniku Krapinsko zagorske županije.

KLASA: 021-05/08-01-187

URBROJ: 2140-04/01-01/08-03

Radoboj, 19. rujna 2008.

PREDSJEDNIK OPĆINSKOG VIJEĆA

Alojz Sajko, v.r.

Na temelju članka 6. Zakona o izmjenama i dopunama Zakona o financiranju javnih potreba u kulturi (Narodne novine broj 47/90 i 27/93) te članka 25. Statuta Općine Radoboj (Službeni glasnik Krapinsko-zagorske županije broj 08/01., i 19/01), Općinsko vijeće Općine Radoboj na 21. sjednici održanoj dana 19. rujna 2008. godine, donosi

### **POLUGODIŠNJI OBRAČUN PROGRAMA JAVNIH POTREBA U KULTURI OPĆINE RADOBOJ ZA 2008. GODINU**

Javne potrebe u kulturi za koje se sredstva osiguravaju u Proračunu Općine Radoboj jesu kulturne djelatnosti i programi za promicanje kulture te akcije i manifestacije u kulturi od interesa za općinu Radoboj.

Udruge u kulturi i ostale organizacije

Općina Radoboj će iz proračuna za 2008. godinu za potrebe zadovoljavanja javnih potreba u kulturi, a koje se odnose na djelovanje udruga i društava sufinancirati osnovnu djelatnost udruga i njihovih programa od interesa za Općinu.

Udruge i udruženja u kulturi te kulturno umjetnička društva organizirana su u skladu sa Zakonom o udrugama ("Narodne novine" broj 88/01) i samostalna su u svom djelovanju i poslovanju. Pomoći iz proračunskih sredstava doznaju im se kao donacije uz obvezu dostavljanja obrazloženih programa po aktivnostima i projektima Upravnom odjelu Općine Radoboj.

Za aktivnost udruga u kulturi u 2008. godini planira se izdvojiti iz Proračuna Općine Radoboj ukupno 30.000,00 kuna. U prvoj polovici godine utrošena su sredstva kako slijedi:

RAČUN	NAZIV RAČUNA	Plan 2008.	Izvršenje 30.06.	Indeks
3811	KUD Zagorec	10.000,00	2.000,00	20,00
3811	KOD Sida Košutić	4.000,00	4.000,00	100,00
3811	Limena glazba Mirna	4.000,00	4.000,00	100,00
3811	Limena glazba Radobojska zvona	4.000,00	4.000,00	100,00
3811	Kuburaši	3.000,00	0,00	0,00
3811	Mažoretkinje Desinić	1.000,00	0,00	0,00

3811	Humoristično društvo Zvonec	1.000,00	0,00	0,00
3811	Ostale Udruge	3.000,00	200,00	6,00

Nabava knjiga za knjižnicu

I u 2008. godini iz proračuna se planiraju izdvojiti sredstva za nabavu knjiga za knjižnicu Općine Radoboj. Za ovu aktivnost planira se izdvojiti 10.000,00 kuna.

PLAN 2008.	Izvršenje 30.06.	Indeks
10.000,00	2.005,00	20,05

Pomoć Župi Presvetog Trojstva

Iz proračuna za 2008. godinu izdvojit će se sredstva i za vjerske zajednice. Za Župu Presvetog Trojstva planirana sredstva u iznose od 80.500,00 kuna, a u prvoj polovici godine izvršeno je 50.000,00 kn.

PLAN 2008.	Izvršenje 30.06.	Indeks
80.500,00	50.000,00	62,11

Uređenje stare školske zgrade

U 2008. godini planira se urediti stara školska zgrada. U njoj je predviđeno otvaranje Zavičajne zbirke u vlasništvu Općine. Za ovu namjenu planirana su sredstva u iznosu od 900.000,00 kuna, a utrošena u iznosu od 15.988,73 kn.

PLAN 2008.	Izvršenje 30.06.	Indeks
900.000,00	15.988,73	1,78

Ukupna sredstva utrošena za provođenje Programa javnih potreba u kulturi nakon prve polovice 2008. godine iznose 82.193,73 odnosno 8,05% planiranih sredstava.

Ovaj program stupa na snagu osam dana nakon objave u Službenom glasniku Krapinsko-zagorske županije.

KLASA: 021-05/08-01-187

URBROJ: 2140-04/01-01/08-03

Radoboj, 19. rujna 2008.

PREDSJEDNIK OPĆINSKOG VIJEĆA

Alojz Sajko, v.r.

Na temelju članka 76. Zakona o športu (Narodne novine broj 71/06) i članka 25. Statuta Općine Radoboj (Službeni glasnik Krapinsko-zagorske županije broj 08/01. i 19/01), Općinsko vijeće Općine Radoboj na 21. sjednici održanoj dana 19. rujna 2008. godine, donosi

**POLUGODIŠNJI OBRAČUN PROGRAMA  
JAVNIH POTREBA U ŠPORTU  
OPĆINE RADOBOJ ZA 2008. GODINU**

Sufinanciranje rada športskih udruga

Program javnih potreba u športu temelji se na Zakonskim obvezama utvrđenim člankom 76. Zakona o športu (Narodne novine broj 71/06), a kojim je propisano da se sredstva za zadovoljavanje javnih potreba osiguravaju u Proračunu gradova i općina, a prema opsegu

utvrđenim Programom.

Općinsko vijeće Općine Radoboj na prijedlog Općinskog poglavarstva donosi zajedno s općinskim proračunom Program javnih potreba u športu. Ista obveza proizlazi iz Statuta Općine Radoboj kojim je općina dužna u okviru svog samoupravnog djelovanja osigurati sredstva za zadovoljavanje javnih potreba stanovnika na području tjelesne kulture i športa. Planirana sredstva iz općinskog proračuna doznaju se na račune športskih udruga, a one su dužne podnositi godišnje izvješće o izvršenju Programa javnih potreba u športu i utrošku doznanih financijskih sredstava za navedeni program.

Za športske aktivnosti svih udruga u 2008. godini izdvojeno je iz Proračuna Općine Radoboj ukupno 117.000,00 kuna. U prvoj polovici godine utrošeno je 91.000,00 kuna.

RAČUN	NAZIV RAČUNA	Plan 2008.	Izvršenje 30.06.	Indeks
3811	Nogometni klub Radoboj	100.000,00	35.000,00	35,0
3811	Klub padobranskog jedrenja "Jastreb"	5.000,00	5.000,00	100,0
3811	Rukometni klub "Zagorec"	1.000,00	0,00	0,0
3811	Lovačko društvo "Strahinjčica"	5.000,00	3.000,00	60,0
3811	Kinološko društvo Radoboj	2.000,00	2.000,00	100,0
3811	Društvo športskih igara učenika	2.000,00	2.000,00	100,0
3811	Karate klub Sokol	1.000,00	0,00	0,0
3811	Planinarsko društvo Strahinjčica	10.000,00	10.000,00	100,0
3811	Nogometni klub Zagorec	10.000,00	10.000,00	100,0
3811	Paintball klub Carpona	1.500,00	1.500,00	100,0

3811	Športsko kulturna udruga Josip Poljak	22.000,00	22.000,00	100,0
3811	Donacije ostalim Udrugama	2.000,00	500,00	25,0

Ovaj program stupa na snagu osam dana nakon objave u Službenom glasniku Krapinsko- zagorske županije.

KLASA: 021-05/08-01-187

URBROJ: 2140-04/01-01/08-03

Radoboj, 19. rujna 2008.

PREDSJEDNIK OPĆINSKOG VIJEĆA

Alojz Sajko, v.r.

Na temelju članka 24. Statuta općine Radoboj ("Službeni glasnik Krapinsko – zagorske županije" 08/01 i 19/01 ), Općinsko vijeće općine Radoboj na svojoj 21. sjednici održanoj dana 19. rujna 2008. godine, donijelo je

### O D L U K U

#### O PRIHVAĆANJU PLANA GOSPODARENJA OTPADOM ZA OPĆINU RADOBOJ

##### Članak 1.

Prihvaća se Plan gospodarenja otpadom za Općinu Radoboj za razdoblje 2008- 2016.godine.

##### Članak 2.

Ova Odluka stupa na snagu danom objave u «Službenom glasniku Krapinsko zagorske županije».

KLASA: 021-05/08-01- 187

URBROJ: 2140-04/01-01/08- 04

Radoboj, 19. rujna 2008.

PREDJEDNIK OPĆINSKOG VIJEĆA

Alojz Sajko, v.r.

#### PLAN GOSPODARENJA OTPADOM OPĆINA RADOBOJ

#### NASLOV:PLAN GOSPODARENJA OTPADOM OPĆINA RADOBOJ

**NOSITELJ ZAHVATA: Općina Radoboj  
Radoboj 8  
49232 Radoboj**

UGOVOR broj: 49/08

IOD br.: T-06-P-1270-1230/08

VODITELJ PROJEKTA: Tomislav Domanovac, dipl.  
ing.kem.tehn.

**PROJEKTANTI:**

IPZ Uniprojekt TERRA

Danko Fundurulja, dipl.ing.građ.

Tomislav Domanovac, dipl.ing.kem.teh.

IPZ Uniprojekt MCF

Mladen Mužinić, dipl.ing.fiz.

Sandra Novak Mujanović, dipl.ing.preh.tehn.

INTERNA KONTROLA:

Goran Pašalić, dipl.ing.rud.

DIREKTOR:

Danko Fundurulja, dipl.ing.građ.

#### SADRŽAJ:

##### 1. UVOD

##### 2. NAZIVLJA U PLANU

##### 3. PREGLED POSTOJEĆEG STANJA

3.1. OPIS POSTOJEĆEG STANJA SAKUPLJANJA, PRIJEVOZA I ZBRINJAVANJA OTPADA

3.2. Procjena količina otpada

#### 4. MJERE GOSPODARENJA OTPADOM I ODVOJENOG SKUPLJANJA KOMUNALNOG OTPADU

4.1.Koncept cjelovitog sustava gospodarenja otpadom

4.2.Mjere izbjegavanja i smanjenja nastajanja otpada.....

4.3.Mjere odvojenog sakupljanja i oporabe komunalnog otpada

4.3.1.Pregled postojećeg stanja

4.3.2.Mogućnosti prostornog širenja i kvalitativnog unaprjeđenja sustava odvojenog sakupljanja otpada, primarne reciklaže i sortiranja određenih komponenti komunalnog otpada

4.3.3.Kvantitativni ciljevi i kvote za smanjivanje/obradu otpada

4.4.Prijedlog realizacije opreme i objekata za gospodarenje otpadom na području Općine Radoboj (dio po naseljima)

#### 5. MJERE ZA UPRAVLJANJE I NADZOR ODLAGALIŠTA ZA KOMUNALNI OTPAD

#### 6. POPIS OTPADOM ONEČIŠĆENOG OKOLIŠA I NEUREĐENIH ODLAGALIŠTA

#### 7. REDOSLIJED AKTIVNOSTI SANACIJE NEUREĐENIH ODLAGALIŠTA, OTPADOM ONEČIŠĆENOG OKOLIŠA I OSTALIH AKTIVNOSTI

#### 8. Izvori i visina POTREBNIH sredstava za provođenje PLANA

8.1. IZVORI FINACIJSKIH SREDSTAVA

8.2. Visina financijskih sredstava potrebnih za realizaciju Plana

#### 9. OSTALE PRIJELAZNE I ZAVRŠNE ODREDBE Popis Priloga:

##### 1. UVOD

Pod pojmom zaštite okoliša podrazumijeva se zaštita voda i mora, tla i zraka. Zaštitom okoliša osigurava se cjelovito očuvanje kakvoće okoliša, očuvanje prirodnih zajednica, racionalno korištenje prirodnih izvora i energije što su osnovni uvjeti zdravog i održivog razvoja. Prema članku 46 Zakona o zaštiti okoliša (NN 110/07), Programom zaštite okoliša posebno se utvrđuje:

- uvjete i mjere zaštite okoliša, prioritetne mjere zaštite okoliša po sastavnicama okoliša i pojedinim prostornim cjelinama područja za koji se Program donosi,
- subjekte koji su dužni provoditi mjere utvrđene

Programom i ovlaštenja u svezi s provedbom utvrđenih mjera zaštite okoliša,

- praćenje stanja okoliša i ocjenu potrebe uspostave mreže za dodatno praćenje stanja okoliša u području za koji se Program donosi,
- način provedbe interventnih mjera u izvanrednim slučajevima onečišćivanja okoliša u području za koji se Program donosi,
- rokove za poduzimanje pojedinih utvrđenih mjera,
- izvore financiranja za provedbu utvrđenih mjera i procjenu potrebnih sredstava.

Temelji politike gospodarenja otpadom u Republici Hrvatskoj sadržani su u Zakonu o otpadu (NN 178/04, 158/05 i 111/06), Strategiji gospodarenja otpadom Republike Hrvatske (NN 130/05) te Planu gospodarenja otpadom u Republici Hrvatskoj za razdoblje od 2007-2015. godine (NN 85/07).

**Zakon o otpadu** (NN 178/04, 111/06) uređuje način gospodarenja otpadom koji predstavlja skup aktivnosti, odluka i mjera usmjerenih na:

- sprječavanje nastanka otpada, smanjivanje količine otpada i/ili njegovoga štetnog utjecaja na okoliš,
- obavljanje sakupljanja, prijevoza, uporabe, zbrinjavanja i drugih djelatnosti u svezi s otpadom, te nadzor nad obavljanjem tih djelatnosti,
- skrb za odlagališta koja su zatvorena.

S otpadnim tvarima treba se postupati na način da se ne dovodi u opasnost ljudsko zdravlje i ne rabe postupci i/ili načini koji bi mogli štetiti okolišu, a posebice kako bi se izbjeglo:

- rizik onečišćenja mora i voda, tla i zraka
- nastajanje eksplozije ili požara
- pojava buke
- ugrožavanje biljnog i životinjskog svijeta
- štetan utjecaj na područja kulturno-povijesnih, estetskih i prirodnih vrijednosti
- narušavanje javnog reda i mira

Osnovni ciljevi postupanja s otpadom su:

- izbjegavanje i smanjivanje nastajanja otpada i smanjivanje opasnih svojstava otpada, i to posebice: razvojem čistih tehnologija koje koriste manje prirodnih izvora i tehničkim razvojem i promoviranjem proizvoda koji ne pridonose ili, u najmanjoj mogućoj mjeri pridonose, povećanju štetnog utjecaja otpada i opasnosti onečišćenja te razvojem odgovarajućih metoda zbrinjavanja opasnih tvari sadržanih u otpadu namijenjenom uporabi,
- uporaba otpada recikliranjem, ponovnom uporabom ili obnovom odnosno drugim postupkom koji omogućava izdvajanje sekundarnih sirovina, ili uporabu otpada u

energetske svrhe, zbrinjavanje otpada na propisan način te sanacija otpadom onečišćenog okoliša

**Strategija gospodarenja otpadom u Republici Hrvatskoj** (NN 130/05) predviđa sljedeće aktivnosti:

- postupno organiziranje središta gospodarenja otpadom s postrojenjima za obradu, odlagalištima i drugim sadržajima: uz Zagreb, 20 županijskih i 4 regionalna središta, uz postupnu sanaciju i zatvaranje većine postojećih odlagališta
- zabranu odlaganja otpada na otocima i gradnju pretovarnih stanica s odvojenim sakupljanjem, reciklažom i baliranjem ostatnog otpada i prijevoz u centre na kopnu
- posebnu zaštitu podzemnih voda na krškom području od eventualnog prodora procjednih voda iz odlagališta i drugih građevina
- sprječavanje ispuštanja otpada u more, jezera, rijeke i potoke
- centar za gospodarenje opasnim otpadom s mrežom sabirališta
- kontrolirane prioritetne tokove otpada
- visok stupanj sudjelovanja domaće industrije, opreme i usluga u projektima gospodarenja otpadom kao doprinos smanjivanju nezaposlenosti i deficita vanjsko-trgovinske bilance
- angažman stranih partnera i kapitala na temelju nezavisnih studija opravdanosti i potporu zajedničkim ulaganjima na osnovi javnog i privatnog partnerstva na bazi IPPC\* – BAT\*\* tehnologije
- jačanje postojeće organizacije gospodarenja otpadom i osnivanje međuresorske koordinacije za gospodarenje otpadom, što bi osiguralo suradnju relevantnih ministarstava za pojedine tokove otpada
- edukaciju javnosti, stručnjaka i upravnih struktura: Programi i aktivnosti za podizanje razine znanja trebaju imati razvojni, istraživački i djelatni pristup

**Plan gospodarenja otpadom u Republici Hrvatskoj** (NN 85/07) osnovni je dokument o gospodarenju otpadom u RH za razdoblje 2007. – 2015.

Temeljni zadatak Plana u navedenom razdoblju je organiziranje provođenja glavnih ciljeva Strategije postavljene za razdoblje 2005. do 2025. na području gospodarenja otpadom u RH, i to:

- uspostava cjelovitog sustava gospodarenja otpadom,
- sanacija i zatvaranje postojećeg odlagališta,
- sanacija "crnih točaka" - lokacija u okolišu visoko opterećenih otpadom,
- razvoj i uspostava regionalnih i županijskih centara za gospodarenje otpadom, s predobradom otpada prije konačnog zbrinjavanja ili odlaganja,
- uspostava potpune informatizacije sustava gospodarenja otpadom

**Obveze iz postojeće i nove zakonske regulative**

Prema obvezama i odgovornostima u gospodarenju otpadom koje proizlaze iz Zakona o otpadu država je odgovorna za gospodarenje opasnim otpadom i za spaljivanje otpada, županije i Grad Zagreb odgovorni su za gospodarenje svim vrstama otpada, osim za opasni otpad i spaljivanje, a gradovi i općine odgovorni su za gospodarenje komunalnim otpadom.

Troškovi gospodarenja otpadom obračunavaju se prema kriteriju količine i svojstvu otpada, uz primjenu načela "onečišćivač plaća".

Troškovi gospodarenja otpadom moraju obuhvatiti:

1. troškove odvojenog skupljanja otpada
2. troškove prijevoza otpada
3. troškove drugih mjera gospodarenja otpadom koje nisu pokrivena prihodom ostvarenim prometom otpada
4. procijenjene troškove uklanjanja otpada koji je nepoznata osoba odbacila u okoliš
5. troškove uporabe i/ili zbrinjavanja otpada koji obuhvaćaju troškove projektiranja i gradnje građevina za uporabu i/ili zbrinjavanje otpada, troškove rada građevina za uporabu i/ili zbrinjavanje otpada te procjenu troškova zatvaranja građevina za uporabu i/ili zbrinjavanje otpada, njihova naknadnog održavanja i gradnje nove građevine koja će se koristiti nakon prestanka rada postojeće

Stupanje na snagu Strategije i Plana gospodarenja otpadom RH te Pravilnika o postupanju s određenim grupama otpadnih materijala, od posebne je važnosti za Hrvatsku, jer se njima pokreću promjene koje će postupno rješavati postojeće probleme te unaprjeđivati sustav i usmjeravati RH prema održivom gospodarenju otpadom.

**2. NAZIVLJA U PLANU**

U ovom Planu u uporabi su pojmovi iz Zakona o otpadu i Strategije gospodarenja otpadom Republike Hrvatske sa sljedećim značenjem:

**Ambalažni otpad** je ambalaža preostala nakon što se proizvod raspakuje, a obuhvaća sve proizvode u obliku kutija, posuda, omota i druge oblike koji služe držanju drugog proizvoda u svrhu njegove zaštite, rukovanja, promidžbe i prodaje,

**Biološki razgradiv** otpad je otpad koji se može razgraditi aerobnim ili anaerobnim putem (kao što su hrana, otpad iz vrtova, papir i karton),

**Centar za gospodarenje otpadom** je sustav građevina i uređaja za obradu, uporabu i/ili zbrinjavanje otpada.

**Glomazni otpad** je otpad velikih dimenzija kao npr. namještaj, bijela tehnika, vozila, madraci, drveće i sl.

**Gospodarenje otpadom** je skup aktivnosti, odluka i mjera za: sprječavanje nastanka otpada, smanjivanje količine otpada i/ili njegovog štetnog utjecaja na okoliš; skupljanje, prijevoz, uporaba i zbrinjavanje (obrada i zbrinjavanje), uključujući i nadzor nad takvim operacijama i

brigu o odlagalištima koja su zatvorena.

**Građevine za zbrinjavanje otpada** su: regionalni i županijski centri za gospodarenje otpadom, odlagališta opasnog, neopasnog i inertnog otpada i građevine namijenjene za spaljivanje otpada – spalionice otpada.

**Inertni otpad** je onaj otpad koji ne podliježe značajnim fizikalnim kemijskim i/ili biološkim promjenama. Inertni se otpad ne otapa, nije zapaljiv, ne reagira fizički ili kemijski, ne razgrađuje se biološkim putem, niti stvara tvari opasne za okoliš i zdravlje ljudi u kontaktu s bilo kojim spojem. Inertni otpad ima beznačajan stupanj ispuštanja zagađujućih i/ili ekotoksičnih tvari, te ne ugrožava zrak, vode i podzemne vode.

**Integralni koncept gospodarenja otpadom** sadrži osnovna načela izbjegavanja nastanka otpada, vrednovanja otpada čiji se nastanak nije mogao izbjeći (materijalna, biološka i energetska reciklaža) te odlaganja otpada koji se ne može drugačije iskoristiti.

**Izdvajanje** je podjela otpada u grupe sličnih materijala kao npr. papir, staklo, plastika, metali, biorazgradivi otpad. Također to je i sortiranje unutar iste grupe otpada (bijelo i tamno staklo, različite vrste plastike). Obavlja se ručno i strojno.

**Kakvoća okoliša** je stanje okoliša izraženo fizikalnim, kemijskim, estetskim i drugim pokazateljima.

**Komunalni otpad** jest otpad iz kućanstava, te otpad iz proizvodne i/ili uslužne djelatnosti ako je po svojstvima i sastavu sličan otpadu iz kućanstava,

**Monitoring** (praćenje stanja okoliša) je sustavno mjerenje emisija, imisija, praćenje prirodnih i drugih pojava, praćenje kakvoće okoliša i promjena stanja u okolišu.

**Neopasni otpad** je otpad koji je po sastavu i svojstvima propisom iz članka 2. Zakona o otpadu određen kao neopasni.

**Obrada otpada** je postupak u kojim se u mehaničkom, fizikalnom, termičkom, kemijskom ili biološkom procesu, uključujući razvrstavanje, mijenjaju svojstva otpada, u svrhu smanjivanja volumena i/ili opasnih svojstava, olakšava rukovanje otpadom te poboljšava iskoristivost otpada.

**Obradivač otpada** je pravna ili fizička osoba čija je uloga da pribavi propisane dozvole za obavljanje djelatnosti, obrađuje otpad koristeći najbolje dostupne tehnologije, prijavljuje vrste i količine otpada koje su reciklirali, zbrinuli (obradili ili odložili) nadležnom tijelu, gospodari pojedinim vrstama otpada na propisani način te naplaćuje zbrinjavanje prema količini otpada.

**Odlagalište** znači mjesto za odlaganje otpada na ili u tlo (tj. u podzemlje). Odlagališta mogu biti: lokacije internih odlagališta (proizvođač otpada odlaže otpad iz vlastite proizvodnje, na samom mjestu proizvodnje), lokacije trajnih odlagališta koja služe za trajno pohranjivanje otpada (tj. više od godine dana).

**Okoliš** je prirodno okruženje: zrak, tlo, voda, klima, biljni i životinjski svijet u ukupnosti uzajamnog djelovanja i kulturna baština kao dio okruženja kojeg je stvorio čovjek.

**Onečišćavanje okoliša** je promjena stanja okoliša koja je posljedica štetnog djelovanja, ili izostanka potrebnog djelovanja, ispuštanja, unošenja ili odlaganja štetnih tvari, ispuštanja energije i utjecaja drugih zahvata i pojava nepovoljnih po okoliš.

**Onečišćivač** je svaka pravna ili fizička osoba čije djelovanje posredno ili neposredno uzrokuje onečišćavanje okoliša.

**Opasni otpad** je otpad koji je po sastavu i svojstvima listom otpada - Katalogom određen kao opasni tj. otpad koji mora imati jedno od svojstava: eksplozivnost, reaktivnost, zapaljivost, nadražljivost, štetnost, toksičnost, kancerogenost, korozivnost, infektivnost, teratogenost, mutagenost, tvari i pripravci koji ispuštaju toksične ili vrlo toksične plinove u kontaktu s vodom, zrakom ili kiselinom, tvari i pripravci koji nakon odlaganja mogu na bilo koji način ispuštati tvari, s nekom od gore navedenih karakteristika ekotoksične tvari.

**Oporaba otpada** znači bilo koju od navedenih operacija: korištenje kao gorivo ili na drugi način za proizvodnju energije, recikliranje/ obnavljanje metala i metalnih spojeva,

**Otpad** je svaka tvar ili predmet koje je posjednik odbacio, ili namjerava odbaciti ili je obvezan odbaciti. Otpad je prema Strategiji gospodarenja otpadom RH razvrstan u 15 grupa.

**Ponovna uporaba** (prema čl. 3(5) Direktive o ambalaži i ambalažnom otpadu br. 94/62/EC) znači bilo koji postupak kojim se ambalaža (koja je bila zamišljena i dizajnirana za određeni minimalni broj uporaba tijekom životnog ciklusa) ponovno puni ili koristi za istu svrhu za koju je originalno zamišljena, sa ili bez pomoćnih sredstava kojima se omogućuje ponovno punjenje; takva će ambalaža postati ambalažni otpad tek kada se više ne bude mogla ponovno uporabiti.

**Posjednik otpada** je proizvođač otpada ili pravna ili fizička osoba koja ga posjeduje.

**Pretovarna stanica** je građevina za privremeno skladištenje, pripremu i pretovar otpada namijenjenog transportu prema centru za gospodarenje otpadom.

**Proizvodni otpad** je otpad koji nastaje u proizvodnom procesu u industriji, obrtu i drugim procesima, a po sastavu i svojstvima se razlikuje od komunalnog otpada. Proizvodnim otpadom se ne smatraju ostaci iz proizvodnog procesa koji se koriste u proizvodnom procesu istog proizvođača,

**Proizvođač otpada** jest svaka osoba čijom aktivnošću nastaje otpad (izvorni proizvođač) i/ili koja prethodnom obradom, miješanjem ili drugim postupkom, mijenja sastav ili svojstva otpada

**Reciklažno dvorište** jest građevina namijenjena razvrstavanju i privremenom skladištenju posebnih vrsta otpada.

**Recikliranje** jest ponovna uporaba otpada u proizvodnom procesu osim uporabe otpada u energetske svrhe.

**Sakupljač** otpada je pravna ili fizička osoba koja sakuplja, razvrstava ili prevozi otpad.

**Skupljanje otpada** jest prikupljanje, razvrstavanje

i/ili miješanje otpada u svrhu prijevoza,

**Skladištenje otpada** je privremeni smještaj otpada u građevini za skladištenje otpada – skladištu, do njegove uporabe i/ili zbrinjavanja.

**Šteta u okolišu** je oštećenje ili gubitak prirodne funkcije sastavnih dijelova okoliša, prouzročena gubitkom pojedinih sastavnih dijelova i/ili unutarnjim poremećajem odnosa i prirodnog tijeka nastalog zbog ljudskog djelovanja.

**Štetna tvar** je tvar čija su svojstva opasna za ljudsko zdravlje i okoliš, s dokazanim akutnim i kroničnim toksičnim učincima, vrlo nadražujuća, kancerogena, mutagena, nagrizajuća, zapaljiva i eksplozivna tvar, ili tvar koja u određenoj količini i/ili koncentraciji ima takva svojstva.

**Tokovi otpada** su ukupni tokovi otpada iz kućanstava, tvrtki, institucija i/ili proizvodnih postrojenja koji se reciklira, termički obrađuje i/ili zbrinjava.

**Upravno tijelo** jest upravno tijelo jedinice lokalne samouprave – grada i općine i upravno tijelo jedinica područne (regionalne) samouprave – županije i Grada Zagreba, nadležno za poslove zaštite okoliša

**Zahvat u okolišu** je svako trajno ili privremeno djelovanje čovjeka koje može narušiti ekološku stabilnost ili biološku raznolikost okoliša ili na drugi način može nepovoljno utjecati na okoliš.

**Zbrinjavanje otpada** je svaki postupak obrade ili odlaganja otpada u skladu s propisima.

**Zeleni (reciklažni) otoci** su skupine raznovrsnih posuda u kojima se odvojeno sakupljaju reciklirajući materijali (papir, staklo, plastika, metali, biorazgradivi otpad).

### 3. PREGLED POSTOJEĆEG STANJA

#### 3.1. Opis postojećeg stanja sakupljanja, prijevoza i zbrinjavanja otpada

Na području Općine Radoboj organiziranim skupljanjem i odvozom otpada bavi se Krakom d.o.o. koje organizirano skuplja i odvozi otpad s područja Općine. Osim područja Općine Radoboj, Krakom d.o.o. organizirano prikuplja otpad i iz Grada Krapine te s područja općina Jesenje, Petrovsko i Đurmanec.

**Tablica 3.1/1 Stanovništvo područja Općine Radoboj**

	Stalni stanovnici	Domaćinstva
Općina Radoboj	3.512	1.015
Naselja		
Bregi Radobojski	491	134
Gorjani Sutinski	189	55
Gornja Šemnica	620	171
Jazvine	359	100
Kraljevec Radobojski	50	16
Kraljevec Šemnički	131	29
Orehovec Radobojski	300	97

Radoboj	1.295	390
Strahinje Radobojsko	77	23

Izvor: Krakom d.o.o.

Ukupan broj domaćinstava obuhvaćenih organiziranim skupljanjem/odvozom otpada na području Općine iznosi cca 100%. Način prikupljanja organiziran je pomoću posuda odnosno kontejnera.

Odvoz je organiziran radnim danima (5 dana tjedno), a otpad se odvozi 1 puta tjedno.

Dva puta godišnje organizirano se prikuplja glomazni otpad putem kontejnera od 5 ili 7m<sup>3</sup>.

Održavanje zelenih površina provodi Krakom d.o.o., a otpad nastao tom djelatnošću odlaže na odlagalištu Gorjak.

Tablica 3.1/2 Posude Krakom d.o.o. - Općina Radoboj

Vrsta posude	broj posuda
Posude a' 80 l ili 120 l	945
Kontejneri a' 5 ili 7 m <sup>3</sup>	7

Za potrebe prikupljanja poduzeće Krakom d.o.o. raspolaže s 4 autosmečara i 3 autopodizača.

Tablica 3.1/3 Vozila za prijevoz komunalnog otpada poduzeća Krakom d.o.o.

Vrsta vozila	Tip vozila	God. proizvodnje	Zapremina (m <sup>3</sup> )
smečar	Mercedes	1996.	5
smečar	Mercedes	1996.	10
smečar	Mercedes	1982.	10
smečar	MAN	2005.	7
autopodizač	Mercedes	1985.	5,6,7
autopodizač	TAM	1986.	5
autopodizač	Mercedes	1989.	5,6,7

Sav prikupljeni otpad odlaže se na odlagalištu Gorjak. Odlagalište je u postupku sanacije odnosno predviđeno je zatvaranje istog nakon izgradnje regionalnog centra.

Na području Općine Radoboj od većih proizvođača proizvodnog otpada navode se Bravarija Dundopromet, Cerovečki (uzgoj šampinjona), Mepro limarija, Medvedgrad (građevinska tvrtka).

Prema podacima Krakom d.o.o., s područja Općine Radoboj, u 2007. godini, na odlagalište je ukupno odloženo 849 t otpada.

### 3.2. Procjena količina otpada

Procjena količine komunalnog otpada i proizvodnog otpada sličnih svojstava komunalnom otpadu, na razmatranom području, bila je omogućena na temelju podataka kojima raspolaže Općina Radoboj i komunalno poduzeće Krakom d.o.o. te iz postojećih statističkih podataka.

Projekcija količina otpada rađena je za razdoblje do 2015. godine. Sav organizirano skupljen otpad s analiziranog područja odvozi se i odlaže na odlagalište Gorjak

gdje će se odlagati do realizacije regionalnog centra za zbrinjavanje komunalnog otpada.

Procijenjena količina otpada za predstojeće razdoblje, rađena je na temelju podataka o:

- obuhvatnosti organiziranim odvozom otpada od stanovništva u naseljima prema podacima iz 2007. godine,
- podacima iz popisa stanovništva 2001. godine,
- procijenjenom prirodnom prirastu stanovništva,
- procijenjenom povećanju životnog standarda,
- procjeni kretanja količina proizvodnog neopasnog otpada u razmatranom razdoblju.

U proračunu su korištene sljedeće pretpostavke:

- da se broj stanovnika na razmatranom području neće bitno mijenjati i da će rasti po prosječnoj godišnjoj stopi od cca 0,1 %,
- da je u 2007. godini organiziranim skupljanjem i odvozom otpada na razmatranom području obuhvaćeno 100 % domaćinstava,
- da će specifična količina komunalnog otpada po stanovniku rasti prosječnom godišnjom stopom od 1 %,

Tablica 3.2/1 Prikaz očekivanog kretanja količina komunalnog i proizvodnog otpada sličnog komunalnom za razdoblje od 2008. do 2015. godine na području Općine Radoboj

Godina	Količina otpada, (t)
2008	858
2009	868
2010	878
2011	888
2012	897
2013	907
2014	917
2015	928

Iz uvida u popis stanovništva i trendove kretanja stanovništva, pretpostavljen je vrlo blagi rast količina otpada. Otpad koji će se stvarati u prikazanom razdoblju odlagati će se na odlagalište Gorjak sve do izgradnje regionalnog odlagališta otpada.

Prikaz procjene količina i određenih vrsta otpada koji nastaje na području općine daje se u nastavku.

Tablica 3.2/2 Procjena kretanja količina određenih vrsta na području Općine Radoboj

VRSTA OTPADA	2008.god.	2015.god.
	t/god	t/god
1- Komunalni otpad	858	928

2 - Građevinski otpad i otpad od rušenja	1.700	2.500
3 - Proizvodni i rudarski	0	0
4 - Poljoprivredni i šumarsko-drveni otpad		
-poljoprivredni otpad	190	240
-stočarski	80	90
-šumarsko-drveni otpad	270	330
5 - Opasni otpad	10	12
6 - Ambalažni otpad	220	320
7 - Otpadna vozila	70	100
8 - Otpadne gume vozila	50	70
9 - Otpadna električna i elektronička oprema	50	70
10 - Komunalni mulj	10	70
11 - Otpad životinjskog porijekla	80	120
12 - Otpadna ulja i zauljeni otpad		
-mineralna ulja	20	20
-jestiva ulja	20	20
13 - Otpadne baterije i akumulatori	9	15
14 - Postojana organska zagađivala	0	0
15 - Medicinski otpad	0	0

Postupanje s pojedinim vrstama otpadnih materijala navedenih u tabličnom prikazu regulirano je posebnim pravilnicima i u ovome Planu postupci skupljanja i obrade istih neće se opisivati. Revizija Plana obaviti će se nakon 4 godine.

#### 4. MJERE GOSPODARENJA OTPADOM I ODVOJENOG SKUPLJANJA KOMUNALNOG OTPADA

##### 4.1. Koncept cjelovitog sustava gospodarenja otpadom

Integralni koncept gospodarenja otpadom u sebi sadrži osnovna načela, i to:

- izbjegavanje otpada
- vrednovanje otpada
- zbrinjavanje otpada.

Shematski prikaz gospodarenja otpadom daje se na slici 4.1/1.

Izbjegavanje	Neizbjegnuti otpad
--------------	--------------------

- manji proizvodni otpad	
- proizvod s manje otpada	
- uporaba primjerenije ambalaže	Vrednovanje otpada
	- materijalna reciklaža i ponovna uporaba
	- biološka reciklaža i ponovna uporaba
<i>Kontrolirana odlagališta</i>	- energetska reciklaža i ponovna uporaba

Slika 4.1./1 Shematski prikaz gospodarenja otpadom

Postupanje s otpadom na predmetnom području razvija se u skladu sa ciljem ostvarivanja integralnog koncepta gospodarenja otpadom čije su osnove:

- sprječavanje nenadziranog postupanja s otpadom
- iskorištavanje vrijednih svojstava pojedinih vrsta otpada u materijalne svrhe
- kontrolirano odlaganje otpada
- saniranje otpadom onečišćenog tla

U nastavku o programima – podsustavima integralnog koncepta gospodarenja s otpadom koji su značajnije prisutni na analiziranom području:

##### ➤ **Iskorištavanje vrijednih svojstava otpada provodi se putem:**

###### *Domaćinstava i uslužne djelatnosti*

- odvojenog skupljanja papira, kartona te staklene i pet ambalaže putem kontejnera smještenih na javnim površinama područja

###### *Privreda*

- odvojenog odlaganja ili/i skupljanja određenih vrsta otpada u kontejnere raznih vrsta i dimenzija te predobrade ili obrade istih u vlastitom krugu radi ponovnog korištenja u proizvodnom procesu ili predaje tvrtkama za skupljanje, obradu i promet sekundarnim sirovinama

##### ➤ **Kontrolirano odlaganje otpada**

- odlaganja ostatnog otpada iz domaćinstava i privrede (komunalnog i neopasnog proizvodnog otpada) na uređenom odlagalištu I. kategorije.
- Organiziranim skupljanjem, odvozom i odlaganjem otpada obuhvaćeno je 100% stanovništva i privrede.

##### ➤ **Saniranje otpadom onečišćenog tla**

#### 4.2. Mjere izbjegavanja i smanjenja nastajanja otpada

Smanjenje količina otpada može se postići na više načina, a najvažniji su:

- sprječavanje nastajanja pojedinih vrsta i količina otpada,
- sprječavanje da se u proizvod za tržište ugrađuju

štetni sastojci,

- sprječavanje miješanja raznih vrsta materijala pri proizvodnji novih roba za tržište koji onemogućava da se otpadni materijal koristi za ponovnu uporabu.

Prioritet cjelovitog sustava gospodarenja otpadom je sprječavanje nastanka otpada. Suština izbjegavanja nastanka otpada je: *“Najbolji otpad je onaj, koji uopće ne nastane”*. To podrazumijeva da otpad koji se izbjegne ne oštećuje čovjekovo zdravlje i okoliš i ne troše se sredstva za njegovu obradu i/ili odlaganje. Korištenjem pogodnih načina proizvodnje i obrade, uvođenjem na tržište *“povoljnih”* vrsta proizvoda te ekološki svjesnim ponašanjem krajnjih potrošača, smanjiti će količine i štetnost otpada koje bi trebalo obraditi i/ili odložiti.

U okviru tehničkih i gospodarstvenih mogućnosti treba:

- robu tako oblikovati, proizvoditi i prerađivati da se ostatne tvari mogu maksimalno ponovno iskoristavati,
- načine prodaje novih proizvoda i preuzimanja iskorištenih proizvoda regulirati tako, da se količina otpada kod krajnjih potrošača stvara u što manjem obimu,
- proizvode tako upotrebljavati da nakon njihove primjene ostaje što manje štetnih tvari,
- proizvode tako upotrebljavati da nastaje što manje otpada.

Osnovne mjere izbjegavanje otpada mogu se tak-sativno svesti na:

#### Izbjegavanje otpada u proizvodnji

- razvojem tehnologije koja ne stvara otpad
- otpad vraćati u vlastitu proizvodnju
- otpad upućivati na recikliranje i koristiti u drugim

proizvodnim procesima

- proizvoditi robu koja nakon upotrebe ima manje otpada kojeg treba obraditi
- pri proizvodnji za tržište izbjegavati oblikovanje proizvoda s pretjeranom količinom i štetnosti otpada
- proizvod na tržište davati u najnužnijoj ambalaži
- proizvode ne pakirati u ambalažu koja služi za jednokratnu upotrebu, a nakon toga se odbacuje kao otpad

#### Ponašanje potrošača

- da ne kupuju proizvode koji se ne mogu reciklirati,
- da pri kupovanju izbjegavaju robu u jednokratnoj ambalaži, odnosno da pri kupovanju robe preferiraju povratnu ambalažu,
- da smanje korištenje plastičnih vrećica i slične ambalaže i dr.

#### Edukacija

- koristiti medije i obrazovne institucije za edukaciju proizvođača i potrošača o mogućim načinima izbjegavanja nastanka otpada i/ili njegovog mogućeg smanjenja,
- stimulacija i kažnjavanje

#### 4.3. Mjere odvojenog sakupljanja i uporabe komunalnog otpada

U tabličnom prikazu 4.3/1 dane su grupe otpada, mogući način sakupljanja, mogući načini obrade i smjernice njihova vrednovanja u cjelovitom sustavu gospodarenja otpadom.

Tablica 4.3./1 Mogući načini sakupljanja i obrade te smjernice za postupanje s pojedinim grupama otpada

VRSTA OTPADA	Mjesto/način sakupljanja	Mjesto/način obrade	Vrednovanje
1 -Komunalni otpad	CGO	Odvajanje	Materijalno
		Odlaganje	Biološko Energetsko
2 - Građevinski otpad i otpad od rušenja	Odlagalište GO	Odvajanje i obrada na odlagalištu GO	Ponovna upotreba
	Mini RD		
3. Proizvodni i rudarski otpad	CGO	Odvajanje	Materijalno
		Odlaganje	Biološko Energetsko
4 - Poljoprivredni i šumarsko-drveni otpad		Ratarstvo	Biološko Energetsko
		Stočarstvo	
		Šumsko tlo	
		Drvnoprerađivačka	
5 - Opasni otpad			
- gospodarstvo	Ovlašteni sakupljač	Skladište proizvođača	Energetsko
-domaćinstva	Ovlašteni sakupljač	Sk. ovlaš. sakupljača	Recikliranje
			Izvoz

<b>VRSTA OTPADA</b>	<b>Mjesto/način sakupljanja</b>	<b>Mjesto/način obrade</b>	<b>Vrednovanje</b>
<b>6 - Ambalažni otpad</b>			
-papirni i kartonski	Zeleni otoci	Tvornica papira i kartona	Recikliranje
	RD		
	Mini RD		
	Svežnjevi		
	POOPSS		
	Gospodarski subjekti		
-stakleni	Zeleni otoci	Tvornica staklene ambalaže	Recikliranje
	RD		
	Mini RD		
	POOPSS		
	Trgovina		
	Gospodarski subjekti		
-metalni	Zeleni otoci	Tvornica za obradu metala	Recikliranje
	RD		
	Mini RD		
	Gospod. subjekti		
-plastični	Zeleni otoci	Pogoni za obradu	Recikliranje Energetsko
	RD		
	Mini RD		
	POOPSS		
	Gospodarski subjekti		
	Trgovina		
- biootpad	Bio kante	Kompostiranje	Upotreba komposta
	Kompostana		
	RD		
<b>7 - Otpadna vozila</b>	CGO	Pogoni za reciklažu	Korištenje sekundarne sirovine
	RD		
	Mini RD		
	POOPSS		
<b>8 - Otpadne gume vozila</b>	RD	Skl. ovlaš. sakupljača	Materijalno Energetsko
	Ovlašteni sakupljač		
	Trgovina		
<b>9 - Otpadna električna i elektronička oprema</b>	RD	Predobrada	Materijalno Izvoz
	Ovlašteni sakupljač		
<b>10 - Komunalni mulj</b>	Uređaj za pročišćavanje	Predobrada	Kompostiranje Energetsko
<b>11 - Otpad životinjskog porijekla</b>	Rashladni kontejner	Toplinska obrada	Postupanje prema propisu
<b>12 - Otpadna ulja</b>			
-mineralna ulja	RD	Skl. ovlaš. sakupljača	Energetsko
	Ovlašteni sakupljač		
	Benzin. postaje		
-jestiva ulja	RD	Pogon za predobradu	Proizvodnja goriva
	Ovlašteni sakupljač		
<b>13 - Otpadne baterije i akumulatori</b>	RD	Skl. ovlaš. sakupljača	Recikliranje
	POOPSS		
	Trgovina		

<i>VRSTA OTPADA</i>	<b>Mjesto/način sakupljanja</b>	<b>Mjesto/način obrade</b>	<b>Vrednovanje</b>
<b>14 - Postojana organska zagadivala</b>	Ovlašteni sakupljač	Skl. ovlaš. sakupljača	Izvoz
<b>15 - Medicinski otpad-opasni</b>			
-inertni	Mjesto skupljanja u objektu	Odvajanje	Materijalna Biološka Energetska
		Odlaganje	
-opasni	Skladište proizvođača	Odvajanje	Energetsko Biološko Kemijsko
	Ljekarna	Skl. ovlaš. sakupljača	

Napomene:

-CGO-centar za gospodarenje otpadom

-GO-građevinski otpad

-POOPSS - poduzeća za otkup, obradu i promet sekundarnim sirovinama

-RD- reciklažno dvorište

-mini RD- nečuvano sakupljalište glomaznog, građevinskog otpada u kontejneru većeg kapaciteta

-skl.-privremeno skladište

-trgovina- prodavaonice u kojim je prodana roba od koje nastaje otpad nakon iskorištenja potrebne vrijednosti kupljene robe

Postupanje s opasnim otpadom treba redefinirati po donošenju državnog Plana postupanja s opasnim otpadom.

#### 4.3.1. Pregled postojećeg stanja

Otpad s područja Općine Radoboj otpad se odlaže na odlagalištu komunalnog otpada Gorjak u Općini Jesenje, a na kojem se odlaže otpad iz Grada Krapine te Općina Jesenje, Radoboj, Petrovsko i Đurmanec.

Odvojeno skupljanje iskoristivih komponenti otpada bit će predviđeno za realizaciju na temelju ovog Plana gospodarenja otpadom putem reciklažnih otoka i mini reciklažnog dvorišta koje se planira na području naselja Radoboj. Budući da organizirano postupanje s otpadom na području Općine provodi komunalno poduzeće Krakom, koje pruža uslugu navedene usluge i u gore spomenutim općinama, većina kapitalnih objekata (odlagalište, reciklažno dvorište, objekt za obradu građevinskog otpada, kompostana, rashladni kontejner za otpad životinjskog porijekla i pretovarna stanica) planiraju se kao zajednički za više ili sve spomenute jedinice lokalne samouprave.

#### 4.3.2. Mogućnosti prostornog širenja i kvalitativnog unaprjeđenja sustava odvojenog sakupljanja otpada, primarne reciklaže i sortiranja određenih komponenti komunalnog otpada

U cilju kvalitativnog unaprjeđenja sustava odvojenog sakupljanja otpada i primarne reciklaže predviđa se u razdoblju od osam godina realizacija sljedećeg:

- izgradnja reciklažnog dvorišta

- izgradnja pretovarne stanice sa sortirnicom
- objekt za građevinski otpad (prerada pomoću mobilnog postrojenja)
- postavljanje rashladnog kontejnera za otpad životinjskog porijekla
- kompostana

Lokacija pretovarne stanice sa sortirnicom već je određena u industrijskoj zoni Krapina Nova – k.č. 4788 i k.š. 4791. U sklopu iste lokacije izgradit će se reciklažno dvorište i privremeno skladište za opasni otpad. Na lokaciji odlagališta Gorjak planira se kompostana, kontejner za otpad životinjskog porijekla te objekt za građevinski otpad. Mini reciklažno dvorište za potrebe Općine Radoboj planira se na području naselja Radoboj.

**Posude/kontejneri** za korisni otpad se postavljaju na određenim lokacijama na predmetnom području ili trgovinama ili u/pred stambenim objektima i uslužnim objektima. Tako postavljene posude/kontejneri (zeleni otoci) za skupljanje otpadnog papira, ambalažnog stakla, PET i metalne ambalaže od pića i napitaka na jednoj lokaciji čine "reciklažni otok" (zeleni otok).

Iznimka za postavljanje kontejnera moguća je ukoliko na određenom prostoru postoji neki veći proizvođač određene vrste otpada (restorani, kafići, uredske prostorije s većim brojem zaposlenih i sl.) kojima gravitiraju nestalni stanovnici (turisti).

Trenutno se u Općini Radoboj korisni otpad ne skuplja odvojeno.

Uvažavajući preporuke da jednom otoku gravitira cca 750 stanovnika predviđeno je u narednom razdoblju postavljanje 5 reciklažnih otoka.

**Reciklažno dvorište** je fiksno nadzirano mjesto za izdvojeno odlaganje raznih otpadnih tvari, koje nastaju u domaćinstvima. Reciklažno dvorište ima mogućnosti za izdvojeno odlaganje manjeg ili većeg broja različitih otpadnih materijala. U okviru reciklažnog dvorišta moguće je izdvojeno odlagati korisni i dio štetnih otpadnih materijala. Reciklažno dvorište ima određeno radno vrijeme pod nadzorom zaposlenog i ovdje građani donose u za to postavljene kontejnere ili posude odgovarajućeg

volumena otpadne materijale, kao što su: papir i karton, valovita ljepenka, drvo (ambalaža i sl.), ambalažno staklo, limenke od pića i napitaka, bezbojno ravno staklo, crne metale, obojene metale, PET i ostalu plastičnu ambalažu, zeleni otpad (trava, lišće, granje i sl.), kućanske aparate (bijela tehnika) i dijelove autokaroserija, opasni otpad u količinama koje nastaju u kućanstvima i dr. Uvjeti za izgradnju su nepropusna podloga, kanalizacija sa separatorom - taložnikom, ograda, objekt za zaposlenog, te mjere zaštite po važećim zakonima.

1. *Izgradnja reciklažnog dvorišta osigurava se na cca 500 do 1000 m<sup>2</sup> tlocrtno površine. Na samoj lokaciji reciklažnog dvorišta ili neposredno uz lokaciju mora biti dovoljno slobodnog prostora za parkiranje osobnih vozila s teretnom prikolicom, kao i osiguran prostor za pristup i manipulaciju vozila koja odvoze skupljene otpadne tvari.*
2. *Kriteriji za izgradnju jednog reciklažnog dvorišta je gravitaciono područje polumjera od 1 do 3 km. Na osnovi izvršenih analiza, na području Županije, predviđa se etapna izgradnja reciklažnih dvorišta. Predviđa se izgradnja jednog takvog dvorišta na lokaciji pretovarne stanice u Gradu Krapini i na području odlagališta Gorjak u Općini Jesenje.*

Reciklažno dvorište mora udovoljavati osnovnim tehničko-tehnološkim uvjetima:

- mora biti ograđeno,
    - otvoreni spremnik mora biti u posebno ograđenom natkrivenom prostoru u koji je onemogućen dotok oborinskih voda,
    - otpad se mora skladištiti odvojeno po svojstvu, vrsti, i agregatnom stanju,
    - podna površina mora biti nepropusna i otporna na djelovanje uskladištenog otpada,
    - mora biti opremljeno tako da se spriječi rasipanje ili prolijevanje otpada, širenje prašine, buke, mirisa i drugih emisija,
    - mora biti opremljeno uređajima, opremom i sredstvima za dojavu, gašenje i sprečavanje širenja požara te drugom sigurnosnom opremom sukladno posebnim propisima,
  - stacionirana posuda, spremnik i druga ambalaža, moraju biti izrađeni tako da je moguće sigurno punjenje, pražnjenje, odzračivanje, uzimanje uzoraka te nepropusno zatvaranje i pečačenje, a nenatkriveni spremnici moraju biti s dvostrukom stijenkom ili atestirani za skladištenje tvari koje su sastavni dio otpada,
  - na uočljivom mjestu mora biti istaknut »plan djelovanja u slučaju izvanrednoga događaja« koji sadrži sljedeće podatke: o vrstama otpada koji se skladišti; o mogućim izvanrednim događajima; ime, prezime i telefonske brojeve odgovornih osoba i njihova ovlaštenja; telefonski broj policije; telefonski broj vatrogasaca i telefonski broj hitne pomoći,
  - mora biti označeno natpisom »Reciklažno dvorište« s podacima o vrsti otpada koji se skladišti, ključnom broju iz kataloga otpada sukladno posebnom propisu te nazivu pravne ili fizičke osobe i o radnom vremenu.
- U reciklažnom dvorištu gospodariti će se sukladno Zakonu o otpadu (NN.174/04) kao i odgovarajućim

pravilnicima o posebnim vrstama otpadu.

Pod **glomaznim otpadom** s pretežno metalnim sastavom podrazumijevaju se odbačena bijela tehnika (hladnjaci, ledenice, perilice, sušilice rublja, grijalice, bojleri i dr.), automobili i dr. Svi oni sadrže značajne količine metala. Skupljanje i obrada ove vrste otpada smanjuje potrebe za odlagališnim prostorom čak oko 20%.

Skupljanje glomaznog otpada na području grada bit će organizirano:

- skupljanje kamionom sa hidrauličkim hvataljkama na za to određenim mjestima na javnim površinama (najzastupljeniji oblik),
- skupljanje kontejnerima većih volumena (30m<sup>3</sup>) postavljenim u reciklažnom dvorištu.

Skupljanje glomaznog otpada na području Općine Radoboj organizirano je dva puta godišnje te se koriste kontejneri od 5 ili 7 m<sup>3</sup> koji se postavljaju na određena mjesta u naseljima.

U narednom razdoblju predviđa se realizacija centralnog objekta za prihvat, predobradu i privremeno skladištenje ove vrste otpada skupljenog od domaćinstava, institucija i uslužnih djelatnosti. Lokacija mora biti opremljena s nepropusnim platoom, objektima za odvajanje goriva, maziva (starih ulja) i freona, te privremenim skladištima za izdvojeni štetni otpad. Ovdje bi se prihvaćao otpad iz redovnog i izvanrednog skupljanja i odvoza glomaznog otpada. Prva predobrada sastoji se od odvajanja otpada pretežno metalnog sastava (bijela tehnika, autokaroserije i sl.) od otpada pretežno nemetalnog sastava. Sljedeći korak je sortiranje pretežno nemetalnog otpada na upotrebljiv, opasni i ostatni koji se odlaže na odlagalište. Potrebna veličina netto lokacije je min. 0,5 ha, koja mora udovoljavati osnovnom uvjetu, a to je da je uređena, asfaltirana površina sa atestiranom (nepropusnom) kanalizacijom, separatorom ulja i masti, pjeskolovima, kao i izgrađenom zaštitom od buke u onoj mjeri, koja je propisana Zakonom. Na tu lokaciju dovozi se i skuplja glomazni otpad iz raznih akcija čišćenja, kao i napuštena stara vozila.

**Sortirnica** otpada služi za završno razvrstavanje raznih izdvojeno skupljenih materijala namijenjenih za recikliranje. Najčešće se na ovakvim linijama razvrstava ambalažni otpad (PET, PE, ostale vrste plastike, Al i ostale limenke), kao i papir i karton. Neke od navedenih komponenti razvrstavaju se i prema boji.

Sortirnica je zatvoreni objekt koji može prema potrebama biti većih i manjih kapaciteta, a onaj manjeg kapaciteta je približne je površine od oko 165 m<sup>2</sup>.

U objektu je smještena linija za razvrstavanje, a koja se sastoji od sljedeće opreme:

- lijevak za punjenje ulaznog konvejera
- ulazni konvejer (s jamom)
- konvejer za razvrstavanje
- kontejneri za prihvat izdvojenih materijala (4 kom) s lijevcima za punjenje preše
- hidraulička preša za baliranje

- posude za razvrstani i nerazvrstani otpad

Nadalje, od strojeva u sortirnici služi kombinirani stroj s utovarnom lopatom i polipnim hvatačem.

Pod **građevinskim otpadom** podrazumijeva se otpad koji nastaje prilikom izgradnje, rekonstrukcije, popravaka ili rušenja stambenih, poslovnih i ostalih objekata te otpad koji nastaje pri izgradnji cesta. Građevinski otpad obično sadrži zemlju, kamenje, beton, cigle, lomljeni asfalt, žbuku, drvenu građu, cijevi, elektroinstalacije i dr.

Uvjeti reciklaže građevinskog otpada vrlo su složeni i redovito zahtijevaju izgradnju posebnih postrojenja. U slučaju malih količina moguće je osigurati plato za prihvrat građevinskog otpada s potrebnom infrastrukturom, a obradu obavljati mobilnim postrojenjem.

Građevinskim otpadom gospodari se u skladu s Pravilnikom o gospodarenju građevnim otpadom NN 38/08.

**Pretovarna ili transfer stanica (TS)** je objekt u koji relativno mala vozila dovoze komunalni otpad, gdje se on pretovaruje u veće kontejnere ili na veća vozila i vozi se do drugoga objekta na daljnju preradu ili konačno odlaganje. Ovaj objekt će se izgraditi nakon uspostave regionalnog odlagališta, a nakon zatvaranja odlagališta otpada "Gorjak".

Dva su glavna razloga za izgradnju TS-a:

- **Ekonomski:** Ako je odlagalište otpada daleko (>30 km) od mjesta skupljanja ekonomičnije je prevoziti otpad do većih vozila za odvoz, nego voziti otpad direktno vozilima koja sama skupljaju otpad na terenu. Ova situacija je sve uobičajenija, jer su odlagališta sve udaljenija od naseljenih mjesta.
- **Uslužni:** Za ruralno područje bez usluge skupljanja otpada transfer- stanicu može koristiti lokalno stanovništvo da otpad ne mora samo voziti daleko. Ovakvi TS-ovi se osnivaju obično na starim, saniranim i zatvorenim odlagalištima jer su ljudi navikli tamo dovoziti otpad.

Idealno bi bilo da je TS u sredini područja s kojeg se dovozi otpad, da bi troškovi skupljanja bili što manji, ili da je na prometnici od mjesta skupljanja do odlagališta. Transfer-stanice bi trebale biti smještene tako da nisu smetnja i rizik za okoliš i zdravlje ljudi.

**Kompostana** je objekt za aerobnu obradu biorazgradivog otpada. Biorazgradivi otpad koji se stvara u domaćinstvima je otpad koji nastaje prilikom svakodnevnih priprema hrane, te uređenjem zelenih površina okućnica: kore od voća i povrća, listovi salate, kelja, blitve, ostaci kruha, ljuske od jajeta, talog i vrećice kave i čaja, lišće, suho granje, trava, cvijeće, opalo voće i dr. Količine variraju tokom godine. Biorazgradivi, zeleni otpad s javnih površina je otpalo lišće, pokošena trava, te drvenasti otpad (ogranci, stabljike i korijenje), a skuplja se s tržnica, groblja, parkova i drugih javnih zelenih površina. Godišnje stvaranje biorazgradivog otpada varira od lokacije, klime i vremenskih prilika.

Skupljanje biorazgradivog otpada iz domaćinstava u pravilu se vrši izdvojeno od ostalog komunalnog otpada, i to:

- putem posuda za izdvojeno skupljanje
- putem reciklažnih dvorišta ukoliko su za isto opremljena

Izdvojeno skupljanje provodi se tako da svako domaćinstvo ima jednu malu bioposudicu u koju ubacuje biorazgradivi otpad. Nakon što se bioposudice napune, iste se prazne u velike bioposude koje se nalaze u/na zajedničkim prostorima.

Danas se sve više primjenjuje obrada biorazgradivog otpada u cilju dobivanja komposta koji ima višestruku primjenu. Kompostiranje mogu obavljati sami građani ako imaju vrtove. Proces kompostiranja tj. razgradnje biorazgradivog otpada do konačnog produkta kao što je kompost vrlo je složen i treba ga voditi pod strogo kontroliranim uvjetima. S obzirom da ovdje treba osigurati znatna sredstva, a proizvod je prema upotrebi sezonskog karaktera, neophodno je prvo započeti s ograničenim skupljanjem i najjednostavnijom obradom, tj. aerobnim kompostiranjem u hrpama ("windrow" sustav).

Ovim Planom predviđena je izgradnja kompostane za zeleni otpad i za biorazgradivi otpad iz domaćinstava. Izdvojeno skupljanje otpada iz domaćinstava planira se iza planskog razdoblja ovog Plana.

**Kontejner za sakupljanje otpada životinjskog podrijetla** je rashladni rolo-kontejner posebne izvedbe kojeg se po točno utvrđenom rasporedu i uz uvažavanje vremenskih uvjeta (temperature zraka), zamjenjuje praznim i dezinficiranim rashladnim kontejnerom. Sakupljeni otpad životinjskog porijekla odvozi se na obradu obrađivaču vozilom (navlakačem rolo-kontejnera koje može biti multifunkcionalno, tj. u službi drugih potreba u reciklažnim dvorištima ili pretovarnim stanicama) koje je u vlasništvu JP ili ovlaštenog koncesionara.

#### **Opasni otpad iz domaćinstava**

Kako do danas nije donesen državni plan o postupanju s opasnim otpadom o načinu sakupljanja, predobrabi i obradi opasnog otpada, u ovom Planu isto se ne obrađuje.

Postupanje s opasnim otpadom iz domaćinstva pobliže će se definirati tek onda kad se stvore preduvjeti za njegovo zbrinjavanje na razini Republike Hrvatske.

#### **4.3.3. Kvantitativni ciljevi i kvote za smanjivanje/ obradu otpada**

Prema zahtjevima koji proizlaze iz Strategije gospodarenja otpadom RH, neophodno je u narednom razdoblju poduzeti odgovarajuće aktivnosti kako bi se postigli ciljevi iz tablice 4.3.3/1-2.

Tablica 4.3.3./1 Kvantitativni ciljevi za količine otpada koje se stvaraju na području Općine Radoboj (Strategija gospodarenja otpadom RH)



Gornja Šemnica	1							
Jazvine	1							
Kraljevec Radobojski								
Kraljevec Šemnički								
Orehovec Radobojski								
Radoboj	2		1					
Strahinje Radobojsko								
<b>UKUPNO:</b>	<b>5</b>	<b>0</b>	<b>1</b>	<b>0</b>	<b>0</b>	<b>0</b>	<b>0</b>	<b>0</b>

Napomena:

- Reciklažni otoci - razmještanje novih reciklažnih otoka
- RD - reciklažno dvorište
- Mini RD-uređen prostor s tri rolo-kontejnera (glomazni metalni, glomazni nemetalni, građevinski +reciklažni otok)
- rashladni kontejner za životinjski otpad
- pretovarna stanica za daljinski transport ostatnog ili drugog izdvojenog otpada od županijskog centra ili na obradu
- sortirnica za razvrstavanje izdvojeno skupljenih komponenti putem kontejnera za javnim površinama

#### 5. MJERE ZA UPRAVLJANJE I NADZOR ODLAGALIŠTA ZA KOMUNALNI OTPAD

Postojeće odlagalište komunalnog otpada Gorjak nalazi se 12 km sjeveroistočno od Krapine odnosno 2 km jugozapadno od naselja Jesenje. Otpad u Krapini i okolnim općinama Đurmanec, Jesenje, Petrovsko i Radoboj organizirano skuplja komunalno poduzeće "Krakom" iz Krapine, a ono je ujedno i voditelj postojećeg odlagališta.

Ukupna površina zahvata sanacije iznosi 1,16 ha. U sklopu sanacije, paralelno će se na sanitaran način odlagati novonastali otpad s razmatranog područja. Otpad će se odlagati na površini od oko 0,8 ha. Volumen odlagališta od oko 71.300 m<sup>3</sup> bit će dovoljan za dnevno rješavanje problema zbrinjavanja komunalnog i njemu sličnog tehnološkog otpada do maksimalno 2010. godine.

Odlagalište je u fazi sanacije, a koristi se za odlaganje otpada do uspostave regionalnog centra, nakon čega će se pristupiti zatvaranju.

Tijekom izvođenja i korištenja odlagališta Studijom o utjecaju na okoliš propisan je slijedeći monitoring:

- Oborinske vode kontrolirati na svakom ispustu iz obodnog kanala prema recipijentu jedanput godišnje.
- Vode u vodotoku kontrolirati nizvodno od lokacije jedan puta godišnje.
- Analizirati procjedne vode svaka 3 mjeseca.
- Kontrolirati emisiju plinova (CH<sub>4</sub>, CO<sub>2</sub>, H<sub>2</sub>S, O<sub>2</sub>, H<sub>2</sub>) svaka tri mjeseca.
- Svakodnevno kontrolirati vrstu, sastav i količina otpada na ulazu u odlagalište.
- Eluat tehnološkom otpadu kontrolirati jedan puta

godišnje ili po potrebi češće.

- Ispitivanje tla provodi se u skladu s Pravilnikom o zaštiti poljoprivrednog zemljišta od onečišćenja štetnim tvarima na jednoj lokaciji, svakih pet godina.

Nakon završetka sanacije i zatvaranja, održavanje odnosno nadzor nad odlagalištem se svodi na program monitoringa propisan Studijom u utjecaju na okoliš.

- Procjedne vode kontrolirati 1 puta godišnje 10 godina od dana zatvaranja odlagališta, a sljedećih 10 godina kontrolirati jednom u dvije godine.
- Na mjestu ispuštanja oborinske vode s lokacije kontrolirati 1 puta godišnje 10 godina od dana zatvaranja odlagališta, a sljedećih 10 godina jednom u dvije godine.
- Kontrolirati emisiju plinova (CH<sub>4</sub>, CO<sub>2</sub>, H<sub>2</sub>S, O<sub>2</sub>, H<sub>2</sub>) 2 puta godišnje 10 godina od dana zatvaranja odlagališta, a sljedećih 10 godina kontrolirati jednom u dvije godine.
- Geodetski snimiti odlagalište svake dvije godine do 10 godina nakon zatvaranja.

#### 6. POPIS OTPADOM ONEČIŠĆENOG OKOLIŠA I NEUREĐENIH ODLAGALIŠTA

Na području Općine Radoboj postoje neuređena, tj. "divlja" odlagališta otpada u ukupnoj veličini od oko 1.010 m<sup>2</sup> koje je onečišćeno uglavnom glomaznim otpadom iz kućanstava, metalom i gumama. Povremeno se stvaraju i manja mjesta nekontroliranog odlaganja, u pravilu glomaznog ili građevinskog otpada koja se nakon uočavanja saniraju uklanjanjem i odvozom na sanitarno odlagalište.

Procjena troškova sanacije i zbrinjavanja ovog otpada procijenjeno je iznosom od oko 350.000 kn.

#### 7. REDOSLIJED AKTIVNOSTI SANACIJE NEUREĐENIH ODLAGALIŠTA, OTPADOM ONEČIŠĆENOG OKOLIŠA I OSTALIH AKTIVNOSTI

Osim predviđenih radova na sanaciji odlagališta "Gorjak", ovim Planom predviđene su i druge aktivnosti gospodarenja otpadom.

Budući da je gospodarenje otpadom u Općini Radoboj organizirano udjelom u korištenju zajedničkom infrastrukturom i vođenjem od strane komunalnog poduzeća Krakom, predviđeni terminski plan realizacije istih u osmogodišnjem razdoblju daje se u nastavku.

Tablica 7./1 Terminski plan realizacije aktivnosti predviđenih ovim Planom

Aktivnost	Godina							
	2008.	2009.	2010.	2011.	2012.	2013.	2014.	2015.
Reciklažni otoci	x							
Reciklažno dvorište								
Mini reciklažno dvorište		x	x					
Oprema - specijalni kamion	x	x						
- 20 kontejnera 1100 l	x	x						
Kompostana						x	x	
Građevinski				x	x			
Pretovarna stanica sa sortirnicom				x	x			
Rashladni kontejner		x						
Sanacija divljih odlagališta	x	x						
Sanacija Gorjaka	x	x	x	x				

## 8. IZVORI I VISINA POTREBNIH SREDSTAVA ZA PROVOĐENJE PLANA

### 8.1. Izvori financijskih sredstava

Prema *Zakonu o zaštiti okoliša* sredstva za financiranje zaštite okoliša osiguravaju se državnim proračunom, proračunima jedinica lokalne samouprave i uprave, kreditima, sredstvima međunarodne pomoći, ulaganjima stranih ulagača, doprinosima i naknadama i iz drugih izvora utvrđenih posebnim zakonom. Propisano je da će se ova sredstva koristiti za očuvanje, zaštitu i unapređenje stanja okoliša u skladu sa Strategijom zaštite okoliša Republike Hrvatske i programima zaštite okoliša regionalne i lokalne samouprave.

Uz sredstva iz *godišnjeg Državnog proračuna* danas se najčešće koriste ili će se koristiti slijedeći financijski instrumenti:

- *Sufinanciranje od Fonda za zaštitu okoliša i energetske učinkovitost*
- *Županijski proračun*
- *Općinski proračun*
- *Gradski proračun*

#### Drugi izvori:

- osiguranje neke kreditne linije koji se vraća iz povećane naknade za komunalne usluge
- vlastiti izvori i sredstva iz povećane naknade koju plaćaju domaćinstva za komunalnu uslugu postupanje s krutim otpadom (onečišćivač plaća)
- koncesije ili druga javno/privatna partnerstva
- donacije
- predpristupni i strukturni fondovi EU-a

Općina Radoboj će u sljedećem proračunu odrediti, sukladno mogućnostima, visinu sredstava za provedbu Plana. Samo financiranje zbrinjavanja i gospodarenja otpadom, u slučajevima kada nema osiguranih nepovratnih sredstava, zasniva se na principu *proizvođač plaća*, pa je na jedinicama lokalne samouprave odabir načina osigura-

nja sredstava, procijenjenih i predviđenih ovim Planom. Za realizaciju ovog Plana gospodarenja otpadom mogu se koristiti jedan ili više financijskih izvora. Kazne zbog narušavanja okoliša određene su raznim zakonima, ali gotovo da se i ne primjenjuju. Razlozi za to su višestruki: nedostatak inspeksijskog kadra, nepostojanje relevantnog sudskog i inspeksijskog iskustva i prakse i dr.

Prema Strategiji gospodarenja otpadom Republike Hrvatske s obzirom na današnje relativno niske cijene usluga u djelatnostima gospodarenja otpadom nužno je planirati njihov stalni i postupni rast do visine pokrivanja stvarnih troškova, vodeći računa da je iznos cijena u međuzavisnosti s količinama i opasnim svojstvima otpada prema načelu "onečišćivač plaća". Za komunalni otpad to bi, u prvoj fazi, moglo značiti prijelaz s naknade po stambenoj površini na naknade po količini. Osim strategije i Zakon o otpadu predviđa da proizvođač ili posjednik otpada plaća trošak obrađivanja i odlaganja otpada sukladno načelu "onečišćivač plaća". Isto tako će se troškovi postupanja s otpadom obračunavati prema količini, svojstvu, te iznimno m<sup>2</sup> prostora koji se koristi. Sve općine, gradovi u županiji dužni su osigurati provođenje obračuna troškova postupanja s otpadom na opisani način. Način promjene tarifnog sustava da proizvođač ili posjednik otpada plaća trošak skupljanja, obrađivanja i odlaganja otpada sukladno načelu "onečišćivač plaća" po količini treba na predmetnom području provesti u skladu s važećim zakonskim propisima, Zakon o otpadu, NN 178/04, čl. 6:

*"Gospodarenje otpadom se temelji na uvažavanju opće prihvaćenih načela zaštite okoliša, uređenih posebnim propisima, poštivanju načela međunarodnog prava zaštite okoliša, uvažavanju znanstvenih spoznaja i najbolje svjetske prakse, a osobito na sljedećim načelima -onečišćivač plaća – posjednik otpada snosi sve troškove preventivnih mjera i mjera zbrinjavanja otpada, troškove gospodarenja otpadom koji nisu pokriveni prihodom ostvarenim od prerade otpada te je financijski odgovoran*

za provedbu preventivnih i sanacijskih mjera zbog štete za okoliš koju je prouzročio ili bi je mogao prouzročiti otpad ...”

## 8.2. Visina financijskih sredstava potrebnih za realizaciju Plana

Visina potrebnih financijskih sredstva (ulaganja i troškovi) za provođenje aktivnosti vezanih uz gospodarenje otpadom na području Općine Radoboj prikazana su u tablicama 8.2./1-3. Troškovi zemljišta nisu uračunati u potrebna sredstva. Ulaganja su napravljena na nivou pružatelja usluge sa svim zajedničkim sadržajima, ali raspodijeljenim prema udjelu, tj. ključu.

Tablica 8.2/1 - Procjena ulaganja u opremu i objekte na području Općine Radoboj u razdoblju od 2008. do 2015. godine

<b>Opće mjere – tehnička dokumentacija*</b>	
- Studija izvodljivosti, Elaborat postojećeg stanja, sortiranje otpada u zimskom i ljetnom periodu, studija primarne reciklaže,	
- Programi za edukaciju, poticanje čistije proizvodnje i potrošnje, smanjivanje ambalaže	
<b>Ukupno</b>	<b>686.000</b>
<b>Centar za gospodarenje otpadom</b>	
- Mehaničko-biološka obrada i odlaganje	0

- Pretovarna stanica sa sortirnicom i prostorom za opasni otpad	1.057.000
<b>Ukupno</b>	<b>1.057.000</b>
<b>Izdvojeno skupljanje pojedinih komponenti otpada</b>	
- Kompostana	960.900
- Reciklažni otoci (kontejneri za PR)	52.500
- Reciklažno dvorište	0
- Mini reciklažno dvorište	230.000
- Rashladni kontejneri	20.600
- Objekt za građevinski otpad	68.600
- Oprema	114.200
<b>Ukupno</b>	<b>1.446.800</b>
<b>Sanacija odlagališta</b>	
- službeno odlagalište	1.784.600
- divlja odlagališta	350.000
<b>Ukupno</b>	<b>2.134.600</b>
<b>Sveukupno kuna</b>	<b>5.324.400</b>

\* na nivou Krakoma, a dijeli se po udjelu (ključu)

Tablica 8.2/2 - Procjena ulaganja u opremu i objekte na području Općine Radoboj u razdoblju od 2008. do 2015. godine - Financijski plan

Aktivnost	Općina Radoboj Ukupno ulaganja	Godina							
		2008.	2009.	2010.	2011.	2012.	2013.	2014.	2015.
Reciklažni otoci	52.500	52.500							
Reciklažno dvorište	0		0	0					
Mini reciklažno dvorište	230.000		115.000	115.000					
Oprema - specijalni kamion	100.200	50.100	50.100						
- 20 kontejnera 1100 l	14.000	7.000	7.000						
Kompostana	960.900						480.450	480.450	
Građevinski	68.600				34.300	34.300			

Pretovarna stanica sa sortirnicom i prostorom za opasni otpad	1.057.000				528.500	528.500			
Rashladni kontejner	20.600		20.600						
Sanacija divljih odlagališta	350.000	175.000	175.000						
Sanacija Gorjaka	1.784.600	446.150	446.150	446.150	446.150				
<b>UKUPNO, kn</b>	<b>4.638.400</b>	<b>730.750</b>	<b>813.850</b>	<b>561.150</b>	<b>1.008.950</b>	<b>562.800</b>	<b>480.450</b>	<b>480.450</b>	<b>0</b>

Tablica 8.2/3 - Procjena troškova rada predviđene opreme i objekata u razdoblju 2008- 2015. godina na području Općine Radoboj

Objekti/oprema	Ukupno kn	Godina							
		2008.	2009.	2010.	2011.	2012.	2013.	2014.	2015.
Reciklažni otoci	57.600	7.200	7.200	7.200	7.200	7.200	7.200	7.200	7.200
Reciklažno dvorište	1.135.000	0	0	0	227.000	227.000	227.000	227.000	227.000
Mini reciklažno dvorište	0	0	0	0	0	0	0	0	0
Kompostana	95.600	0	0	0	0	0	0	0	95.600
Objekt za građevinski otpad	363.600	0	0	0	0	0	121.200	121.200	121.200
Rashladni kontejner	39.500	0	0	0	7.900	7.900	7.900	7.900	7.900
Pretovarna stanica sa sortirnicom i prostorom za opasni otpad	472.000	0	0	0	0	118.000	118.000	118.000	118.000
Edukacija	283.200	35.400	35.400	35.400	35.400	35.400	35.400	35.400	35.400
Ostalo	283.200	35.400	35.400	35.400	35.400	35.400	35.400	35.400	35.400
<b>Ukupno, kn</b>	<b>2.729.700</b>	<b>78.000</b>	<b>78.000</b>	<b>78.000</b>	<b>312.900</b>	<b>430.900</b>	<b>552.100</b>	<b>552.100</b>	<b>647.700</b>

Napomena: Pod ostalo uključeni su: monitoring, praćenje stanja okoliša odlagališta, pripremne radnje za aktivnosti koje nisu specificirane u tablici

#### 9. Ostale prijelazne i završne odredbe

Ovim Planom reguliran je postojeći sustav zbrinjavanja otpada u Općini Radoboj. Svakim poboljšanjem sustava potrebno je prilagoditi i ovaj Plan u smislu funkcionalnog rada sustava.

Načelnik općine izvršit će odabir onih stručno i tehnički osposobljenih pravnih osoba, za koje se po tehničkoj opremljenosti, broju zaposlenika i drugim potrebnim uvjetima može zaključiti da su podobni za krajnje zbrinjavanje i odvoz otpada iz općine, a sve u skladu s pozitivnim zakonskim propisima.

Za tumačenje ovog Plana nadležan je načelnik općine.

U slučaju da ovim Planom nije utvrđen neki od načina primjene sustava postupanja s otpadom, neposredno će se primjenjivati uputstvo načelnika općine.

Izmjene i dopune ovog Plana vrše se na način propisan za njegovo donošenje.

Popis Priloga:

Prilog 1. Shematski prikaz kompostane windrow tehnologije obrade

Prilog 2. Shematski prikaz reciklažnog dvorišta

Prilog 3. Shematski prikaz sortirnice

Na temelju članka 24. Statuta općine Radoboj ( "Službeni glasnik Krapinsko – zagorske županije" 08/01 i 19/01 ), Općinsko vijeće općine Radoboj na svojoj 21. sjednici održanoj dana 19. rujna 2008. godine, donijelo je

### **O D L U K U** **O PRIHVAĆANJU STRATEGIJE RAZVOJA** **SPORTA I SPORTSKE REKREACIJE ZA** **OPĆINU RADOBOJ**

Članak 1.

Prihvaća se Odluka Strategije razvoja sporta i sportske rekreacije za općinu Radoboj.

Članak 2.

Ova Odluka stupa na snagu danom objave u «Službenom glasniku Krapinsko zagorske županije».

KLASA: 021-05/08-01-187

URBROJ: 2140-04/01-01/08-05

Radoboj, 19. rujna 2008.

PREDSJEDNIK OPĆINSKOG VIJEĆA

Alojz Sajko, v.r.

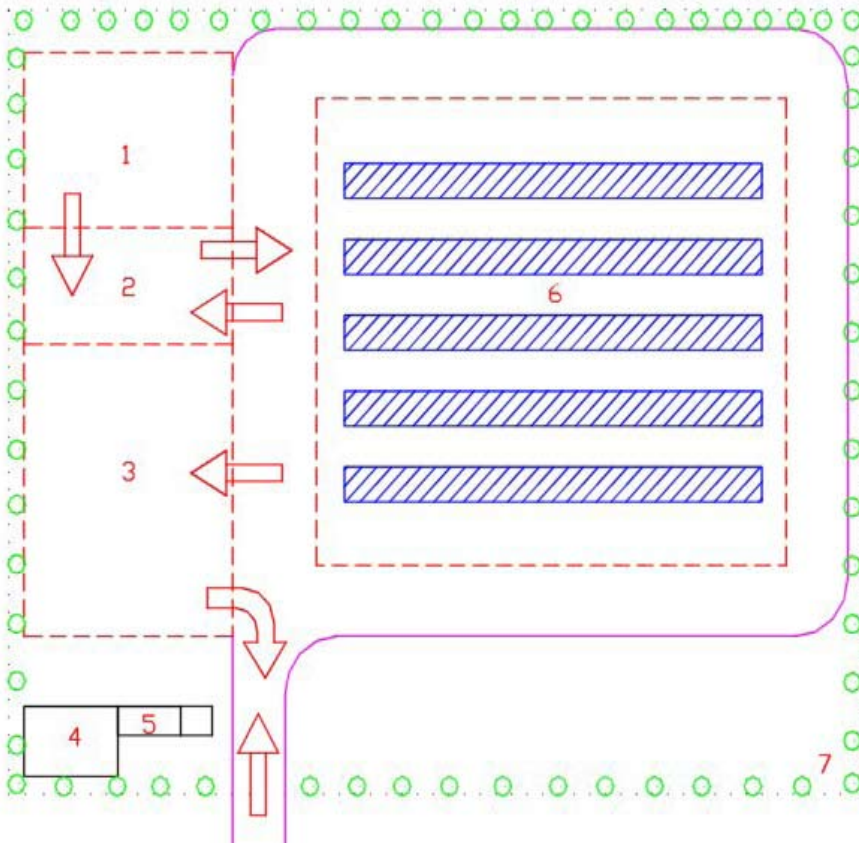

Legenda:

- 1. Strukturni materijal
- 2. Obrada
- 3. Kompost
- 4. Objekt za opremu
- 5. Objekt za radnike
- 6. Plato za kompostiranje "windrow"
- 7. Zeleni pojas

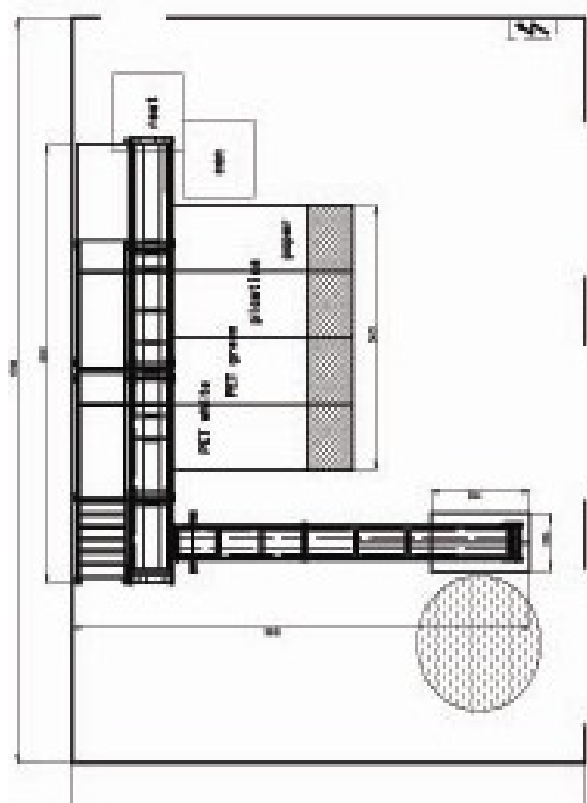
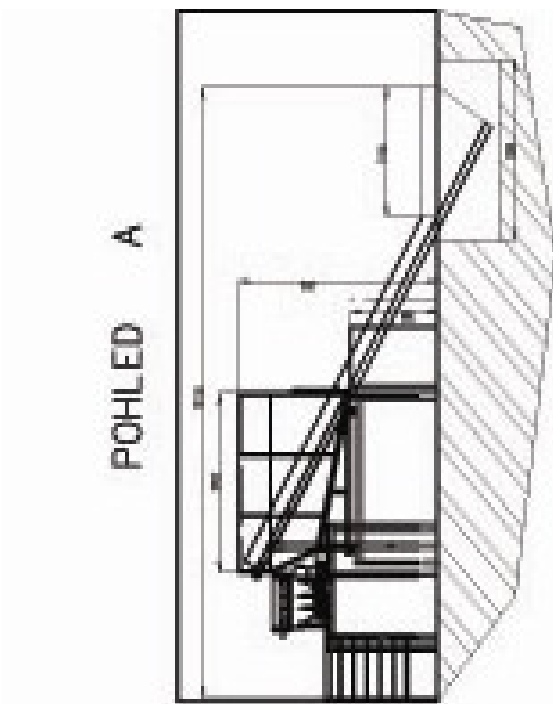

**OPĆINA VELIKO TRGOVIŠĆE**

Na temelju članka 125. Zakona o proračunu ("Narodne novine" br. 96/03.) i članka 26. Statuta općine Veliko Trgovišće ("Sl. glasnik Krapinsko-Zagorske Županije broj: 9/07), Općinsko vijeće općine Veliko Trgovišće na 23. sjednici održanoj dana 11. rujna 2008. donijelo je

**O D L U K U****O IZVRŠENJU PRORAČUNA ZA RAZDOBLJE 01.01. DO 30.06. 2008. GODINE**

## Članak 1.

Izvršenje Proračuna općine Veliko Trgovišće za razdoblje 01.01. do 30.06. 2008.

godine (u daljnjem tekstu: Proračun) sastoji se od:

A: RAČUN PRIHODA	Planirano	Ostvareno	Index
Prihodi poslovanja	14.818.000,00	4.173.958,95	28,2%
Prihodi od prodaje nefinancijske imovine	10.000,00	8.232,01	82,3%
Rashodi poslovanja	7.697.000,00	2.766.029,68	35,9%
Rashodi za nabavku nefinancijske imovine	7.138.000,00	647.236,14	9,1%
RAZLIKA	- 7.000,00	768.925,14	0,0%
B: RAČUN ZADUŽIVANJA/FINANCIRANJA			
Izdaci za financijsku imovinu i otplate zajmova	318.000,00	152.993,96	48,1%
Neto zaduživanje/financiranje	-318.000,00	-152.993,96	48,1%
C: RASPOLOŽIVA SREDSTVA IZ PRETHODNIH GODINA (VIŠAK PRIHODA)	325.000,00	325.224,72	100%
VIŠAK + NETO ZADUŽIVANJE/FINANCIRANJE	0	941.155,90	

## Članak 2.

## REALIZACIJA PRORAČUNA

Od 01.01.2008 do 30.06.2008

## BROJ

POZ.	KONTA VRSTA PRIHODA / PRIMITAKA	Planirano	Ostvareno	IND
UKUPNO PRIHODI / PRIMICI		14.828.000,00	4.182.190,96	28,2%
RAZDJEL 000 OPĆINA VELIKO TRGOVIŠĆE		14.828.000,00	4.182.190,96	28,2%
P0001	61111 Porez i prirez na dohodak od nesamostalnog rada i drugih samst	5.000.000,00	2.633.904,60	52,7%
P0002	61121 Porez i prirez na dohodak od obrta i s obrtom izjednačenih del	270.000,00	105.590,90	39,1%
P0003	61123 Porez i prirez na drugi dohodak po osnovi djel. član. skupština	35.000,00	11.443,68	32,7%
P0004	61123 Porez i prirez na drugi dohodak po osnovi autorskih naknada sp	30.000,00	8.472,54	28,2%
P0005	61123 Porez i prirez na drugi dohodak po osnovi djelatnosti trgovački	60.000,00	44.756,59	74,6%
P0006	61131 Porez i prirez na dohodak od imovine na temelju najma ili zakup	40.000,00	18.654,60	46,6%
P0007	61132 Porez i prirez na dohodak od iznajmljivanja stanova, soba i pos	2.000,00	2.295,52	114,8%
P0008	61141 Porez i prirez na dohodak od dividendi i udjela u dobiti	1.000,00	-	-
P0008A	61143 Porez i prirez po odbitku na dohodak od kamata	-	164,96	-
P0009	61145 Porez i prirez po osnovi životnog osiguranja s obilježjem štedn	3.000,00	1.223,09	40,8%
P0010	61146 Porez i prirez na dohodak po osnovi udjela u dobiti članova pr	5.000,00	4.985,30	99,7%
P0011	61147 Porez i prirez na doh.ostv. od pov.dop za MIO na tem.gen.sol	10.000,00	91,36	0,9%
P0012	61148 Porez i prirez na dr.doh.po osnovi primitaka u naravi	1.000,00	185,25	18,5%
P0013	61149 Porez i prirez na dohodak od otuđenja nekretnina i imovinski pr	18.000,00	-	-
P0014	61151 Porez i prirez na dohodak po godišnjoj prijavi	250.000,00	7.953,99	3,2%
P0015	61314 Porez na kuće za odmor	200.000,00	92.082,00	46,0%
P0016	61341 Porez na promet nekretnina	400.000,00	148.187,37	37,0%
P0017	61424 Porez na potrošnju alkoholnih i bezalkoholnih pića	100.000,00	48.481,46	48,5%
P0018	61453 Porez na tvrtku odnosno naziv tvrtke	100.000,00	21.009,57	21,0%
P0019	63311 Tekuće pomoći iz državnog proračuna	12.000,00	5.160,00	43,0%
P0020	63312 Tekuće pomoći iz županijskog proračuna	70.000,00	-	-
P0021	6332 Kapitalne pomoći iz Županijskog proračuna	100.000,00	-	-
P0022	63421 Kapitalne pomoći od tijela državne vlasti	4.000.000,00	-	-
P0023	64132 Kamate na depozite po viđenju	8.000,00	5.983,59	74,8%
P0024	64219 Naknada za koncesiju	22.000,00	3.376,14	15,3%
P0025	64221 Prihodi od zakupa nekretnina	40.000,00	20.160,00	50,4%
P0026	64231 Naknada za eksploataciju mineralnih sirovina	3.000,00	5.134,69	171,2%
P0027	64236 Prihodi od spomeničke rente	5.000,00	1.391,58	27,8%
P0028	64237 Naknada za promjenu namjene poljoprivrednog zemljišta	2.000,00	1.498,05	74,9%

P0029	65139	Prihod od prodaje državnih biljega	10.000,00	5.213,38	52,1%
P0030	65231	Komunalni doprinosi	1.885.000,00	90.526,07	4,8%
P0031	65232	Komunalne naknade	1.250.000,00	610.033,86	48,8%
P0032	65233	Naknada za priključenje na komunalnu infrastrukturu	150.000,00	9.800,00	6,5%
P0033	65234	Grobna naknada	280.000,00	161.091,52	57,5%
P0034	65235	Naknada za ukop i korištenje mrtvačnice	45.000,00	16.621,00	36,9%
P0035	65236	Naknada za korištenje (zakup) grobnog mjesta i izdavanje uvjre	25.000,00	3.480,00	13,9%
P0036	65237	Naknada za upotrebu općinskih površina	3.000,00	-	-
P0037	65241	Doprinosi za šume	3.000,00	-	-
P0038	65269	Ostali nespomenuti prihodi	55.000,00	12.334,16	22,4%
P0038A	6631	Potpورا za znanstveni skup "Dani dr. Franje Tuđmana"	20.000,00	13.000,00	65,0%
P0039	66321	Prihod od građana za izgradnju komunalne infrastrukture	800.000,00	69.270,11	8,7%
P0039A	6632	Donacije za izgradnju dječjeg vrtića	5.000,00	6.310,00	126,2%
P0040	72119	Prihod od prodaje stanova na kojima postoji stanarsko pravo	10.000,00	8.232,01	82,3%
UKUPNO RASHODI / IZDACI			15.153.000,00	3.566.259,78	23,5%
RAZDJEL 001 OPĆINSKO VIJEĆE, POGLAVARSTVO I UPRAVNI ODJEL			15.153.000,00	3.566.259,78	23,5%
GLAVA 01 OPĆINSKO VIJEĆE I POGLAVARSTVO			470.000,00	196.220,27	41,7%
PROGRAM001 FINANCIRANJE RADA VIJEĆA I POGLAVARSTVA			470.000,00	196.220,27	41,7%
AKTIVNOST 02 Naknade i materijalni troškovi			470.000,00	196.220,27	41,7%
R0001	3211	Službena putovanja	60.000,00	17.092,53	28,5%
R0002	3233	Usluge promidžbe i informiranja	62.000,00	34.050,90	54,9%
R0003	3291	Naknade za rad predstavničkih i izvršnih tijela	240.000,00	97.897,34	40,8%
R0004	3291	Naknada za rad načelnika	95.000,00	47.179,50	49,7%
R0005	3811	Sredstva za rad političkih stranaka	13.000,00	-	-
GLAVA 02 JEDINSTVENI UPRAVNI ODJEL			1.563.000,00	720.035,36	46,1%
PROGRAM002 FINANCIRANJE RADA JEDINST. UPRAVNOG ODJELA			1.563.000,00	720.035,36	46,1%
AKTIVNOST 01 Rashodi za zaposlene			1.058.000,00	470.947,48	44,5%
R0006	3111	Plaće za zaposlene	808.000,00	376.561,84	46,6%
R0007	3121	Ostali rashodi za zaposlene	50.000,00	3.600,00	7,2%
R0008	3132	Doprinosi za zdravstveno osiguranje	126.000,00	58.367,09	46,3%
R0009	3133	Doprinosi za zapošljavanje	14.000,00	6.401,55	45,7%
R0010	3212	Naknade za prijevoz s posla i na posao	50.000,00	23.385,00	46,8%
R0011	3213	Stručno usavršavanje zaposlenika	10.000,00	2.632,00	26,3%
AKTIVNOST 02 Materijalni rashodi			400.000,00	231.726,67	57,9%
R0012	3221	Uredski materijal i ostali materijalni rashodi	50.000,00	34.483,32	69,0%
R0013	3223	Energija	70.000,00	43.069,10	61,5%
R0014	3224	Materijal i dijelovi za tekuće i investicijsko održavanje	5.000,00	1.144,75	22,9%
R0015	3231	Usluge telefona, pošte	100.000,00	43.995,81	44,0%
R0016	3232	Usluge tekućeg i investicijskog održavanja	44.000,00	14.798,03	33,6%
R0017	3234	Komunalne usluge	10.000,00	4.957,41	49,6%
R0018	3237	Intelektualne i osobne usluge	44.000,00	53.437,07	121,4%
R0019	3238	Računalne usluge	30.000,00	14.365,74	47,9%
R0020	3292	Premije osiguranja	15.000,00	12.454,59	83,0%
R0021	3293	Reprezentacija	25.000,00	7.985,96	31,9%
R0022	3294	Članarine (Savez gradova i općina)	7.000,00	1.034,89	14,8%
AKTIVNOST 03 Nabava opreme i namještaja			55.000,00	17.361,21	31,6%
R0023	4221	Uredska oprema i namještaj	40.000,00	13.362,66	33,4%
R0024	4227	Oprema za ostale namjene	15.000,00	3.998,55	26,7%
PROJEKT 04 Dodatna ulaganja na građevinskim objektima			50.000,00	-	-
R0025	4511	Uređenje poslovne zgrade općine	50.000,00	-	-
GLAVA 03 DRUŠTVENE DJELATNOSTI			4.456.000,00	970.835,45	21,8%
DRUŠTVENE DJELATNOSTI 01 PREDŠKOLSKI ODGOJ I ŠKOLSTVO			2.823.000,00	211.040,29	7,5%
PROGRAM003 ODGOJNO OBRAZOVNI SUSTAV			2.823.000,00	211.040,29	7,5%
AKTIVNOST 01 Sufinanciranje predškolskog odgoja			495.000,00	152.862,41	30,9%
R0025A	3299	Sredstva za početak rada vrtića u Velikom Trgovišću	200.000,00	200,00	0,1%
R0026	3631	Sredstva za predškolski odgoj - Mala škola	105.000,00	58.579,90	55,8%
R0027	3631	Sredstva za predškolski odgoj izvan područja općine (Dječji vrtić)	190.000,00	94.082,51	49,5%
PROJEKT 02 Izgradnja dječjeg vrtića u Velikom Trgovišću			2.260.000,00	52.177,88	2,3%

R0028	3237	Nadzor nad izgradnjom dječjeg vrtića	60.000,00	-	-
R0029	4212	Sredstva za izgradnju dječjeg vrtića	2.200.000,00	52.177,88	2,4%
AKTIVNOST 03 Sufinanciranje programa Osnovne škole			68.000,00	6.000,00	8,8%
R0030	3631	Sredstva za školu plivanja	6.000,00	6.000,00	100,0%
R0031	3631	Darovi za Sv. Nikolu	7.000,00	-	-
R0032	3631	Sredstva za rad športskog školskog kluba	5.000,00	-	-
R0033	3632	Kapitalne pomoći Osnovnoj školi	50.000,00	-	-
DRUŠTVENE DJELATNOSTI 02 SOCIJALNA SKRB			565.000,00	171.660,04	30,4%
PROGRAM004 SOCIJALNA SKRB			565.000,00	171.660,04	30,4%
AKTIVNOST 01 Podmirenje troškova stanovanja i jednokratne soc.pomoći			90.000,00	5.568,40	6,2%
R0034	3721	Sredstva za socijalnu skrb	60.000,00	568,40	0,9%
R0035	3721	Pomoć obiteljima za treće i svako daljnje rođeno dijete	30.000,00	5.000,00	16,7%
AKTIVNOST 02 Pomoći građanima i organizacijama			475.000,00	166.091,64	35,0%
R0036	3631	Sufinanciranje školske kuhinje za djecu socijalno ugroženih obi	35.000,00	18.810,00	53,7%
R0037	3721	Pomoći za elementarne nepogode	50.000,00	3.000,00	6,0%
R0038	3721	Sredstva za solidarne pomoći	15.000,00	15.234,62	101,6%
R0039	3721	Pokloni za novorođene	50.000,00	18.000,00	36,0%
R0040	3721	Učeničke i studentske stipendije	125.000,00	62.400,00	49,9%
R0041	3721	Troškovi administ.pristojbe, lijekova i liječenja umirovljenika i bespl. aut	80.000,00	20.000,00	25,0%
R0042	3722	Sufinanciranje prijevoza učenika i studenata	70.000,00	22.147,02	31,6%
R0043	3811	Sredstva za rad Crvenog križa	20.000,00	5.000,00	25,0%
R0044	3811	Sredstva za udruge i organizacije	30.000,00	1.500,00	5,0%
DRUŠTVENE DJELATNOSTI 03 KULTURA I ŠPORT			1.068.000,00	588.135,12	55,1%
PROGRAM005 JAVNE POTREBE U KULTURI I ŠPORTU			1.068.000,00	588.135,12	55,1%
AKTIVNOST 01 Općinska knjižnica			38.000,00	17.785,69	46,8%
R0045	3237	Naknada za rad u knjižnici	30.000,00	17.307,69	57,7%
R0046	4241	Knjige za knjižnicu	8.000,00	478,00	6,0%
AKTIVNOST 02 Sufinanciranje udruga u kulturi i športu			395.000,00	157.000,00	39,7%
R0047	3811	Sredstva za športske djelatnosti	270.000,00	118.000,00	43,7%
R0048	3811	Sredstva za djelatnost kulture	115.000,00	39.000,00	33,9%
R0049	3811	Sredstva za likovnu koloniju u V. Trgovišću	10.000,00	-	-
AKTIVNOST 03 Zaštita spomenika kulture i uređenje parkova i zgrada			485.000,00	313.160,23	64,6%
R0050	3821	Kapitalne donacije crkvi	50.000,00	32.000,00	64,0%
R0051	4126	Projektna dokumentacija za sportski dom	30.000,00	-	-
R0052	4212	Uređenje sportskog doma Veliko Trgovišće	115.000,00	88.945,74	77,3%
R0053	4214	Uređenje Trga S. i F. Tuđmana	110.000,00	105.097,76	95,5%
R0054	4511	Uređenje Doma kulture u Velikom Trgovišću	120.000,00	81.138,73	67,6%
R0055	4511	Uređenje Društvenog doma u Dubrovčanu	40.000,00	5.978,00	14,9%
R0056	4511	Uređenje Društvenog doma Jalšje II	10.000,00	-	-
R0057	4511	Uređenje Društvenog doma Požarkovec	10.000,00	-	-
AKTIVNOST 04 Financiranje kulturno umjetničkih, sportskih i drugih manifestacija			150.000,00	100.189,20	66,8%
R0058	3299	Financ.programa obiljež. Dana općine i drugih manifestacija	150.000,00	100.189,20	66,8%
GLAVA 04 KOMUNALNA INFRASTRUKTURA			6.789.000,00	943.572,18	13,9%
PROGRAM006 KOMUNALNA INFRASTRUKTURA			6.789.000,00	943.572,18	13,9%
AKTIVNOST 01 Održavanje komunalne infrastrukture			1.200.000,00	597.062,91	49,8%
R0059	3222	Materijal za održavanje nerazvrstanih cesta	240.000,00	129.246,42	53,9%
R0060	3223	Električna energija za javnu rasvjetu	280.000,00	142.656,05	50,9%
R0061	3224	Prometni znakovi (signalizacija)	85.000,00	463,60	0,5%
R0062	3232	Održavanje nerazvrstanih cesta i javnih površina - usluge	240.000,00	182.465,48	76,0%
R0063	3232	Zimsko održavanje cesta (čišćenje snijega)	100.000,00	53.310,34	53,3%
R0064	3232	Sredstva za održavanje javne rasvjete	130.000,00	75.917,02	58,4%
R0065	3232	Sanacija asfalta postojećih cesta	100.000,00	-	-
R0066	3239	Božićna i novogodišnja rasvjeta i dekoriranje mjesta	25.000,00	13.004,00	52,0%
AKTIVNOST 02 Gradnja objekata komunalne infrastrukture			2.900.000,00	83.309,82	2,9%
R0067	3237	Sredstva za usluge nadzora i izrade idejnih rješenja	80.000,00	-	-
R0068	3861	Sufinanciranje izgradnje vodovodne mreže	700.000,00	-	-
R0069	4126	Izrada projektne dokumentacije za javnu rasvjetu	20.000,00	-	-

R0070	4126	Projektna dokumentacija za kanalizaciju	200.000,00	-	-
R0071	4214	Izgradnja javne rasvjete	400.000,00	-	-
R0072	4214	Izgradnja kanalizacije	400.000,00	83.309,82	20,8%
R0073	4511	Asfaltiranje nerazvrstanih cesta	1.100.000,00	-	-
PROJEKT 03 Razvoj gospodarske zone			1.900.000,00	244,00	-
R0074	3237	Nadzor nad izgradnjom cesta i pripadajuće infrastrukture	50.000,00	-	-
R0075	4111	Kupnja zemljišta za izgradnju ceste u gospodarskoj zoni	250.000,00	-	-
R0076	4126	Tehnička dokumentacija za izgradnju komunalne infrastrukture	100.000,00	244,00	0,2%
R0077	4213	Izgradnja cesta i pripadajuće infrastrukture	1.500.000,00	-	-
AKTIVNOST 04 Uređenje groblja i mrtvačnica			710.000,00	256.437,71	36,1%
R0078	3232	Održavanje mrtvačnica	50.000,00	-	-
R0079	3232	Održavanje groblja (odvoz kontejnera sa smećem)	150.000,00	43.932,71	29,3%
R0080	3232	Uređenje staza na groblju Veliko Trgovišće	100.000,00	-	-
R0081	4111	Otkup zemljišta za mrtvačnicu Sv.Tri Kralja	200.000,00	200.000,00	100,0%
R0082	4126	Tehn.dokumentacija za mrtvačnicu na groblju Sv.Tri Kralja	50.000,00	-	-
R0083	4214	Izgradnja mrtvačnice za groblje Sv. Tri Kralja	100.000,00	-	-
R0084	4227	Oprema za mrtvačnicu	60.000,00	12.505,00	20,8%
AKTIVNOST 05 Zaštita prirode i okoliša			79.000,00	6.517,74	8,3%
R0085	3234	Čišćenje divljih deponija i odvoz smeća	50.000,00	-	-
R0086	3236	Higijensko-sanitarna služba	20.000,00	4.809,74	24,0%
R0087	3239	Analiza vode za piće iz lokalnih vodovoda	4.000,00	1.708,00	42,7%
R0088	3631	Sufinanc. sanacije odlagališta komun. otpada "Medvedov jarek	5.000,00	-	-
GLAVA 05 PROTUPOŽARNA ZAŠTITA, GOSPODARSTVO, TURIZAM I POLJOPRIVREDA			855.000,00	504.725,96	59,0%
PROGRAM007 ZAŠTITA OD POŽARA			485.000,00	207.415,52	42,8%
AKTIVNOST 01 Vatrogastvo i opremanje jedinica civilne zaštite			485.000,00	207.415,52	42,8%
R0089	3811	Sredstva za djelatnost vatrogasne zajednice	250.000,00	140.000,00	56,0%
R0090	3811	Financ.djelatnosti Zagorske JVP	105.000,00	67.415,52	64,2%
R0091	3822	Kapitalne donacije za uređenje domova DVD-a	120.000,00	-	-
R0092	4223	Oprema za Civilnu zaštitu	10.000,00	-	-
PROGRAM008 RAZVOJ GOSPODARSTVA			370.000,00	297.310,44	80,4%
AKTIVNOST 01 Razvoj poduzetništva, turizma i poljoprivrede			370.000,00	297.310,44	80,4%
R0093	3299	Trošk. osn. trgov. društva u vlasništvu Općine	30.000,00	24.743,61	82,5%
R0094	3523	Subvencioniranje kamata na poduzetničke kredite	30.000,00	1.966,83	6,6%
R0095	3523	Subvencije poljoprivrednicima	60.000,00	20.600,00	34,3%
R0096	3811	Sufinanc.adaptacije klaonice Poljop.-ek.zadruga V.Trgovišće	250.000,00	250.000,00	100,0%
GLAVA 06 OSTALI JAVNI IZDACI I TEKUĆA REZERVA PRORAČUNA			1.020.000,00	230.870,56	22,6%
PROGRAM009 FINANCIRANJE OSTALIH JAVNIH POTREBA I IZDATAKA			1.020.000,00	230.870,56	22,6%
R0097	3237	Izrada urbanističkog plana uređenja	150.000,00	-	-
R0097A	3237	Izmjene i dopune prostornog plana općine	350.000,00	-	-
R0098	3299	Ostali nespomenuti rashodi	20.000,00	1.678,40	8,4%
R0099	3423	Zagorski vodovod - kamate po kreditu HBOR-a	70.000,00	32.660,13	46,7%
R0100	3423	Otplata kamata po kreditu HBOR-a	52.000,00	25.504,10	49,0%
R0101	3431	Bankarske usluge i usluge platnog prometa	40.000,00	18.033,97	45,1%
R0102	3851	Tekuća rezerva - nepredviđeni rashodi	20.000,00	-	-
R0103	5421	Zagorski vodovod - otplata glavnice po kreditu HBOR-a	220.000,00	105.625,88	48,0%
R0104	5421	Otplata glavnice po kreditu HBOR-a	98.000,00	47.368,08	48,3%

## Članak 3.

Ova Odluka stupa na snagu osmog dana nakon objave u Službenom glasniku Krapinsko-Zagorske Županije.

Klasa: 021-01/08-01/13

Ur.broj: 2197/05-08-05-1

Veliko Trgovišće, 11. rujna 2008.

PREDSJEDNIK OPĆINSKOG VIJEĆA

Ivan Žeinski, v.r.

Temeljem članka 34. stavak 3. Zakona o predškolskom odgoju i naobrazbi ("Narodne novine" broj: 10/97. i 107/07.) , članka 26. Statuta općine Veliko Trgovišće („Službeni glasnik KZZ“ broj: 9/07.) i članka 6. Odluke o osnivanju Dječjeg vrtića „Rožica“ V. Trgovišće („Službeni glasnik KRŽ“ broj: 11/08.) Općinsko vijeće općine Veliko Trgovišće na 23. sjednici održanoj dana 11. rujna 2008. godine donijelo je

## R J E Š E N J E O IMENOVANJU ČLANOVA UPRAVNOG VIJEĆA

1. U Upravno vijeće Dječjeg vrtića „Rožica“ Veliko Trgovišće ispred osnivača imenuju se slijedeći članovi:

- ZLATKO JURINA iz Velikog Trgovišća, Ul. Stjepana Radića 58,
- STJEPAN LOJNA iz Velikog Trgovišća, Nazorova 1,
- BRANKO LJUBIĆ iz Velikog Trgovišća, Požarkovec 61.

2. Članovi Upravnog vijeća iz točke 1. imenuju se na vrijeme od četiri godine.

KLASA: 021-01/08-01/16

UR.BROJ: 2197/05-08-05-1

Veliko Trgovišće, 12.09.2008.g.

PREDSJEDNIK OPĆINSKOG VIJEĆA  
Ivan Žeinski, v.r.

Na osnovi članka 20. stavka 2. Zakona o predškolskom odgoju i naobrazbi (»Narodne novine« broj 10/97 i 107/07) i članka 26. Statuta općine Veliko Trgovišće (»Službeni glasnik KZZ« broj: 9/07.), Općinsko vijeće općine Veliko Trgovišće na 23. sjednici održanoj dana 11. rujna 2008.g. donijelo je

### ODLUKU

#### O NAČINU OSTVARIVANJA PREDNOSTI PRI UPISU DJECE U DJEČJI VRTIĆ » ROŽICA « VELIKO TRGOVIŠĆE

##### Članak 1.

Ovom Odlukom utvrđuju se načini ostvarivanja prednosti pri upisu djece u Dječji vrtić » Rožica « u Velikom Trgovišću (u daljnjem tekstu: vrtić).

##### Članak 2.

U Dječji vrtić » Rožica « mogu se upisivati djeca od navršenih godinu dana do polaska u osnovnu školu, i to u:

- redovite programe odgoja, naobrazbe, njege, zdravstvene zaštite, prehrane i socijalne skrbi djece koji su prilagođeni razvojnim potrebama djece predškolske dobi te njihovim mogućnostima i sposobnostima
- programe za djecu predškolske dobi s posebnim potrebama
- programe predškole,
- programe ranog učenja stranih jezika i drugi programi umjetničkog, kulturnog, vjerskog i športskog sadržaja,

##### Članak 3.

Prednost pri upisu djece u redovne programe vrtića imaju djeca s prebivalištem na području općine Veliko Trgovišće i prema mjerilima ostvarivanja prednosti pri upisu.

Po izvršenom upisu djece s prebivalištem na području općine V.Trgovišće, prema utvrđenim mjerilima, u slučaju slobodnih mjesta vršit će se, također sukladno utvrđenim mjerilima, upis djece s područja drugih JLS.

MJERILA I POSTUPCI OSTVARIVANJA PRED-

#### NOSTI PRI UPISU DJECE U PROGRAME ZA PEDAGOŠKU 2008/2009. GODINU

##### Članak 4.

Redoviti programi odgoja i naobrazbe djece od godine dana do polaska u osnovnu školu namijenjeni su za zadovoljavanje potreba i interesa djece i potreba njihovih roditelja ovisno o kadrovskim mogućnostima Vrtića.

Odgojno obrazovni rad organizira se u primarnom 10 satnom programu.

##### Članak 5.

Natječaj za upise javno se objavljuje i sadržava mjesto i vrijeme upisa, vrste programa i broj djece koja se planiraju primiti, potrebne dokumente koji se prilažu, vrijeme i način objave rezultata i druge specifične uvjete ako postoje.

##### Članak 6.

Za provedbu upisa Općinsko poglavarstvo imenuje komisiju od najmanje tri člana. Komisija zaprima dokumentaciju, provodi odabir djece prema mjerilima upisa i po okončanju postupka rezultate s dokumentacijom dostavlja ravnatelju.

##### Članak 7.

Za upis djece prilaže se:

- prijava za upis
  - preslika rodnog lista za dijete
  - preslika osobne iskaznice roditelja ili potvrda o prijavljenom prebivalištu
- Radi ostvarivanja prioriteta zahtjevu se prilaže i:
- preslika dokumenta da je dijete roditelja žrtve ili invalida Domovinskog rata
  - preslika zdravstvene dokumentacije o teškoćama u razvoju djeteta
  - potvrde o zaposlenju roditelja
  - preslika dokumenta kojima se dokazuje samohranost roditelja ili dokumenta da je dijete iz udomiteljske obitelji
  - preslika rješenja o doplatku za djecu
  - suglasnost lokalne jedinice o sufinanciranju za dijete iz druge lokalne jedinice.

##### Članak 8.

Broj skupina, vrijeme upisa u redovne programe za pedagošku 2008/2009. godinu te ekonomsku cijenu i postupak upisa utvrdit će Općinsko poglavarstvo posebnim aktom.

##### Članak 9.

U jasličke programe mogu se upisivati djeca od godine dana do tri godine života. Djeca od tri godine pa do polaska u osnovnu školu mogu se upisivati u vrtičke programe.

##### Članak 10.

Mjerila za ostvarivanje prednosti pri upisu djece u redovne programe u skladu s člankom 20. Zakona o predškolskom odgoju i naobrazbi (»Narodne novine« broj 10/97 i 107/07) su:

1. djeca roditelja žrtve ili invalida Domovinskog rata
2. djeca iz obitelji s troje ili više djece
3. djeca zaposlenih roditelja

4. djeca s teškoćama u razvoju
5. djeca samohranih roditelja i djeca u udomiteljskim obiteljima
6. djeca u godini prije polaska u osnovnu školu
7. djeca roditelja koji primaju doplatu za djecu.

Članak 11.

Djeca roditelja žrtve ili invalida Domovinskog rata, s prebivalištem na području Općine, upisuju se izravno bez obzira na ostale prednosti.

Za ostvarivanje ove prednosti potrebno je dostaviti rješenje o utvrđivanju statusa žrtve odnosno invalida Domovinskog rata.

Članak 12.

Djeca iz obitelji s troje ili više djece vrednuju se s 1 bodom za svako dijete.

Broj djece u obitelji upisuje se u prijavu.

Članak 13.

Djeca zaposlenih roditelja vrednuju se sa 2 boda za svakog zaposlenog roditelja ili 2 boda za jednog zaposlenog roditelja.

Za ostvarivanje ove prednosti dostavlja se potvrda o zaposlenju.

Članak 14.

Djeca s teškoćama u razvoju koja s obzirom na vrstu i stupanj teškoće u razvoju uz osiguranje potrebnih specifičnih uvjeta mogu svladati osnove programa s ostalom djecom u skupini, a uz osnovnu teškoću nemaju dodatne teškoće, osim lakših poremećaja glasovno-govorne komunikacije mogu se upisati izravno u redovnu skupinu bez obzira na ostale prednosti ako su najmanje dvije godine prije polaska u osnovnu školu.

U odgojnu skupinu može se uključiti samo jedno dijete s lakšim teškoćama u razvoju i tada se broj djece u skupini smanjuje za dvoje djece.

Za ostvarivanje ove prednosti potrebno je dostaviti presliku medicinske dokumentacije o zdravstvenim smetnjama.

Članak 15.

Djeca samohranih roditelja ili djeca u udomiteljskim obiteljima vrednuju se sa 4 boda.

Za ostvarivanje ove prednosti potrebno je dostaviti presliku dokaza da je roditelj samohrani ili dokument da je dijete iz udomiteljske obitelji.

Članak 16.

Djeca u godini prije polaska u osnovnu školu vrednuju se sa 3 boda.

Članak 17.

Djeca roditelja koji primaju doplatu za djecu vrednuju se sa 1 bodom.

Za ostvarivanje ove prednosti potrebno je dostaviti presliku rješenja.

Članak 18.

Na osnovu navedenih kriterija za svako dijete utvrđuje se broj bodova koji služi za utvrđivanje mjesta na ljestvici poretka, ako se za upis za određeni program prijavi više djece od planiranog broja za upis.

Članak 19.

Ako se na ljestvici poretka nađe više djece s istim

brojem bodova od planiranog broja za upis, primit će se dijete čiji roditelj ima manji prihod po članu obitelji u zadnja tri mjeseca prije podnošenja zahtjeva za upis, što se dokazuje odgovarajućom dokumentacijom.

Članak 20.

Ako se u pojedine programe javi manji broj od planiranog broja upisa, djeca će se primiti tokom godine, kao i djeca iz drugih jedinica lokalne samouprave uz predloženo suglasnosti o sufinanciranju po odluci ravnatelja bez natječaja.

Članak 21.

Ako se tokom godine ispiše dijete iz nekog programa, na njegovo mjesto će se primiti prvo dijete s liste čekanja za taj program u skladu s kriterijima za upis po odluci ravnatelja.

Članak 22.

U pedagoškoj godini 2008/2009 program predškole provodit će se u sklopu Osnovne škole a upisi djece za program ranog učenja stranih jezika i drugi programi umjetničkog, kulturnog, vjerskog i športskog sadržaja provest će se tijekom godine, sukladno kadrovskim, materijalnim i drugim mogućnostima vrtića.

Članak 23.

U posebne programe mogu se upisati djeca s teškoćama u razvoju kojima je vrstu i stupanj teškoće utvrdilo stručno povjerenstvo ustrojeno prema zakonu kojim su uređeni odnosi u području socijalne skrbi.

U odgojnu obrazovnu skupinu može se uključiti, na temelju mišljenja stručnih suradnika dječjeg vrtića, samo jedno dijete s lakšim teškoćama i tada se broj djece u skupini smanjuje za dvoje djece.

Dijete s većim teškoćama u razvoju može se uključiti i u redovnu skupinu, ako je nedostatan broj djece za ustroj odgojne skupine s posebnim programom i tada se broj djece u redovnoj skupini smanjuje za četvero.

Upisi u posebne programe za djecu s teškoćama u razvoju provode se u isto vrijeme i na isti način kao upisi za redovne programe.

Članak 24.

Ova Odluka stupa na snagu danom objave , a objavljuje se u »Službenom glasniku KZZ«

KLASA: 021-01/08-01/14

UR.BROJ: 2197/05-08-05-1

Veliko Trgovišće, 12.09.2008.g.

PREDSJEDNIK OPĆINSKOG VIJEĆA

Ivan Žeinski, v.r.

Na temelju članka 32. Zakona o proračunu ("Narodne novine" broj 96/03) i članka 26. Statuta općine Veliko Trgovišće ("Službeni glasnik Krapinsko-zagorske županije" 9/07), Općinsko vijeće općine Veliko Trgovišće na 24. sjednici održanoj dana 02. listopada 2008. godine donijelo je

## II IZMJENU I DOPUNU PRORAČUNA OPĆINE ZA 2008. GODINU

### OPĆI DIO

Članak 1.

Proračun općine Veliko Trgovišće za 2008. godinu sastoji se od:

	PROMJENA			
	PLANIRANO	IZNOS	(%) NOVI IZNOS	
<b>A. RAČUN PRIHODA I RASHODA</b>				
Prihodi poslovanja	14.818.000,00	972.000,00	6,6%	15.790.000,00
Prihodi od prodaje nefinancijske imovine	10.000,00	0,00	0,0%	10.000,00
Rashodi poslovanja	7.697.000,00	-565.000,00	-7,3%	7.132.000,00
Rashodi za nabavu nefinancijske imovine	7.138.000,00	1.537.000,00	21,5%	8.675.000,00
<b>RAZLIKA - MANJAK</b>	<b>-7.000,00</b>	<b>0,00</b>	<b>0,0%</b>	<b>-7.000,00</b>
<b>B. RAČUN ZADUŽIVANJA/FINANCIRANJA</b>				
Izdaci za financijsku imovinu i otplate zajmova	318.000,00	0,00	0,0%	318.000,00
<b>NETO ZADUŽIVANJE/FINANCIRANJE</b>	<b>-318.000,00</b>	<b>0,00</b>	<b>0,0%</b>	<b>-318.000,00</b>
<b>C. RASPOLOŽIVA SREDSTVA IZ PRETHODNIH</b>				
<b>GODINA (VIŠAK PRIHODA)</b>	<b>325.000,00</b>	<b>0</b>	<b>0,0%</b>	<b>325.000,00</b>
<b>VIŠAK/MANJAK + NETO ZADUŽIVANJA/FINANCIRANJA</b>	<b>0</b>	<b>0</b>	<b>0</b>	

BROJ PROMJENA				
KONTA	VRSTA PRIHODA / RASHODA	PLANIRANO	IZNOS	(%) NOVI IZNOS
<b>A. RAČUN PRIHODA I RASHODA</b>				
6	Prihodi poslovanja	14.818.000,00	972.000,00	6,6% 15.790.000,00
61	Prihodi od poreza	6.025.000,00	625.000,00	10,4% 6.650.000,00
611	Porez i prizet na dohodak	5.225.000,00	625.000,00	12,0% 5.850.000,00
6111	Porez i prizet na dohodak od nesamostalnog rada	5.000.000,00	600.000,00	12,0% 5.600.000,00
6112	Porez i prizet na dohodak od samostalnih djelatnosti	395.000,00	20.000,00	5,1% 415.000,00
6113	Porez i prizet na dohodak od imovine i imovinskih prava	42.000,00	2.000,00	4,8% 44.000,00
6114	Porez i prizet na dohodak od kapitala	38.000,00	3.000,00	7,9% 41.000,00
6115	Porez i prizet na dohodak po godišnjoj prijavi	-250.000,00	-	- -250.000,00
613	Porezi na imovinu	600.000,00	-	- 600.000,00
6131	Stalni porezi na nepokretnu imovinu (zemlju, zgrade, kuće i ostalo)	200.000,00	-	- 200.000,00
6134	Povremeni porezi na imovinu	400.000,00	-	- 400.000,00
614	Porezi na robu i usluge	200.000,00	-	- 200.000,00
6142	Porez na promet	100.000,00	-	- 100.000,00
6145	Porezi na korištenje dobara ili izvođenje aktivnosti	100.000,00	-	- 100.000,00
63	Pomoći iz inozemstva i od subjekata unutar opće države	4.182.000,00	-	- 4.182.000,00
633	Pomoći iz proračuna	182.000,00	-	- 182.000,00
6331	Tekuće pomoći iz proračuna	82.000,00	-	- 82.000,00
6332	Kapitalne pomoći iz proračuna	100.000,00	-	- 100.000,00
634	Pomoći od ostalih subjekata unutar opće države	4.000.000,00	-	- 4.000.000,00
6342	Kapitalne pomoći od ostalih subjekata unutar opće države	4.000.000,00	-	- 4.000.000,00
64	Prihodi od imovine	80.000,00	7.000,00	8,8% 87.000,00
641	Prihodi od financijske imovine	8.000,00	-	- 8.000,00
6413	Kamate na oročena sredstva i depozite po viđenju	8.000,00	-	- 8.000,00
642	Prihodi od nefinancijske imovine	72.000,00	7.000,00	9,7% 79.000,00
6421	Naknade za koncesije	22.000,00	-	- 22.000,00
6422	Prihodi od zakupa i iznajmljivanja imovine	40.000,00	-	- 40.000,00
6423	Ostali prihodi od nefinancijske imovine	10.000,00	7.000,00	70,0% 17.000,00
65	Prihodi od administrativnih pristojbi i po poseb. propisima	3.706.000,00	250.000,00	6,7% 3.956.000,00
651	Administrativne (upravne) pristojbe	10.000,00	-	- 10.000,00
6513	Ostale upravne pristojbe	10.000,00	-	- 10.000,00
652	Prihodi po posebnim propisima	3.696.000,00	250.000,00	6,8% 3.946.000,00
6523	Komunalni doprinosi i druge naknade utvrđene posebnim zakonom	3.638.000,00	250.000,00	6,9% 3.888.000,00
6524	Doprinosi za šume	3.000,00	-	- 3.000,00
6526	Ostali nespomenuti prihodi	55.000,00	-	- 55.000,00
66	Ostali prihodi	825.000,00	90.000,00	10,9% 915.000,00
663	Donacije od pravnih i fizičkih osoba izvan opće države	825.000,00	90.000,00	10,9% 915.000,00
6631	Tekuće donacije	20.000,00	85.000,00	425,0% 105.000,00
6632	Kapitalne donacije	805.000,00	5.000,00	0,6% 810.000,00

7	Prihodi od prodaje nefinancijske imovine	10.000,00	-	-	10.000,00
72	Prihodi od prodaje proizvedene dugotrajne imovine	10.000,00	-	-	10.000,00
721	Prihodi od prodaje građevinskih objekata	10.000,00	-	-	10.000,00
7211	Stambeni objekti	10.000,00	-	-	10.000,00
3	Rashodi poslovanja	7.697.000,00	-565.000,00	-7,3%	7.132.000,00
31	Rashodi za zaposlene	998.000,00	14.000,00	1,4%	1.012.000,00
311	Plaće	808.000,00	12.000,00	1,5%	820.000,00
3111	Plaće za redovan rad	808.000,00	12.000,00	1,5%	820.000,00
312	Ostali rashodi za zaposlene	50.000,00	-	-	50.000,00
3121	Ostali rashodi za zaposlene	50.000,00	-	-	50.000,00
313	Doprinosi na plaće	140.000,00	2.000,00	1,4%	142.000,00
3132	Doprinosi za zdravstveno osiguranje	126.000,00	2.000,00	1,6%	128.000,00
3133	Doprinosi za zapošljavanje	14.000,00	-	-	14.000,00
32	Materijalni rashodi	3.611.000,00	-205.000,00	-5,7%	3.406.000,00
321	Naknade troškova zaposlenima	120.000,00	10.000,00	8,3%	130.000,00
3211	Službena putovanja	60.000,00	-	-	60.000,00
3212	Naknade za prijevoz, za rad na terenu i odvojeni život	50.000,00	10.000,00	20,0%	60.000,00
3213	Stručno usavršavanje zaposlenika	10.000,00	-	-	10.000,00
322	Rashodi za materijal i energiju	730.000,00	10.000,00	1,4%	740.000,00
3221	Uredski materijal i ostali materijalni rashodi	50.000,00	-	-	50.000,00
3222	Materijal i sirovine	240.000,00	-	-	240.000,00
3223	Energija	350.000,00	10.000,00	2,9%	360.000,00
3224	Materijal i dijelovi za tekuće i investicijsko održavanje	90.000,00	-	-	90.000,00
323	Rashodi za usluge	1.979.000,00	-250.000,00	-12,6%	1.729.000,00
3231	Usluge telefona, pošte i prijevoza	100.000,00	-	-	100.000,00
3232	Usluge tekućeg i investicijskog održavanja	914.000,00	75.000,00	8,2%	989.000,00
3233	Usluge promidžbe i informiranja	62.000,00	-	-	62.000,00
3234	Komunalne usluge	60.000,00	2.000,00	3,3%	62.000,00
3236	Zdravstvene i veterinarske usluge	20.000,00	-	-	20.000,00
3237	Intelektualne i osobne usluge	764.000,00	-327.000,00	-42,8%	437.000,00
3238	Računalne usluge	30.000,00	-	-	30.000,00
3239	Ostale usluge	29.000,00	-	-	29.000,00
329	Ostali nespomenuti rashodi poslovanja	782.000,00	25.000,00	3,2%	807.000,00
3291	Naknade za rad predsta. i izvršnih tijela, povjerenstava i sl.	335.000,00	-	-	335.000,00
3292	Premije osiguranja	15.000,00	5.000,00	33,3%	20.000,00
3293	Reprezentacija	25.000,00	-	-	25.000,00
3294	Članarine	7.000,00	-	-	7.000,00
3299	Ostali nespomenuti rashodi poslovanja	400.000,00	20.000,00	5,0%	420.000,00
34	Financijski rashodi	162.000,00	-4.000,00	-2,5%	158.000,00
342	Kamate za primljene zajmove	122.000,00	-4.000,00	-3,3%	118.000,00
3423	Kamate za primljene zajmove od banaka i ostalih financijskih institucija izvan javnog sektora	122.000,00	-4.000,00	-3,3%	118.000,00
343	Ostali financijski rashodi	40.000,00	-	-	40.000,00
3431	Bankarske usluge i usluge platnog prometa	40.000,00	-	-	40.000,00
35	Subvencije	90.000,00	-15.000,00	-16,7%	75.000,00
352	Subvencije trgovačkim društvima, obrtnicima, malim i srednjim poduzetnicima izvan javnog sektora	90.000,00	-15.000,00	-16,7%	75.000,00
3523	Subvencije poljoprivrednicima, obrtnicima, malim i srednjim poduzetnicima	90.000,00	-15.000,00	-16,7%	75.000,00
36	Pomoći dane u inozemstvo i unutar opće države	403.000,00	-25.000,00	-6,2%	378.000,00
363	Pomoći unutar opće države	403.000,00	-25.000,00	-6,2%	378.000,00
3631	Tekuće pomoći unutar opće države	353.000,00	25.000,00	7,1%	378.000,00
3632	Kapitalne pomoći unutar opće države	50.000,00	-50.000,00	-100,0%	-
37	Naknade građanima i kućanstvima na temelju osiguranja i druge naknade	480.000,00	-15.000,00	-3,1%	465.000,00
372	Ostale naknade građanima i kućanstvima iz proračuna	480.000,00	-15.000,00	-3,1%	465.000,00
3721	Naknade građanima i kućanstvima u novcu	410.000,00	5.000,00	1,2%	415.000,00
3722	Naknade građanima i kućanstvima u naravi	70.000,00	-20.000,00	-28,6%	50.000,00

38	Donacije i ostali rashodi	1.953.000,00	-315.000,00	-16,1%	1.638.000,00
381	Tekuće donacije	1.063.000,00	25.000,00	2,4%	1.088.000,00
3811	Tekuće donacije u novcu	1.063.000,00	25.000,00	2,4%	1.088.000,00
382	Kapitalne donacije	170.000,00	-120.000,00	-70,6%	50.000,00
3821	Kapitalne donacije neprofitnim organizacijama	50.000,00	-	-	50.000,00
3822	Kapitalne donacije neprofitnim organizacijama	120.000,00	-120.000,00	-100,0%	-
385	Izvanredni rashodi	20.000,00	-	-	20.000,00
3851	Nepredviđeni rashodi do visine proračunske pričuve	20.000,00	-	-	20.000,00
386	Kapitalne pomoći	700.000,00	-220.000,00	-31,4%	480.000,00
3861	Kapitalne pomoći bankama i ostalim financ. institucijama	700.000,00	-220.000,00	-31,4%	480.000,00
4	Rashodi za nabavu nefinancijske imovine	7.138.000,00	1.537.000,00	21,5%	8.675.000,00
41	Rashodi za nabavu neproizvedene imovine	850.000,00	-70.000,00	-8,2%	780.000,00
411	Materijalna imovina - prirodna bogatstva	450.000,00	-230.000,00	-51,1%	220.000,00
4111	Zemljište	450.000,00	-230.000,00	-51,1%	220.000,00
412	Nematerijalna imovina	400.000,00	160.000,00	40,0%	560.000,00
4126	Ostala nematerijalna imovina	400.000,00	160.000,00	40,0%	560.000,00
42	Rashodi za nabavu proizvedene dugotrajne imovine	4.958.000,00	257.000,00	5,2%	5.215.000,00
421	Građevinski objekti	4.825.000,00	280.000,00	5,8%	5.105.000,00
4212	Poslovni objekti	2.315.000,00	20.000,00	0,9%	2.335.000,00
4213	Ceste, željeznice i slični građevinski objekti	1.500.000,00	325.000,00	21,7%	1.825.000,00
4214	Ostali građevinski objekti	1.010.000,00	-65.000,00	-6,4%	945.000,00
422	Postrojenja i oprema	125.000,00	-23.000,00	-18,4%	102.000,00
4221	Uredska oprema i namještaj	40.000,00	7.000,00	17,5%	47.000,00
4223	Oprema za održavanje i zaštitu	10.000,00	-	-	10.000,00
4227	Uređaji, strojevi i oprema za ostale namjene	75.000,00	-30.000,00	-40,0%	45.000,00
424	Knjige, umjetnička djela i ostale izložbene vrijednosti	8.000,00	-	-	8.000,00
4241	Knjige u knjižnicama	8.000,00	-	-	8.000,00
45	Rashodi za dodatna ulaganja na nefinancijskoj imovini	1.330.000,00	1.350.000,00	101,5%	2.680.000,00
451	Dodatna ulaganja na građevinskim objektima	1.330.000,00	1.350.000,00	101,5%	2.680.000,00
4511	Dodatna ulaganja na građevinskim objektima	1.330.000,00	1.350.000,00	101,5%	2.680.000,00
<b>B. RAČUN ZADUŽIVANJA/FINANCIRANJA</b>					
5	Izdaci za financijsku imovinu i otplate zajmova	318.000,00	-	-	318.000,00
54	Izdaci za otplatu glavnice primljenih zajmova	318.000,00	-	-	318.000,00
542	Otplata glavnice primljenih zajmova od banaka i ostalih financijskih institucija u javnom sektoru	318.000,00	-	-	318.000,00
5421	Otplata glavnice primljenih zajmova od tuzemnih banaka i ostalih financijskih institucija u javnom s	318.000,00	-	-	318.000,00

## POSEBNI DIO

## Članak 2.

Rashodi i izdaci utvrđeni u posebnom dijelu Proračuna raspoređeni su po organizacijskoj, programskoj i ekonomskoj klasifikaciji kako slijedi:

POZICIJA	BROJ KONTA VRSTA RASHODA / IZDATAKA	PROMJENA			
		PLANIRANO	IZNOS	(%) NOVI IZNOS	
UKUPNO RASHODI / IZDACI		15.153.000,00	972.000,00	6,4%	16.125.000,00
RAZDJEL 001 OPĆINSKO VIJEĆE, POGLAVARSTVO I UPRAVNI ODJEL		15.153.000,00	972.000,00	6,4%	16.125.000,00
GLAVA 01 OPĆINSKO VIJEĆE I POGLAVARSTVO		470.000,00	-	-	470.000,00
PROGRAM001 FINANCIRANJE RADA VIJEĆA I POGLAV.		470.000,00	-	-	470.000,00
AKTIVNOST 02 Naknade i materijalni troškovi		470.000,00	-	-	470.000,00
3 Rashodi poslovanja		470.000,00	-	-	470.000,00
32 Materijalni rashodi		457.000,00	-	-	457.000,00
321 Naknade troškova zaposlenima		60.000,00	-	-	60.000,00
R0001 3211 Službena putovanja		60.000,00	-	-	60.000,00
323 Rashodi za usluge		62.000,00	-	-	62.000,00
R0002 3233 Usluge promidžbe i informiranja		62.000,00	-	-	62.000,00
329 Ostali nespomenuti rashodi poslovanja		335.000,00	-	-	335.000,00
R0003 3291 Naknade za rad predstavničkih i izvršnih tijela		240.000,00	-	-	240.000,00
R0004 3291 Naknada za rad načelnika		95.000,00	-	-	95.000,00

	38	Donacije i ostali rashodi	13.000,00	-	-	13.000,00
	381	Tekuće donacije	13.000,00	-	-	13.000,00
R0005	3811	Sredstva za rad političkih stranaka	13.000,00	-	-	13.000,00
GLAVA 02	JEDINSTVENI UPRAVNI ODJEL		1.563.000,00	46.000,00	2,9%	1.609.000,00
PROGRAM002	FINANCIRANJE RADA					
	JEDINSTVENOG UPRAVNOG ODJELA		1.563.000,00	46.000,00	2,9%	1.609.000,00
AKTIVNOST	01	Rashodi za zaposlene	1.058.000,00	24.000,00	2,3%	1.082.000,00
	3	Rashodi poslovanja	1.058.000,00	24.000,00	2,3%	1.082.000,00
	31	Rashodi za zaposlene	998.000,00	14.000,00	1,4%	1.012.000,00
	311	Plaće	808.000,00	12.000,00	1,5%	820.000,00
R0006	3111	Plaće za zaposlene	808.000,00	12.000,00	1,5%	820.000,00
	312	Ostali rashodi za zaposlene	50.000,00	-	-	50.000,00
R0007	3121	Ostali rashodi za zaposlene	50.000,00	-	-	50.000,00
	313	Doprinosi na plaće	140.000,00	2.000,00	1,4%	142.000,00
R0008	3132	Doprinosi za zdravstveno osiguranje	126.000,00	2.000,00	1,6%	128.000,00
R0009	3133	Doprinosi za zapošljavanje	14.000,00	-	-	14.000,00
	32	Materijalni rashodi	60.000,00	10.000,00	16,7%	70.000,00
	321	Naknade troškova zaposlenima	60.000,00	10.000,00	16,7%	70.000,00
R0010	3212	Naknade za prijevoz s posla i na posao	50.000,00	10.000,00	20,0%	60.000,00
R0011	3213	Stručno usavršavanje zaposlenika	10.000,00	-	-	10.000,00
AKTIVNOST	02	Materijalni rashodi	400.000,00	65.000,00	16,3%	465.000,00
	3	Rashodi poslovanja	400.000,00	65.000,00	16,3%	465.000,00
	32	Materijalni rashodi	400.000,00	65.000,00	16,3%	465.000,00
	322	Rashodi za materijal i energiju	125.000,00	10.000,00	8,0%	135.000,00
R0012	3221	Uredski materijal i ostali materijalni rashodi	50.000,00	-	-	50.000,00
R0013	3223	Energija	70.000,00	10.000,00	14,3%	80.000,00
R0014	3224	Materijal i dijelovi za tekuće i investicijsko održavanje	5.000,00	-	-	5.000,00
	323	Rashodi za usluge	228.000,00	50.000,00	21,9%	278.000,00
R0015	3231	Usluge telefona, pošte	100.000,00	-	-	100.000,00
R0016	3232	Usluge tekućeg i investicijskog održavanja	44.000,00	-2.000,00	-4,5%	42.000,00
R0017	3234	Komunalne usluge	10.000,00	2.000,00	20,0%	12.000,00
R0018	3237	Intelektualne i osobne usluge	44.000,00	50.000,00	113,6%	94.000,00
R0019	3238	Računalne usluge	30.000,00	-	-	30.000,00
	329	Ostali nespomenuti rashodi poslovanja	47.000,00	5.000,00	10,6%	52.000,00
R0020	3292	Premije osiguranja	15.000,00	5.000,00	33,3%	20.000,00
R0021	3293	Reprezentacija	25.000,00	-	-	25.000,00
R0022	3294	Članarine (Savez gradova i općina)	7.000,00	-	-	7.000,00
AKTIVNOST	03	Nabava opreme i namještaja	55.000,00	7.000,00	12,7%	62.000,00
	4	Rashodi za nabavu nefinancijske imovine	55.000,00	7.000,00	12,7%	62.000,00
	42	Rashodi za nabavu proizvedene dugotrajne imovine	55.000,00	7.000,00	12,7%	62.000,00
	422	Postrojenja i oprema	55.000,00	7.000,00	12,7%	62.000,00
R0023	4221	Uredska oprema i namještaj	40.000,00	7.000,00	17,5%	47.000,00
R0024	4227	Oprema za ostale namjene	15.000,00	-	-	15.000,00
PROJEKT	04	Dotatna ulaganja na građevinskim objektima	50.000,00	-50.000,00	-100,0%	-
	4	Rashodi za nabavu nefinancijske imovine	50.000,00	-50.000,00	-100,0%	-
	45	Rashodi za dodatna ulaganja na nefinancijskoj imovini	50.000,00	-50.000,00	-100,0%	-
	451	Dodatna ulaganja na građevinskim objektima	50.000,00	-50.000,00	-100,0%	-
R0025	4511	Uređenje poslovne zgrade općine	50.000,00	-50.000,00	-100,0%	-
GLAVA 03	DRUŠTVENE DJELATNOSTI		4.456.000,00	168.000,00	3,8%	4.624.000,00
DRUŠTVENE DJELATNOSTI	PREDŠKOLSKI ODGOJ I ŠKOLSTVO		2.823.000,00	195.000,00	6,9%	3.018.000,00
PROGRAM003	ODGOJNO OBRAZOVNI SUSTAV		2.823.000,00	195.000,00	6,9%	3.018.000,00
AKTIVNOST	01	Sufinanciranje predškolskog odgoja	495.000,00	25.000,00	5,1%	520.000,00
	3	Rashodi poslovanja	495.000,00	25.000,00	5,1%	520.000,00
	32	Materijalni rashodi	200.000,00	-	-	200.000,00
	329	Ostali nespomenuti rashodi poslovanja	200.000,00	-	-	200.000,00
R0025A	3299	Sredstva za početak rada vrtića u Velikom Trgovišću	200.000,00	-	-	200.000,00
	36	Pomoći dane u inozemstvo i unutar opće države	295.000,00	25.000,00	8,5%	320.000,00

	363	Pomoći unutar opće države	295.000,00	25.000,00	8,5%	320.000,00
R0026	3631	Sredstva za predškolski odgoj - Mala škola	105.000,00	25.000,00	23,8%	130.000,00
R0027	3631	Sred. za predšk. odgoj izvan područ. općine (Dj.vrtić)	190.000,00	-	-	190.000,00
PROJEKT 02		Izgradnja dječjeg vrtića u Velikom Trgovišću	2.260.000,00	-	-	2.260.000,00
	3	Rashodi poslovanja	60.000,00	-	-	60.000,00
	32	Materijalni rashodi	60.000,00	-	-	60.000,00
	323	Rashodi za usluge	60.000,00	-	-	60.000,00
R0028	3237	Nadzor nad izgradnjom dječjeg vrtića	60.000,00	-	-	60.000,00
	4	Rashodi za nabavu nefinancijske imovine	2.200.000,00	-	-	2.200.000,00
	42	Rashodi za nabavu proizvedene dugotrajne imovine	2.200.000,00	-	-	2.200.000,00
	421	Građevinski objekti	2.200.000,00	-	-	2.200.000,00
R0029	4212	Sredstva za izgradnju dječjeg vrtića	2.200.000,00	-	-	2.200.000,00
AKTIVNOST 03		Sufinanciranje programa Osnovne škole	68.000,00	-50.000,00	-73,5%	18.000,00
	3	Rashodi poslovanja	68.000,00	-50.000,00	-73,5%	18.000,00
	36	Pomoći dane u inozemstvo i unutar opće države	68.000,00	-50.000,00	-73,5%	18.000,00
	363	Pomoći unutar opće države	68.000,00	-50.000,00	-73,5%	18.000,00
R0030	3631	Sredstva za školu plivanja	6.000,00	-	-	6.000,00
R0031	3631	Darovi za Sv. Nikolu	7.000,00	-	-	7.000,00
R0032	3631	Sredstva za rad športskog školskog kluba	5.000,00	-	-	5.000,00
R0033	3632	Kapitalne pomoći Osnovnoj školi	50.000,00	-50.000,00	-100,0%	-
PROGRAM 04		Uređenje igrališta osnovne škole V.Trgovišće	-	80.000,00	-	80.000,00
	4	Rashodi za nabavu nefinancijske imovine	-	80.000,00	-	80.000,00
	45	Rashodi za dodatna ulaganja na nefinancijskoj imovini	-	80.000,00	-	80.000,00
	451	Dodatna ulaganja na građevinskim objektima	-	80.000,00	-	80.000,00
R0033A	4511	Uređenje igrališta Osnovne škole V.Trgovišće	-	80.000,00	-	80.000,00
PROGRAM 05		Izgradnja školske športske dvorane u Dubrovčanu	-	140.000,00	-	140.000,00
	4	Rashodi za nabavu nefinancijske imovine	-	140.000,00	-	140.000,00
	41	Rashodi za nabavu neproizvedene imovine	-	140.000,00	-	140.000,00
	412	Nematerijalna imovina	-	140.000,00	-	140.000,00
R0033B	4126	Projektna dokument. za šk.dvoranu u Dubrovčanu	-	140.000,00	-	140.000,00
DRUŠTVENE DJELATNOSTI 02		SOCIJALNA SKRB	565.000,00	-15.000,00	-2,7%	550.000,00
PROGRAM004		SOCIJALNA SKRB	565.000,00	-15.000,00	-2,7%	550.000,00
AKTIVNOST 01		Podmirenje troškova stan. i jednokratne soc.pomoći	90.000,00	-	-	90.000,00
	3	Rashodi poslovanja	90.000,00	-	-	90.000,00
	37	Naknade građ. i kućans. na temelju osig. i druge nak.	90.000,00	-	-	90.000,00
	372	Ostale naknade građanima i kućanstvima iz proračuna	90.000,00	-	-	90.000,00
R0034	3721	Sredstva za socijalnu skrb	60.000,00	-	-	60.000,00
R0035	3721	Pomoć obiteljima za treće i svako daljnje rođeno dijete	30.000,00	-	-	30.000,00
AKTIVNOST 02		Pomoći građanima i organizacijama	475.000,00	-15.000,00	-3,2%	460.000,00
	3	Rashodi poslovanja	475.000,00	-15.000,00	-3,2%	460.000,00
	36	Pomoći dane u inozemstvo i unutar opće države	35.000,00	-	-	35.000,00
	363	Pomoći unutar opće države	35.000,00	-	-	35.000,00
R0036	3631	Sufinanc. školske kuhinje za djecu soc. ugroženih obitelj.	35.000,00	-	-	35.000,00
	37	Naknade građanima i kućanstvima na temelju osiguranja i druge naknade	390.000,00	-15.000,00	-3,8%	375.000,00
	372	Ostale naknade građanima i kućanstvima iz proračuna	390.000,00	-15.000,00	-3,8%	375.000,00
R0037	3721	Pomoći za elementarne nepogode	50.000,00	-	-	50.000,00
R0038	3721	Sredstva za solidarne pomoći	15.000,00	5.000,00	33,3%	20.000,00
R0039	3721	Pokloni za novorođene	50.000,00	-	-	50.000,00
R0040	3721	Učeničke i studentske stipendije	125.000,00	-	-	125.000,00
R0041	3721	Troškovi administ.pristojbe, lijekova i liječenja umirovljenika i bespl. aut.	80.000,00	-	-	80.000,00
R0042	3722	Sufinanciranje prijevoza učenika i studenata	70.000,00	-20.000,00	-28,6%	50.000,00
	38	Donacije i ostali rashodi	50.000,00	-	-	50.000,00
	381	Tekuće donacije	50.000,00	-	-	50.000,00
R0043	3811	Sredstva za rad Crvenog križa	20.000,00	-	-	20.000,00
R0044	3811	Sredstva za udruge i organizacije	30.000,00	-	-	30.000,00
DRUŠTVENE DJELATNOSTI 03		KULTURA I ŠPORT	1.068.000,00	-12.000,00	-1,1%	1.056.000,00

PROGRAM005 JAVNE POTREBE U KULTURI I ŠPORTU		1.068.000,00	-12.000,00	-1,1%	1.056.000,00
AKTIVNOST 01 Općinska knjižnica		38.000,00	-12.000,00	-31,6%	26.000,00
3 Rashodi poslovanja		30.000,00	-12.000,00	-40,0%	18.000,00
32 Materijalni rashodi		30.000,00	-12.000,00	-40,0%	18.000,00
323 Rashodi za usluge		30.000,00	-12.000,00	-40,0%	18.000,00
R0045 3237 Naknada za rad u knjižnici		30.000,00	-12.000,00	-40,0%	18.000,00
4 Rashodi za nabavu nefinancijske imovine		8.000,00	-	-	8.000,00
42 Rashodi za nabavu proizvedene dugotrajne imovine		8.000,00	-	-	8.000,00
424 Knjige, umjetnička djela i ostale izložbene vrijednosti		8.000,00	-	-	8.000,00
R0046 4241 Knjige za knjižnicu		8.000,00	-	-	8.000,00
AKTIVNOST 02 Sufinanciranje udruga u kulturi i športu		395.000,00	-10.000,00	-2,5%	385.000,00
3 Rashodi poslovanja		395.000,00	-10.000,00	-2,5%	385.000,00
38 Donacije i ostali rashodi		395.000,00	-10.000,00	-2,5%	385.000,00
381 Tekuće donacije		395.000,00	-10.000,00	-2,5%	385.000,00
R0047 3811 Sredstva za sportske djelatnosti		270.000,00	-	-	270.000,00
R0048 3811 Sredstva za djelatnost kulture		115.000,00	-	-	115.000,00
R0049 3811 Sredstva za likovnu koloniju u V. Trgovišću		10.000,00	-10.000,00	-100,0%	-
AKTIVNOST 03 Zaštita spomenika kulture i uređenje parkova i zgrada		485.000,00	10.000,00	2,1%	495.000,00
3 Rashodi poslovanja		50.000,00	-	-	50.000,00
38 Donacije i ostali rashodi		50.000,00	-	-	50.000,00
382 Kapitalne donacije		50.000,00	-	-	50.000,00
R0050 3821 Kapitalne donacije crkvi		50.000,00	-	-	50.000,00
4 Rashodi za nabavu nefinancijske imovine		435.000,00	10.000,00	2,3%	445.000,00
41 Rashodi za nabavu neproizvedene imovine		30.000,00	-30.000,00	-100,0%	-
412 Nematerijalna imovina		30.000,00	-30.000,00	-100,0%	-
R0051 4126 Projektna dokumentacija za sportski dom		30.000,00	-30.000,00	-100,0%	-
42 Rashodi za nabavu proizvedene dugotrajne imovine		225.000,00	20.000,00	8,9%	245.000,00
421 Građevinski objekti		225.000,00	20.000,00	8,9%	245.000,00
R0052 4212 Uređenje sportskog doma Veliko Trgovišće		115.000,00	20.000,00	17,4%	135.000,00
R0053 4214 Uređenje Trga S. i F. Tuđmana		110.000,00	-	-	110.000,00
45 Rashodi za dodatna ulaganja na nefinancijskoj imovini		180.000,00	20.000,00	11,1%	200.000,00
451 Dodatna ulaganja na građevinskim objektima		180.000,00	20.000,00	11,1%	200.000,00
R0054 4511 Uređenje Doma kulture u Velikom Trgovišću		120.000,00	-20.000,00	-16,7%	100.000,00
R0055 4511 Uređenje Društvenog doma u Dubrovčanu		40.000,00	20.000,00	50,0%	60.000,00
R0056 4511 Uređenje Društvenog doma Jalšje II		10.000,00	-	-	10.000,00
R0057 4511 Uređenje Društvenog doma Požarkovec		10.000,00	20.000,00	200,0%	30.000,00
AKTIVNOST 04 Financiranje kulturno umjetničkih, sportskih i drugih manifestacija		150.000,00	-	-	150.000,00
3 Rashodi poslovanja		150.000,00	-	-	150.000,00
32 Materijalni rashodi		150.000,00	-	-	150.000,00
329 Ostali nespomenuti rashodi poslovanja		150.000,00	-	-	150.000,00
R0058 3299 Financ. programa obiljež. Dana općine i drugih manif.		150.000,00	-	-	150.000,00
GLAVA 04 KOMUNALNA INFRASTRUKTURA		6.789.000,00	1.207.000,00	17,8%	7.996.000,00
PROGRAM006 KOMUNALNA INFRASTRUKTURA		6.789.000,00	1.207.000,00	17,8%	7.996.000,00
AKTIVNOST 01 Održavanje komunalne infrastrukture		1.200.000,00	35.000,00	2,9%	1.235.000,00
3 Rashodi poslovanja		1.200.000,00	35.000,00	2,9%	1.235.000,00
32 Materijalni rashodi		1.200.000,00	35.000,00	2,9%	1.235.000,00
322 Rashodi za materijal i energiju		605.000,00	-	-	605.000,00
R0059 3222 Materijal za održavanje nerazvrstanih cesta		240.000,00	-	-	240.000,00
R0060 3223 Električna energija za javnu rasvjetu		280.000,00	-	-	280.000,00
R0061 3224 Prometni znakovi (signalizacija)		85.000,00	-	-	85.000,00
323 Rashodi za usluge		595.000,00	35.000,00	5,9%	630.000,00
R0062 3232 Održavanje nerazvrst. cesta i javnih površina - usluge		240.000,00	80.000,00	33,3%	320.000,00
R0063 3232 Zimsko održavanje cesta (čišćenje snijega)		100.000,00	-45.000,00	-45,0%	55.000,00
R0064 3232 Sredstva za održavanje javne rasvjete		130.000,00	-	-	130.000,00
R0065 3232 Sanacija asfalta postojećih cesta		100.000,00	-	-	100.000,00
R0066 3239 Božićna i novogodišnja rasvjeta i dekoriranje mjesta		25.000,00	-	-	25.000,00
AKTIVNOST 02 Gradnja objekata komunalne infrastrukture		2.900.000,00	1.165.000,00	40,2%	4.065.000,00

	3	Rashodi poslovanja	780.000,00	-220.000,00	-28,2%	560.000,00
	32	Materijalni rashodi	80.000,00	-	-	80.000,00
	323	Rashodi za usluge	80.000,00	-	-	80.000,00
R0067	3237	Sredstva za usluge nadzora i izrade idejnih rješenja	80.000,00	-	-	80.000,00
	38	Donacije i ostali rashodi	700.000,00	-220.000,00	-31,4%	480.000,00
	386	Kapitalne pomoći	700.000,00	-220.000,00	-31,4%	480.000,00
R0068	3861	Sufinanciranje izgradnje vodovodne mreže	700.000,00	-220.000,00	-31,4%	480.000,00
	4	Rashodi za nabavu nefinancijske imovine	2.120.000,00	1.385.000,00	65,3%	3.505.000,00
	41	Rashodi za nabavu neproizvedene imovine	220.000,00	50.000,00	22,7%	270.000,00
	412	Nematerijalna imovina	220.000,00	50.000,00	22,7%	270.000,00
R0069	4126	Izrada projektne dokumentacije za javnu rasvjetu	20.000,00	-	-	20.000,00
R0070	4126	Projektna dokumentacija za kanalizaciju	200.000,00	50.000,00	25,0%	250.000,00
	42	Rashodi za nabavu proizvedene dugotrajne imovine	800.000,00	35.000,00	4,4%	835.000,00
	421	Građevinski objekti	800.000,00	35.000,00	4,4%	835.000,00
R0071	4214	Izgradnja javne rasvjete	400.000,00	150.000,00	37,5%	550.000,00
R0072	4214	Izgradnja kanalizacije	400.000,00	-115.000,00	-28,8%	285.000,00
	45	Rashodi za dodatna ulaganja na nefinancijskoj imovini	1.100.000,00	1.300.000,00	118,2%	2.400.000,00
	451	Dodatna ulaganja na građevinskim objektima	1.100.000,00	1.300.000,00	118,2%	2.400.000,00
R0073	4511	Asfaltiranje nerazvrstanih cesta	1.100.000,00	1.300.000,00	118,2%	2.400.000,00
PROJEKT 03		Razvoj gospodarske zone	1.900.000,00	25.000,00	1,3%	1.925.000,00
	3	Rashodi poslovanja	50.000,00	-	-	50.000,00
	32	Materijalni rashodi	50.000,00	-	-	50.000,00
	323	Rashodi za usluge	50.000,00	-	-	50.000,00
R0074	3237	Nadzor nad izgradnjom cesta i pripadajuće infrastrukture	50.000,00	-	-	50.000,00
	4	Rashodi za nabavu nefinancijske imovine	1.850.000,00	25.000,00	1,4%	1.875.000,00
	41	Rashodi za nabavu neproizvedene imovine	350.000,00	-300.000,00	-85,7%	50.000,00
	411	Materijalna imovina - prirodna bogatstva	250.000,00	-250.000,00	-100,0%	-
R0075	4111	Kupnja zemljišta za izgradnju ceste u gospodarskoj zoni	250.000,00	-250.000,00	-100,0%	-
	412	Nematerijalna imovina	100.000,00	-50.000,00	-50,0%	50.000,00
R0076	4126	Tehnička dokumentacija za izgradnju komunalne infrstrukture	100.000,00	-50.000,00	-50,0%	50.000,00
	42	Rashodi za nabavu proizvedene dugotrajne imovine	1.500.000,00	325.000,00	21,7%	1.825.000,00
	421	Građevinski objekti	1.500.000,00	325.000,00	21,7%	1.825.000,00
R0077	4213	Izgradnja cesta i pripadajuće infrastrukture	1.500.000,00	325.000,00	21,7%	1.825.000,00
AKTIVNOST 04		Uređenje groblja i mrtvačnica	710.000,00	-18.000,00	-2,5%	692.000,00
	3	Rashodi poslovanja	300.000,00	42.000,00	14,0%	342.000,00
	32	Materijalni rashodi	300.000,00	42.000,00	14,0%	342.000,00
	323	Rashodi za usluge	300.000,00	42.000,00	14,0%	342.000,00
R0078	3232	Održavanje mrtvačnica	50.000,00	-	-	50.000,00
R0079	3232	Održavanje groblja (odvoz kontejnera sa smećem)	150.000,00	-	-	150.000,00
R0080	3232	Uređenje staza na groblju Veliko Trgovišće	100.000,00	-	-	100.000,00
R0080A	3232	Uređenje stepenica na groblju Strmec	-	42.000,00	-	42.000,00
	4	Rashodi za nabavu nefinancijske imovine	410.000,00	-60.000,00	-14,6%	350.000,00
	41	Rashodi za nabavu neproizvedene imovine	250.000,00	70.000,00	28,0%	320.000,00
	411	Materijalna imovina - prirodna bogatstva	200.000,00	20.000,00	10,0%	220.000,00
R0081	4111	Otkup zemljišta za mrtvačnicu Sv.Tri Kralja	200.000,00	20.000,00	10,0%	220.000,00
	412	Nematerijalna imovina	50.000,00	50.000,00	100,0%	100.000,00
R0082	4126	Tehn.dokumentacija za mrtvačnicu na groblju Sv.Tri Kralja	50.000,00	50.000,00	100,0%	100.000,00
	42	Rashodi za nabavu proizvedene dugotrajne imovine	160.000,00	-130.000,00	-81,3%	30.000,00
	421	Građevinski objekti	100.000,00	-100.000,00	-100,0%	-
R0083	4214	Izgradnja mrtvačnice za groblje Sv. Tri Kralja	100.000,00	-100.000,00	-100,0%	-
	422	Postrojenja i oprema	60.000,00	-30.000,00	-50,0%	30.000,00
R0084	4227	Oprema za mrtvačnicu	60.000,00	-30.000,00	-50,0%	30.000,00
AKTIVNOST 05		Zaštita prirode i okoliša	79.000,00	-	-	79.000,00
	3	Rashodi poslovanja	79.000,00	-	-	79.000,00
	32	Materijalni rashodi	74.000,00	-	-	74.000,00
	323	Rashodi za usluge	74.000,00	-	-	74.000,00

R0085	3234	Čišćenje divljih deponija i odvoz smeća	50.000,00	-	-	50.000,00
R0086	3236	Higijensko-sanitarna služba	20.000,00	-	-	20.000,00
R0087	3239	Analiza vode za piće iz lokalnih vodovoda	4.000,00	-	-	4.000,00
	36	Pomoći dane u inozemstvo i unutar opće države	5.000,00	-	-	5.000,00
	363	Pomoći unutar opće države	5.000,00	-	-	5.000,00
R0088	3631	Sufinanc. sanacije odlag. komun. otpada "Medvedov jarek	5.000,00	-	-	5.000,00
GLAVA 05		PROTUPOŽARNA ZAŠTITA, GOSPODARSTVO, TURIZAM I POLJOPRIVREDA	855.000,00	-100.000,00	-11,7%	755.000,00
PROGRAM007		ZAŠTITA OD POŽARA	485.000,00	-85.000,00	-17,5%	400.000,00
AKTIVNOST 01		Vatrogastvo i opremanje jedinica civilne zaštite	485.000,00	-85.000,00	-17,5%	400.000,00
	3	Rashodi poslovanja	475.000,00	-85.000,00	-17,9%	390.000,00
	38	Donacije i ostali rashodi	475.000,00	-85.000,00	-17,9%	390.000,00
	381	Tekuće donacije	355.000,00	35.000,00	9,9%	390.000,00
R0089	3811	Sredstva za djelatnost vatrogasne zajednice	250.000,00	20.000,00	8,0%	270.000,00
R0090	3811	Financ.djelatnosti Zagorske JVP	105.000,00	15.000,00	14,3%	120.000,00
	382	Kapitalne donacije	120.000,00	-120.000,00	-100,0%	-
R0091	3822	Kapitalne donacije za uređenje domova DVD-a	120.000,00	-120.000,00	-100,0%	-
	4	Rashodi za nabavu nefinancijske imovine	10.000,00	-	-	10.000,00
	42	Rashodi za nabavu proizvedene dugotrajne imovine	10.000,00	-	-	10.000,00
	422	Postrojenja i oprema	10.000,00	-	-	10.000,00
R0092	4223	Oprema za Civilnu zaštitu	10.000,00	-	-	10.000,00
PROGRAM008		RAZVOJ GOSPODARSTVA	370.000,00	-15.000,00	-4,1%	355.000,00
AKTIVNOST 01		Razvoj poduzetništva, turizma i poljoprivrede	370.000,00	-15.000,00	-4,1%	355.000,00
	3	Rashodi poslovanja	370.000,00	-15.000,00	-4,1%	355.000,00
	32	Materijalni rashodi	30.000,00	-	-	30.000,00
	329	Ostali nespomenuti rashodi poslovanja	30.000,00	-	-	30.000,00
R0093	3299	Trošk. osn. trgov. društva u vlasništvu Općine	30.000,00	-	-	30.000,00
	35	Subvencije	90.000,00	-15.000,00	-16,7%	75.000,00
	352	Subvencije trgovačkim društvima, obrtnicima, malim i srednjim poduzetnicima izvan javnog sektora	90.000,00	-15.000,00	-16,7%	75.000,00
R0094	3523	Subvencioniranje kamata na poduzetničke kredite	30.000,00	-15.000,00	-50,0%	15.000,00
R0095	3523	Subvencije poljoprivrednicima	60.000,00	-	-	60.000,00
	38	Donacije i ostali rashodi	250.000,00	-	-	250.000,00
	381	Tekuće donacije	250.000,00	-	-	250.000,00
R0096	3811	Sufinanc.adaptacije klaonice Poljop.-ek.zadruga V.Trговиšće	250.000,00	-	-	250.000,00
GLAVA 06		OSTALI JAVNI IZDACI I TEKUĆA REZERVA PRORAČUNA	1.020.000,00	-349.000,00	-34,2%	671.000,00
PROGRAM009		FINANCIRANJE OSTALIH JAVNIH POTREBA I IZDATAKA	1.020.000,00	-349.000,00	-34,2%	671.000,00
	3	Rashodi poslovanja	702.000,00	-349.000,00	-49,7%	353.000,00
	32	Materijalni rashodi	520.000,00	-345.000,00	-66,3%	175.000,00
	323	Rashodi za usluge	500.000,00	-365.000,00	-73,0%	135.000,00
R0097	3237	Izrada urbanističkog plana uređenja	150.000,00	-65.000,00	-43,3%	85.000,00
R0097A	3237	Izmjene i dopune prostornog plana općine	350.000,00	-300.000,00	-85,7%	50.000,00
	329	Ostali nespomenuti rashodi poslovanja	20.000,00	20.000,00	100,0%	40.000,00
R0098	3299	Ostali nespomenuti rashodi	20.000,00	20.000,00	100,0%	40.000,00
	34	Financijski rashodi	162.000,00	-4.000,00	-2,5%	158.000,00
	342	Kamate za primljene zajmove	122.000,00	-4.000,00	-3,3%	118.000,00
R0099	3423	Zagorski vodovod - kamate po kreditu HBOR-a	70.000,00	-4.000,00	-5,7%	66.000,00
R0100	3423	Otplata kamata po kreditu HBOR-a	52.000,00	-	-	52.000,00
	343	Ostali financijski rashodi	40.000,00	-	-	40.000,00
R0101	3431	Bankarske usluge i usluge platnog prometa	40.000,00	-	-	40.000,00
	38	Donacije i ostali rashodi	20.000,00	-	-	20.000,00
	385	Izvanredni rashodi	20.000,00	-	-	20.000,00
R0102	3851	Tekuća rezerva - nepredviđeni rashodi	20.000,00	-	-	20.000,00
	5	Izdaci za financijsku imovinu i otplate zajmova	318.000,00	-	-	318.000,00
	54	Izdaci za otplatu glavnice primljenih zajmova	318.000,00	-	-	318.000,00
	542	Otplata glavnice primljenih zajmova od banaka i				

	ostalnih financijskih institucija u javnom sektoru	318.000,00	-	-	318.000,00
R0103	5421 Zagorski vodovod - otplata glavnice po kreditu HBOR-a	220.000,00	-	-	220.000,00
R0104	5421 Otplata glavnice po kreditu HBOR-a	98.000,00	-	-	98.000,00

## Članak 3.

Ova Odluka stupa na snagu danom objave u Službenom glasniku Krapinsko-Zagorske Županije.

Klasa: 021-01108-01119

Ur broj: 2197/05-08-05-1

Veliko Trgovišće, 02. 10. 2008.

PREDSJEDNIK OPĆINSKOG VIJEĆA

Ivan Žeinski, v.r.

Na temelju članka 30. stavak 4. Zakona o komunalnom gospodarstvu («Narodne novine» broj 26/03. – pročišćeni tekst, 82/04. i 178/04.), i članka 26. Statuta općine Veliko Trgovišće («Službeni glasnik Krapinsko – zagorske županije» broj: 9/07.) Općinsko vijeće općine Veliko Trgovišće na 24. sjednici održanoj dana 02. listopada 2008.g. donijelo je:

**PRVU IZMJENU PROGRAMA  
GRADNJE OBJEKATA I UREĐAJA  
KOMUNALNE INFRASTRUKTURE U 2008.**

**GODINI**

Članak 1.

U Programu gradnje objekata i uređaja komunalne infrastrukture u 2008. godini. («Službeni glasnik Krapinsko zagorske županije» broj: 21 A/07.) članak 3. mijenja se i glasi:

„Članak 3.

Ovaj program sadrži opis poslova s procjenom troškova za gradnju pojedinih objekata i uređaja komunalne infrastrukture iz članka 1.ovog programa.

Redni broj	NAZIV PROGRAMA	Planirani iznos
1.	Izgradnja nerazvrstanih cesta	2.400.000,00
2.	Sufinanciranje izgradnje vodoopskrbnog sustava	480.000,00
3.	Izrada projektne dokumentacije za javnu rasvjetu	20.000,00
4.	Izgradnja javne rasvjete	550.000,00
5.	Izrada projektne dokumentacije za kanalizaciju	250.000,00
6.	Izgradnja sustava odvodnje i kanalizacije	285.000,00
7.	Izrada projektne dokumentacije za izgradnju objekata u gospodarskoj zoni	50.000,00
8.	Izgradnja objekata komunalne infrastrukture u gospodarskoj zoni	1.825.000,00
9.	Otkup zemljišta za mrtvačnicu Sv.Tri Kralja	220.000,00

10.	Izrada projektne dokumentacije za mrtvačnicu Sv.Tri Kralja	100.000,00
11.	Uređenje staza na groblju u V.Trgovišću	100.000,00
12.	Uređenje stepenica na groblju Strmec	42.000,00
	SVEUKUPNO	6.122.000,00

Članak 2.

Ovaj Program stupa na snagu danom objave, a objavit će se u «Službenom glasniku Krapinsko zagorske županije».

KLASA: 021-01/08-01/20

UR.BROJ: 2197/05-08-5-1

Veliko Trgovišće, 06.10.2008.

PREDSJEDNIK OPĆINSKOG VIJEĆA

Ivan Žeinski, v.r.

Na temelju članka 30. stavak 4. Zakona o komunalnom gospodarstvu («Narodne novine» broj 26/03. – pročišćeni tekst, 82/04. i 178/04.), i članka 26. Statuta općine Veliko Trgovišće («Službeni glasnik Krapinsko – zagorske županije» broj: 9/07.) Općinsko vijeće općine Veliko Trgovišće na 24. sjednici održanoj dana 02. listopada 2008.g. donijelo je:

**PRVU IZMJENU PROGRAMA  
ODRŽAVANJA KOMUNALNE  
INFRASTRUKTURE ZA DJELATNOSTI IZ  
ČLANKA 30. ZKG U 2008. GODINI**

Članak 1.

U Programu održavanja komunalne infrastrukture za djelatnosti iz članka 30. ZKG gradnje u 2008. godini. («Službeni glasnik Krapinsko zagorske županije» broj: 21 A/07.) članak 3. mijenja se i glasi:

„Članak 3.

Prikupljena sredstva iz članka 2.ovog Programa upotrijebit će se za slijedeće namjene :

Redni broj	NAZIV PROGRAMA	Planirani iznos
1	Materijal za održavanje nerazvrstanih cesta, javnih i zelenih površina	240.000,00
2	Održavanje nerazvrstanih cesta, javnih i zelenih površina –usluge	320.000,00

3	Zimsko održavanje cesta (čišćenje snijega)	55.000,00
4	Održavanje javne rasvjete	130.000,00
5	Troškovi energije za javnu rasvjetu	280.000,00
6	Božićna i novogodišnja rasvjeta i dekoriranje mjesta	25.000,00
6	Održavanje groblja i mrtvačnica	230.000,00
7	Održavanje odlagališta kom. otpada, čišćenje divljih deponija, san.služba	79.000,00
8.	Sanacija asfaltnih površina na nerazvrstanim cestama	100.000,00
	<b>SVEUKUPNO</b>	<b>1. 459.000,00</b>

## Članak 2.

Ovaj Program stupa na snagu danom objave , a objavit će se u “Službenom glasniku Krapinsko zagorske županije”.

KLASA: 021-01/08-01/21

UR.BROJ: 2197/05-08-5-1

Veliko Trgovišće, 06.10.2008.g.

PREDSJEDNIK OPĆINSKOG VIJEĆA

Ivan Žeinski, v.r.

Na temelju članka 7. Zakona o socijalnoj skrbi («Narodne novine» broj: 73/97.,27/01.,59/01. i 82/01. i 103/03) i članka 26. Statuta općine Veliko Trgovišće («Službeni glasnik Krapinsko-zagorske županije» broj: 9/07.) Općinsko vijeće općine Veliko Trgovišće na 24. sjednici održanoj dana 02. listopada 2008. godine, donijelo je

**PRVU IZMJENU PROGRAMA RASPODJELE  
SREDSTAVA ZA POTREBE SOCIJALNE SKRBI  
U 2008. GODINI**

Članak 1

U Programu raspodjele sredstava za potrebe socijalne skrbi u 2008. godini . (“Službeni glasnik Krapinsko zagorske županije” broj: 21 A/07 .) članak 1. mijenja se i glasi:

„Članak 1.

Općina Veliko Trgovišće Proračunom za 2008. godinu planirala je sredstva za potrebe socijalne skrbi u ukupnom iznosu od 747.000,00 kn , a ovim se Programom, u okviru planiranih sredstava , predviđa ostvarivanje slijedećih oblika socijalne skrbi za osobe s prebivalištem na području općine Veliko Trgovišće:

Oblik pomoći planirani iznos sredstava

SOCIJALNA PRAVA PREDŠKOLSKE, ŠKOLSKE DJECE I STUDENATA	487.000,00 kn
- pokloni za novorođene	50.000,00 kn
- pomoć obiteljima za treće i svako daljnje rođeno dijete	30.000,00 kn
- besplatno ili umanjeno plaćanje troškova boravka djece u dječjim vrtićima ili jaslicama	190.000,00 kn
- sufinanciranje školske kuhinje	
socijalnih kategorija djece	35.000,00 kn
- darovi i novogodišnji pokloni	7.000,00 kn

- učeničke i studentske stipendije	125.000,00 kn
- sufinanciranje prijevoza učenika i studenata	50.000,00 kn
<b>SOCIJALNA PRAVA OSTALIH GRAĐANA</b>	<b>210.000,00 kn</b>

- pomoć za podmirenje troškova stanovanja, jednokratna novčana pomoć, pomoć u plaćanju troškova prehrane, podmirenje pogrebnih troškova,	
- drugi programi i prava prema odlukama Općinskog vijeća i Poglavarstva	60.000,00 kn
- troškovi administr.pristojbe, lijekova i liječenja umirovljenika i besplatni autobusni prijevoz	80.000,00 kn

- pomoć za elementarne nepogode	50.000,00 kn
- solidarne pomoći	20.000,00 kn
<b>SREDSTVA ZA RAD CRVENOG KR.</b>	<b>20.000,00 kn</b>
<b>POTPORA ZA RAD HUMANITARNIM ORGANIZACIJAMA I UDRUGAMA</b>	<b>30.000,00 kn</b>

Članka 2.

Ovaj Program stupa na snagu danom objave, a objavit će se u “Službenom glasniku Krapinsko zagorske županije”.

KLASA: 021-01/08-01/22

UR.BROJ: 2197/05-08-05-1

Veliko Trgovišće, 06.10.2008.g.

PREDSJEDNIK OPĆINSKOG VIJEĆA

Ivan Žeinski, v.r.

Na temelju članka 35. Zakona o lokalnoj i područnoj (regionalnoj) samoupravi („Narodne novine“ broj 33/01.,60/01 – vjerodostojno tumačenje 129/05) i članka 26. Statuta općine Veliko Trgovišće («Službeni glasnik Krapinsko – zagorske županije” broj: 9/07.) Općinsko vijeće općine Veliko Trgovišće na 24. sjednici održanoj dana 02. listopada 2008.g. donijelo je:

**PRVU IZMJENU PROGRAMA  
RASPODJELE SREDSTAVA ZA  
ZADOVOLJAVANJE JAVNIH POTREBA U  
KULTURI U OPĆINI VELIKO TRGOVIŠĆE ZA  
2008. GODINU**

Članak 1.

U Programu raspodjele sredstava za zadovoljavanje javnih potreba u kulturi u 2008. godini . (“Službeni glasnik Krapinsko zagorske županije” broj: 21 A/07 .) članak 3. mijenja se i glasi

„Članak 3.

Ovaj program sadrži opis aktivnosti s procjenom troškova za zadovoljavanje javnih potreba u djelatnostima iz članka 1. ovog programa.

Redni broj	NAZIV PROGRAMA	Planirani iznos
1	Kulturno umjetničko društvo „SLOGA“ - Veliko Trgovišće	65.000,00
2	Limena glazba „MRZLO POLJE“ - Mrzlo Polje	5.000,00

3	Limena glazba „ZVONA“ - Družilovec	5.000,00
4	Limena glazba „NOTA“ - Domahovo	5.000,00
5.	Udruga Mažoretkinje Dubrovčan	15.000,00
6	Državni Arhiv Varaždin	2.000,00
7.	Nabavka knjiga za knjižnicu	8.000,00
	SVEUKUPNO	105.000,00

## Članak 2.

Ovaj Program stupa na snagu danom objave , a objavit će se u “Službenom glasniku Krapinsko zagorske županije”.

KLASA: 021-01/08-01/23

UR.BROJ: 2197/05-08-05-1

Veliko Trgovišće, 06.10.2008.g.

PREDSJEDNIK OPĆINSKOG VIJEĆA  
Ivan Žeinski, v.r.

Na temelju članka 76. stavak 4. Zakona o športu (“Narodne novine” broj: 71/06.) i članka 26. Statuta općine Veliko Trgovišće («Službeni glasnik Krapinsko – zagorske županije” broj: 9/07.) Općinsko vijeće općine Veliko Trgovišće na 24. sjednici održanoj dana 02. listopada 2008.g. donijelo je:

**PRVU IZMJENU PROGRAMA  
RASPODJELE SREDSTAVA ZA  
ZADOVOLJAVANJE JAVNIH POTREBA U  
ŠPORTU U OPĆINI VELIKO TRGOVIŠĆE ZA  
2008. GODINU**

## Članak 1.

U Programu raspodjele sredstava za zadovoljavanje javnih potreba u športu u 2008. godini . (“Službeni glasnik Krapinsko zagorske županije” broj: 21 A/07 .) u članku 3. točka 9. mijenja se i glasi:

„9.SPORSTKI DOM VELIKO TRGOVIŠĆE  
- uređenje 135.000,00 kn  
SVEUKUPNO: 410.000,00 kn“

## Članak 2.

Ovaj Program stupa na snagu danom objave , a objavit će se u “Službenom glasniku Krapinsko zagorske županije”.

KLASA: 021-01/08-01/24

UR.BROJ: 2197/05-08-05-1

Veliko Trgovišće, 06.10.2008.g.

PREDSJEDNIK OPĆINSKOG VIJEĆA  
Ivan Žeinski, v.r.

Na temelju članka 26. Statuta općine Veliko Trgovišće («Službeni glasnik Krapinsko-zagorske županije broj: 9/07.) Općinsko vijeće općine Veliko Trgovišće na 24. sjednici održanoj dana 02. listopada 2008. godine donijelo je

**O D L U K U  
O USVAJANJU IZVJEŠĆA REVIZIJE**

## Članak 1.

Usvaja se Izvješće o obavljenoj reviziji Proračuna općine Veliko Trgovišće i financijskih izvješća za 2007.

godinu , koju je proveo Državni ured za reviziju – Područni ured Krapina.

## Članak 2.

Ova Odluka stupa na snagu osmog dana nakon objave, a objavit će se u «Službenom glasniku Krapinsko-zagorske županije.

KLASA: 023-01/08-01/641

UR.BROJ: 2197/05-08-05-2

Veliko Trgovišće, 06.10.2008.g.

PREDSJEDNIK OPĆINSKOG VIJEĆA  
Ivan Žeinski, v.r.



## OGLASNE STRANICE

### POŠTOVANI PRETPLATNICI!

Želimo Vas obavijestiti kako od sada možete sve brojeve "Službenog glasnika Krapinsko-zagorske županije" za **2001., 2002., 2003., 2004., 2005., 2006. i 2007.** godinu nabaviti i na CD-ROM mediju.

Ukoliko nemate pojedini broj lista, ukoliko ga ne možete pronaći u svojoj arhivi ovo je prilika da sve objavljene odluke svih tijela jedinica lokalne samouprave pronađete na jednom mjestu.

Sve što Vam je potrebno je PC računalo sa CD-ROM uređajem.

Na CD mediju se nalazi i program (Adobe Acrobat) koji Vam omogućuje čitanje i ispis pojedinih odluka.

### LAKO, JEDNOSTAVNO I BRZO

Za sve informacije nazovite nas na telefon 049/371-490 ili 049/300-044

**Cijena CD-a je 290 kn +PDV.**

## SLUŽBENI GLASNIK KRAPINSKO-ZAGORSKE ŽUPANIJE

SLUŽBENO GLASILO KRAPINSKO-ZAGORSKE ŽUPANIJE

Uređuje uređivački odbor: **Dubravka Sinković** (tajnik Županije) - glavni i odgovorni urednik

**Ljiljana Malogorski** - zamjenik glavnog urednika • **Svjetlana Goričan** - član

Adresa redakcije: Magistratska 1, 49000 KRAPINA • telefon: (049)329-252 • Telefax: (049) 329-255

Izdavač: "SLUŽBENI GLASNIK d.o.o." Krapina, Zagrebačka cesta 26 • e-mail: sluzbeni-glasnik@kr.htnet.hr

Direktor: **Zdravko Grabušić**, telefon: (049) 371-490, 300-044 • telefax: (049) 300-043

List izlazi jedanput mjesečno ili prema potrebi.

Priprema teksta, prijelom i tisak: "SLUŽBENI GLASNIK d.o.o." Krapina

***Pretplatnicima koji se pretplate tijekom godine  
jamčimo primitak svih prethodno izašlih brojeva.***



Krapinsko-zagorska  
županija